

STALEX

Станок ленточно-Шлифовальный Stalex S-50



ИНСТРУКЦИЯ ПО ЭКСПЛУАТАЦИИ

1.

Габаритный чертеж

2.

Технические данные:

- (1) Ведущий шкив: Ø152X50 мм
- (2) Лента: 1000X50 мм Абразив Р80 Скорость ленты: 22 м/с
- (3) Графитовый слой: 160X60X1,5 мм
- (4) Шкив: Ø75X50 мм
- (5) Диаметр диска: 150 мм Абразив Р80
- (6) Двигатель: 220 В 0,75 кВт 2800 об/мин

3.

4.

Предупреждения:

Общие правила техники безопасности

- Для обеспечения безопасности станок следует устанавливать, эксплуатировать и обслуживать должным образом.
- Необходимо внимательно ознакомиться, усвоить и следовать инструкциям по эксплуатации, которые прилагаются к станку и его частям.

Условия при установке станка:

- Не устанавливать станок в сырых и слабоосвещенных помещениях.
 - Прикрепить станок к полу.
 - Установить защитные ограждения станка.
 - Перед подключением питания станка перевести пусковой выключатель в положение «OFF» (ВЫКЛ).
1. При работе на станке надевать защитные очки.
 2. Для работы необходимо надевать соответствующую одежду. Запрещается надевать свободную одежду или носить украшения, которые могут попасть в движущиеся части станка. Также необходимо надевать перчатки и спец. обувь (рекомендуется на резиновой подошве).
 3. Не оставлять работающий станок без присмотра. Если станок не используется, то он должен быть отключен.
 4. Не удалять опилки с работающего станка.
 5. Содержать рабочее место в чистоте. Беспорядок на рабочем месте служит причиной аварий.
 6. Использовать только рекомендованные производителем принадлежности и следовать его инструкциям.
 7. Все посторонние лица должны находиться на безопасном расстоянии от рабочей зоны. Для обеспечения безопасности в мастерской необходимо принять соответствующие меры (использовать замки, рубильники, ключи стартера).
 8. При запуске станка проверять направление вращения двигателя.

Эксплуатация

*Смещение ленты:

При запуске станка лента может не работать должным образом. Это можно исправить, поворачивая регулировочную рукоятку (10):

По часовой стрелке – для смещения ленты влево.

Против часовой стрелки – для смещения ленты вправо.

Замена ленты:

6.

* Замена графитового слоя:

1. Отключить станок, дождаться полного останова ведущего шкива.
2. Снять защитную крышку (11) и седло (12).
3. Снять старый графитовый слой и установить новый.

*Угловая регулировка рамы:

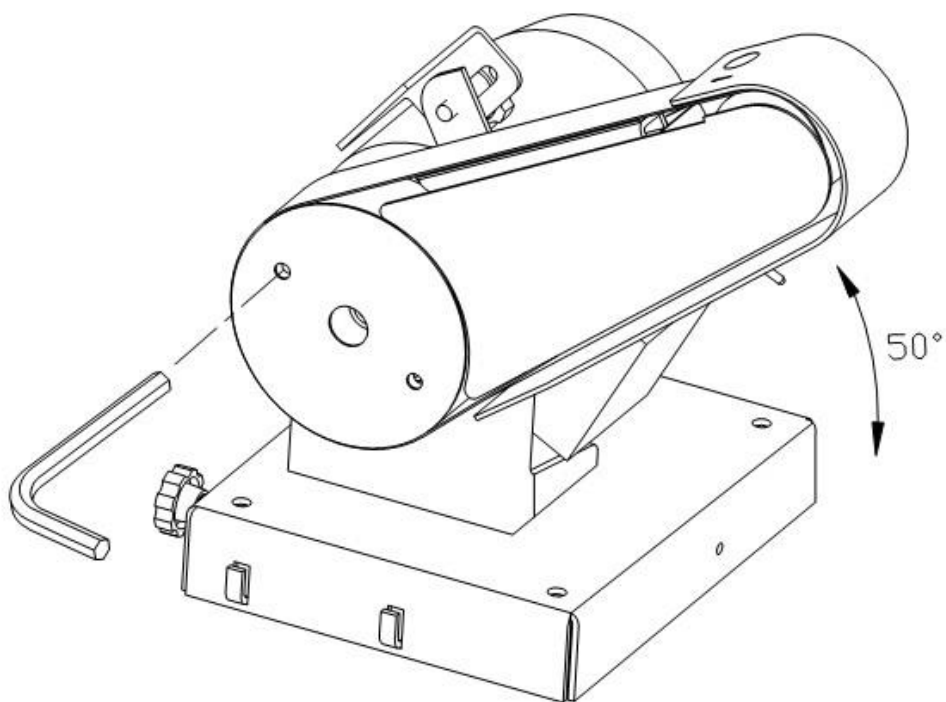

1. После полной остановки станка снять диск для открытия двух отверстий.
2. Используя шестигранный ключ на 4мм, ослабить четыре болта крепления двигателя.
3. Повернуть раму в нужное положение и затянуть болты
4. Установить диск на место

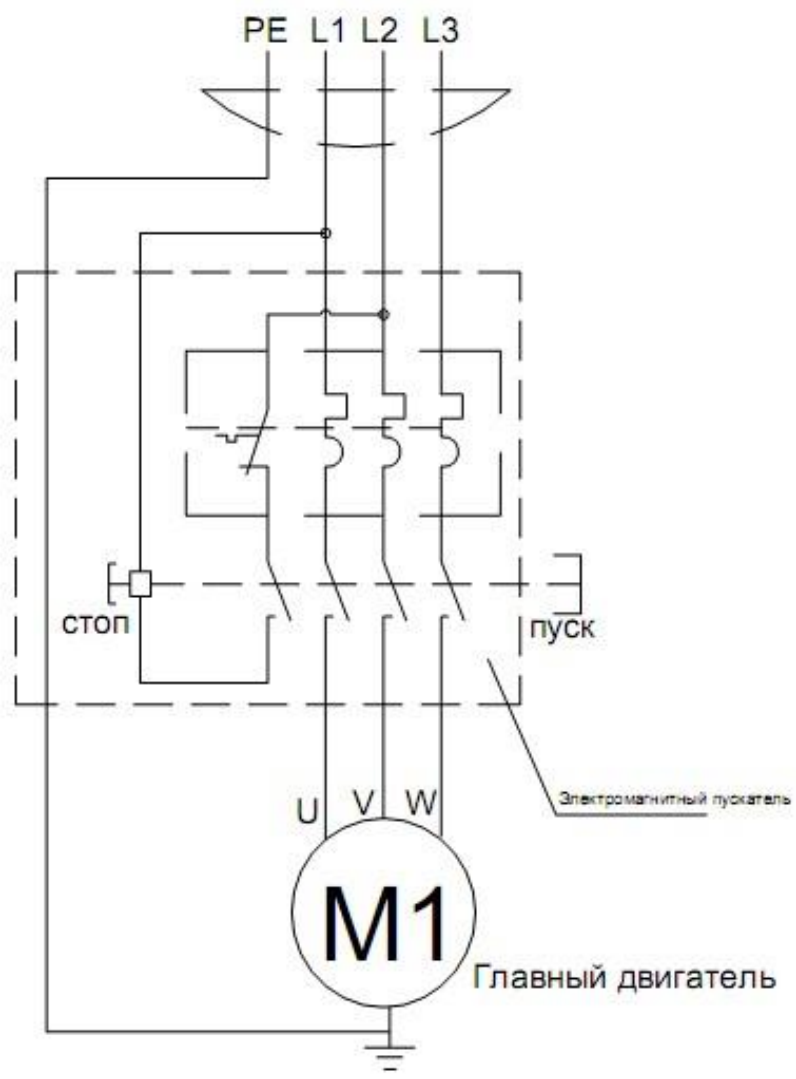

6		S50	Чертил
5			Проверил
4			
3		Электрическая схема	Чертеж №
2			
1			

€

С

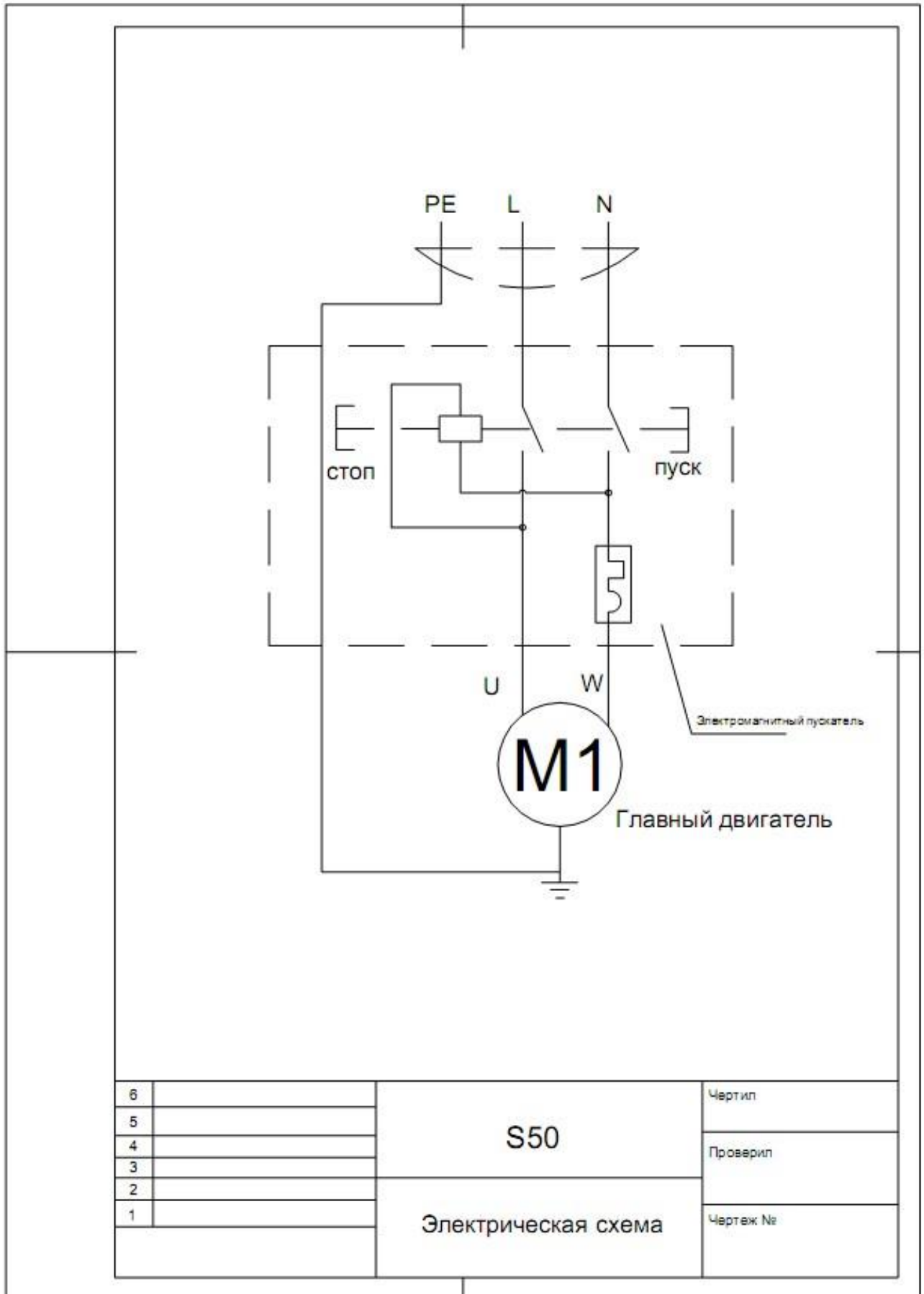

6		S50	Чертил
5			Проверил
4			
3			
2			
1		Электрическая схема	Чертеж №

