



ДЕРЕВООБРАБОТКА

СТАНКИ • ПРИНАДЛЕЖНОСТИ • ОСНАСТКА

2016





Возродим славную историю!

54-пушечный линейный корабль «Полтава», названный в честь решающего сражения Северной войны, был первым крупным военным кораблем, спущенным на воду в Санкт-Петербургском Адмиралтействе. Сегодня в поселке Лахта ведется постройка его достоверной реплики: по технологиям XVIII века и сохранившимся чертежам из вековых дубов современные мастера возрождают историю петровской России!

Спонсор проекта компания «ИТА-СПб» обеспечила верфь современным деревообрабатывающим оборудованием JET.

Подробности на сайте: jettools.ru и poltava1712.ru





СЕМЬ ПРИЧИН ВЫБРАТЬ Jet

Более 50 лет на рынке. Компания Jet была основана в США в 1958 году как поставщик станков. На сегодняшний день это самый успешный бренд на своем «домашнем» рынке и один из самых успешных во всем мире.

Более 10 лет в России. Компания ООО «ИТА-СПб» была основана в 2004 году и является дочерним подразделением JPW (Tool) AG (Jet, Powermatic и Wilton). Сегодня ИТА - надежный, зарекомендовавший себя поставщик оборудования, соблюдающий все обязательства, связанные с послепродажным сервисом.

2 года гарантии. Качество и надежность оборудования, проверенные во всем мире, подтверждаются двухлетним гарантийным периодом.

4000 наименований запчастей на складе в России позволяют обеспечить оперативный ремонт оборудования как в гарантийный период, так и после него.

Лучшие модели станков, производимые с использованием качественных комплектующих. Большой оборот компании во всем мире позволяет иметь штат высококвалифицированных инженеров на предприятиях-производителях.

Помощь опытных специалистов. Любой станок, а тем более профессиональный, является сложным оборудованием. Правильный выбор, комплектация и дооснащение часто значат очень много. Располагая штатом специалистов в России, Jet выгодно отличается от компаний, сосредоточенных только на логистике и торговле.

Широкий ассортимент Jet – это в основном станки, начиная от самых простых для хобби и вплоть до промышленных с ЧПУ. Кроме того, расходные материалы и смежное оборудование других марок.

Все это делает сотрудничество с Jet простым и удобным.

Поставщик Jet ООО «ИТА-СПб» - дочернее подразделение JPW Tool AG

Продукция Jet, известная на мировом рынке уже более полувека, производится международным концерном JPW Tool AG (Швейцария), аббревиатура в названии которого так и расшифровывается: Jet, Powermatic и Wilton.

На территории России эти марки эксклюзивно представляет компания «ИТА-СПб», основанная в 2004-ом году как дочернее подразделение, наделенное всеми правами по продаже, продвижению и техническому обслуживанию. Также «ИТА-СПб» предлагает продукцию некоторых других сторонних производителей, удачно дополняющую ассортимент JPW: Axminster, Kirschen Groz, и пр.

Jet. Широкий ассортимент станков для работы с деревом и металлом. Основная часть ассортимента адресована профессионалам – небольшим мастерским и промышленным предприятиям, но есть и линейка доступных станков начального уровня для хобби. Кроме станков Jet производит и обширную номенклатуру грузоподъемного оборудования как ручного, так и с электроприводом.

Powermatic. Высококласные деревообрабатывающие станки для профессионалов, желающих иметь самое лучшее оборудование с отличными характеристиками и эксклюзивным исполнением. Особое позиционирование подчеркнуто «золотым» окрасом станков и хромированной отделкой. В США Powermatic – марка, признанная в среде профессионалов как золотой стандарт.

Wilton. Самый известный в мире и самый популярный в США производитель тисков. В ассортименте представлены оригинальные высококлассные тиски, сделанные в США на собственном заводе, и тиски стандартного уровня, изготавливаемые по заказу на сторонних фабриках. Также под маркой Wilton поставляется ручной инструмент профессионального уровня.

Axminster. Предприятие основано в 1992 году в городе Axminster, английской провинции Девоншир. В начале своей деятельности компания специализировалась на производстве аксессуаров для токарных станков. Сегодня завод производит широкую линейку токарных патронов и принадлежностей для самых современных станков, в том числе с ЧПУ.

Kirschen. Токарные резцы и стамески высокого качества, предназначенные для взыскательных и требовательных мастеров, работающих с деревом разных пород, включая твердые. Производитель немецкая компания KIRSCHEN Werkzeuge ведет историю с 1858 года. Сегодня инструмент все также производится в Германии, а к опыту и традициям добавились современные технологии.

Groz. Крупнейший в мире производитель ручного инструмента, струбцин, столярных тисков, деревообрабатывающего инструмента, мерительного слесарного инструмента, оснастки для металло- и деревообрабатывающих станков и прочих изделий из металла. Завод располагается в Индии и функционирует с 70-х годов.

СОДЕРЖАНИЕ

ПИЛЕНИЕ 6-33

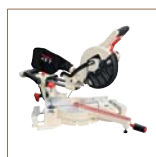

Торцовочные пилы JMS-8L / JMS-10	6
Торцовочно-усовочные пилы JSMS-8L / JSMS-10L	7
Торцовочно-усовочная пила JMS-10S	8
Торцовочно-усовочная пила JSMS-12L	9



Строительная циркулярная пила JTS-315LA	10
Строительная циркулярная пила JTS-315SP	11
Строительная циркулярная пила JTS-500	12



Циркулярная пила JBTS-10	13
Циркулярная пила JTS-254M	14
Циркулярная пила JPS-10TS	15
Циркулярная пила JTS-250CSX	16
Циркулярная пила Powermatic PM1000	17



Циркулярные пилы JTAS-10DX / JTAS-12DX	18
Циркулярная пила с подвижным столом JTS-600XL	19
Циркулярная пила с подвижным столом JTS-700L	20



Форматно-раскроечный станок JTSS-1600	21
Форматно-раскроечный станок JTSS-1700	22
Форматно-раскроечный станок JTSS-3200TXPRO	23



Ленточнопильный станок JWBS-9X	24
Ленточнопильный станок JWBS-10	25
Ленточнопильный станок JBS-12	26
Ленточнопильный станок JWBS-140S	27
Ленточнопильный станок JWBS-14DXPRO	28
Ленточнопильный станок JWBS-16X	29
Ленточнопильные станки JWBS-18Q / JWBS-20Q	30
Ленточнопильный станок Powermatic PM1800B	31



Рекомендации по выбору полотен для ленточных пил	32
Пильные ленты для станков JET	33



ФУГОВАНИЕ и РЕЙСМУСОВАНИЕ 34-51

Фуговальные станки 54A / 54A HH	34
Фуговальные станки 60A / 60A HH	35
Фуговальные станки Powermatic PJ-1285 / PJ-1285 HH	36
Фуговальные станки Powermatic PJ-1696 / PJ-1696 HH	37



Переносной рейсмусовый станок JWP-12	38
Рейсмусовый станок JPM-13 CSX	39
Рейсмусовый станок JWP-16 OS	40



Рейсмусовый станок JWP-16 OS HH	41
Рейсмусовый станок JWP-208-3	42
Рейсмусовый станок Powermatic 209 HH	43
Рейсмусовый станок JWP-201 HH	44
Рейсмусовый станок JWP-2510	45

Фуговально-рейсмусовый станок JPT-10B	46
Фуговально-рейсмусовый станок JPT-260	47
Фуговально-рейсмусовые станки JPT-310 / JPT-310HH	48
Фуговально-рейсмусовый станок JPT-310PRO	49
Фуговально-рейсмусовые станки JPT-410 / JPT-410HH	50
Технология helical	51



ФРЕЗЕРОВАНИЕ 52-61

Универсальный фрезерный стол JRT-1	52
Универсальный чугунный фрезерный стол JRT-2	53



Фрезерный станок JWS-34KX	54
Фрезерный станок JWS-35X3	55
Фрезерный станок JWS-2700	56



Фрезерный станок JWS-2600	57
Фрезерный станок JWS-2800	58
Фрезерный станок Powermatic TS29	59

Устройства автоподачи заготовок JPF-2 / JPF-3 / JPF-34	60
Рольганги и устройства для перемещения станков	61



КОМБИНИРОВАННЫЕ СТАНКИ 62-65

Комбинированный станок JKM-300	62
Многофункциональный комбинированный станок JKM-310PRO	64



ТОКАРНАЯ ОБРАБОТКА		66-79
Токарный станок по дереву JWL-1440L		66
Токарный станок по дереву JWL-1443		67
Токарный станок по дереву JML-1014i		68
Токарный станок по дереву JWL-1220		69
Токарный станок по дереву JWL-1221VS		70
Токарный станок по дереву JWL-1440VS		71
Токарный станок по дереву JWL-1642		72
Токарный станок по дереву Powermatic 4224B		73
Принадлежности для токарных станков		74
Копировальные устройства JCA-1100 / CTP901120		74
Принадлежности для токарных станков по дереву AXMINSTER		75
Токарные резцы KIRSCHEN		76
Стамески KIRSCHEN		77



ШЛИФОВАНИЕ		78-95
Осцилляционный шпиндельный шлифовальный станок JBOS-5		78
Осцилляционный шпиндельный шлифовальный станок JOVS-10		79
Осцилляционный шпиндельный шлифовальный станок JOSS-S		80
Тарельчатый шлифовальный станок JDS-12		81
Тарельчато-ленточный шлифовальный станок JSG-64		82
Тарельчато-ленточный шлифовальный станок JSG-96		83
Тарельчато-ленточный шлифовальный станок Powermatic 31A		84
Станки для шлифования кантов EHVS-80 / OES-80 CS		85
Барабанный шлифовальный станок 10-20 Plus		86
Технология браширования		87
Брашировальный (щёточно-шлифовальный) станок JBS-22		88
Барабанный шлифовальный станок 16-32 Plus		89
Барабанные шлифовальные станки 22-44 Plus / 22-44 OSC		90
Барабанный шлифовальный станок Powermatic PM2244		91
Двухбарабанные шлифовально-калибровальные станки DDS-225 / DDS-237		92
Шлифовальные круги, ленты и втулки		93



ПАЗОВАЛЬНЫЕ СТАНКИ		96-99
Настольный долбежно-пазовальный станок JBM-5		96
Долбежно-пазовальные станки 719A / 719AS		97
Долбежно-пазовальный станок 720HD		98
Принадлежности для долбежно-пазовальных станков		99

ВЫТЯЖНЫЕ УСТАНОВКИ		100-107
Вытяжная установка DC-850		100
Вытяжная установка DC-900A		101
Вытяжные установки DC-1200 / DC-2300		102
Технология VORTEX CONE от JET		103
Вытяжные установки DC-1100A / DC-1100CK		104
Вытяжные установки DC-1900A / DC-3000A		105
Вытяжная установка DC-3500		106
Вытяжные установки циклон JCDC-1.5 / JCDC-3		107
Система фильтрации воздуха AFS-1000 B		108
Принадлежности к вытяжным установкам		109

ЗАТОЧКА ИНСТРУМЕНТА		110-113
Заточные станки JBG-150 / JBG-200		110
Заточный станок JBG-10A		111
Шлифовально-полировальный станок JSSG-10		112

СВЕРЛЕНИЕ		114-114
Настольные сверлильные станки JDP-8L / JDP-10L		114
Радиально-сверлильные станки JDR-34 / JDR-34F		115
Сверлильный станок JDP-17		116
Вертикально-сверлильные станки JDP-10 / JDP-15 / JDP-17F		117
Тиски и принадлежности для сверлильных станков		118

ВСПОМОГАТЕЛЬНОЕ ОБОРУДОВАНИЕ		115-119
Верстачные тиски и струбицы WILTON		119
Тиски столярные GROZ		120
Струбицы «мебельные» GROZ		121
Струбицы, инструмент для измерения и разметки GROZ		122

ТОРЦОВОЧНЫЕ ПИЛЫ JMS-8L / JMS-10

Hobby



JMS-8L



JMS-10



ОСОБЕННОСТИ:

- Дополнительная опора пилы (JMS-8L)
- Рабочий стол из алюминиевого литья
- Лазерный указатель линии реза
- Механизм блокировки вала для облегчения замены пильного диска
- Регулировка наклона пильного диска
- Регулировка поворота пильного диска
- Съемные и раздвижные расширители рабочего стола
- Регулируемый концевой упор заготовки (JMS-10)
- Прижим заготовки

ОПИСАНИЕ:

Jet JMS-8L и JMS-10 — компактные торцовочные пилы, предназначенные для выполнения прямых и наклонных поперечных распилов в нешироких заготовках, таких как плинтусы, наличники, бруски, «вагонка» и т.п.. Точность в работе обеспечивается жесткой конструкцией «торцовок», все ответственные детали которых (шарнирный узел, маятниковый рычаг, пильный стол) выполнены из алюминиевого сплава.

Эти модели отличаются друг от друга мощностью, диаметром диска, максимальным сечением распиловки и некоторыми деталями оснащения. Так, у JMS-10 есть концевой упор заготовки, позволяющий ускорить изготовление партии деталей одной длины. У JMS-8L есть дополнительная опора сзади корпуса, повышающая устойчивость станка, также важно, что 24-зубый пильный диск «восьмой» модели лучше подходит для быстрых резов, а 40-зубый диск у JMS-10 - для чистовых. Обе пилы штатно оснащаются системой сбора опилок: через специальный патрубок они выбрасываются в фильтрующий мешок или во внешнюю систему аспирации. Есть и система лазерной разметки линии реза, позволяющая видеть линию предстоящего распила.

Jet JMS-8L и JMS-10 оснащены всеми необходимыми системами и функциями: возможностью наклона и поворота пильной части, выдвигаемыми расширителями рабочего стола, винтовым прижимом заготовки, фиксатором сложенного положения для компактного хранения/ удобной транспортировки и открывающимся при опускании пильной части защитным кожухом.

СТАНДАРТНАЯ КОМПЛЕКТАЦИЯ:

- Пильный диск Z24 (JMS-8L), Z40 (JMS-10)
- Расширители рабочего стола
- Концевой упор (JMS-10)
- Прижим заготовки
- Лазерный указатель линии реза
- Мешок для сбора пыли



ТЕХНИЧЕСКИЕ ХАРАКТЕРИСТИКИ

Модель	JMS-8L	JMS-10
Артикул (230 В)	10000819M	10000820M
Потребляемая мощность	1,2 кВт	1,4 кВт
Частота вращения пильного диска на холостом ходу	5000 об/мин	4500 об/мин
Внешний (посадочный) диаметр пильного диска	210 (30) мм	254 (30) мм
Угол наклона пильного диска	0-45°	0-45°
Угол поворота пильного диска	-45-0-45°	-45-0-45°
Максимальная глубина пропила под углом 0° и 45°	60 и 25 мм	75 и 45 мм
Максимальная ширина пропила с поворотом 0° и 45°	120 и 80 мм	145 и 90 мм
Ширина рабочего стола (с расширителями)	400 (750) мм	400 (750) мм
Диаметр вытяжного штуцера	47 мм	40 мм
Габаритные размеры (ДхШхВ)	400x360x280 мм	435x450x470 мм
Вес	9 кг	17 кг

ТОРЦОВОЧНО-УСОВОЧНЫЕ ПИЛЫ JSMS-8L / JSMS-10L



Hobby



JSMS-8L



JSMS-10L

СТАНДАРТНАЯ КОМПЛЕКТАЦИЯ:

- Пильный диск Z40
- Расширители рабочего стола
- Концевой упор
- Прижим заготовки
- Лазерный указатель линии реза
- Мешок для сбора пыли

ОПИСАНИЕ:

Торцовочно-усовочные пилы Jet JSMS-8L и JSMS-10L имеют все необходимые функции распиловки с поворотом/наклоном и в дополнение к этому оснащены механизмом протяжки. Он обеспечивает продольный ход пильной части, благодаря чему больше длина реза и, соответственно, ширина распиливаемых за один проход деталей (у обеих моделей она достигает 305 мм). Кроме того, возможность протягивать пилу может быть использована для нарезки шипов с края заготовки (усовки) и для выполнения глухих пазов (глубину при этом ограничивают регулируемым упором).

Точность в работе и простота настройки обеспечиваются высокой жесткостью конструкции, все основные части которой (рабочий стол, маятниковый рычаг, шарнирный узел) отлиты из алюминиевого сплава. Обе модели оборудованы встроенными раздвижными расширениями рабочего стола, причем у JSMS-8L они выполнены из легкого сплава и оборудованы откидными концевыми упорами. У JSMS-10L расширения более привычные по дизайну, а концевой упор один и конструктивно выполнен отдельно от расширителя, хотя и монтируется на нем.

Пилы штатно оснащаются такими элементами, как система пылеудаления, откидной защитный кожух диска, фиксаторы основных углов поворота, стопор сложенного положения для переноски и хранения, винтовой прижим заготовки и пр.. Дополнениями к стандартному набору служат электронная система быстрого торможения вала двигателя для сокращения времени выбега и лазерный указатель линии реза. У JSMS-8L есть удобная ручка для переноски.

ОСОБЕННОСТИ:

- Направляющие для продольной подачи
- Рабочий стол из алюминиевого литья
- Система быстрого торможения двигателя после выключения
- Лазерный указатель линии реза
- Механизм блокировки вала для облегчения замены пильного диска
- Регулировка наклона пильного диска
- Регулировка поворота пильного диска
- Регулируемый ограничитель глубины пропила
- Съёмные и раздвижные расширители рабочего стола
- Регулируемый концевой упор заготовки
- Прижим заготовки
- Ручка для переноски (JSMS-8L)



ТЕХНИЧЕСКИЕ ХАРАКТЕРИСТИКИ

Модель	JSMS-8L	JSMS-10L
Артикул (230 В)	10000831M	10000826M
Потребляемая мощность	1,5 кВт	1,5 кВт
Частота вращения пильного диска на холостом ходу	5000 об/мин	4500 об/мин
Внешний (посадочный) диаметр пильного диска	216 (30) мм	254 (30) мм
Угол наклона пильного диска	0-45°	0-45°
Угол поворота пильного диска	-45°-0-45°	-45°-0-45°
Максимальная глубина пропила под углом 0° и 45°	62 и 30 мм	90 и 42 мм
Максимальная ширина пропила с поворотом 0° и 45°	305 и 215 мм	305 и 215 мм
Ширина рабочего стола (с расширителями)	480 (685) мм	500 (1100) мм
Диаметр вытяжного штуцера	57 мм	40 мм
Габаритные размеры (ДхШхВ)	480x820x560 мм	500x1090x680 мм
Вес	16,8 кг	18 кг

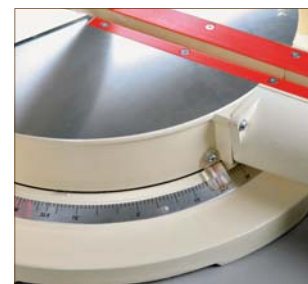

ТОРЦОВОЧНО-УСОВОЧНАЯ ПИЛА JMS-10S

Profi



ОСОБЕННОСТИ:

- Асинхронный двигатель
- Прямой привод пильного диска
- Направляющие для продольной подачи
- Рабочий стол из алюминиевого литья
- Система быстрого торможения двигателя после выключения
- Регулировка наклона пильного диска
- Регулировка поворота пильного диска
- Регулируемый ограничитель глубины пропила
- Прижим заготовки



ОПИСАНИЕ:

Торцовочно-усовочная пила Jet JMS-10S предназначена для долговременной профессиональной эксплуатации, имеет необычную, но простую и надежную конструкцию. Она отличается высокой жесткостью, что благоприятно сказывается на точности, но основное отличие от многочисленных аналогов в другом: для привода пильного диска используется асинхронный двигатель. Он работает почти бесшумно, не имеет деталей подверженных быстрому износу, наподобие коллекторных щеток, слабо нагревается, не требуя частых перерывов на охлаждение, его выходная мощность больше чем у коллекторного с такой же потребляемой.

Конструкция JMS-10S лишена и другого слабого звена — механической передачи — нет ни ремней, ни зубчатых колес, пильный диск установлен непосредственно на вал двигателя. Благодаря такому конструктивному решению пила имеет одинаковую предельную глубину пропила как под прямым углом, так и с наклоном 45°: в обоих случаях она составляет 60 мм. Оригинально выполнен механизм открывания нижней части защитного кожуха: его можно откинуть только нажатием на рукоятку, без опускания «головы» вниз. Функция синхронного с движением вниз открывания тоже есть и реализована за счет специального подшипника, упирающегося в заготовку.

Важная с точки зрения обеспечения безопасности особенность: тормоз выбега двигателя, останавливающий вал за считанные секунды с момента выключения.

СТАНДАРТНАЯ КОМПЛЕКТАЦИЯ:

- Пильный диск Z40
- Прижим заготовки

ТЕХНИЧЕСКИЕ ХАРАКТЕРИСТИКИ

Модель	JMS-10S
Артикул (230 В)	10000825M
Потребляемая мощность	1,6 кВт
Частота вращения пильного диска на холостом ходу	2950 об/мин
Внешний (посадочный) диаметр пильного диска	254 (30) мм
Угол наклона пильного диска	0-45°
Угол поворота пильного диска	-45°-0-45°
Максимальная глубина пропила под углом 0° и 45°	60 и 60 мм
Максимальная ширина пропила с поворотом 0° и 45°	300 и 210 мм
Ширина рабочего стола	460 мм
Диаметр вытяжного штуцера	30 мм
Габаритные размеры (ДхШхВ)	750x460x310 мм
Вес	22 кг



ТОРЦОВОЧНО-УСОВОЧНАЯ ПИЛА JSMS-12L

Hobby

NEW!



ОПИСАНИЕ:

Jet JSMS-12L — торцовочно-усовочная пила с большим (305 мм) диском и возможностью его «протяжки» (перемещения вдоль линии реза по цилиндрическим направляющим). Предельные значения ширины и глубины распиловки позволяют использовать эту модель для самых разных работ, начиная с отделочных (плинтусы, наличники, стеновые панели) и заканчивая плотничскими (доски и брусья). Важно, что мощность двигателя достаточно высока, чтобы обеспечить высокую производительность и работу без «надрыва».

Предусмотрены основные регулировки и установки: стол поворачивается влево и вправо, фиксация производится «стопором-защелкой» на самых употребимых углах или винтовым зажимом на произвольных (для этого вращают вынесенную вперед рукоять). Наклон производится влево; крайние значения имеют настраиваемые концевые упоры. Для визуализации линии предстоящего реза есть лазерный указатель, оборудованный выключателем и винтом точной юстировки; питается устройство от внешней сети.

Съемные и раздвижные расширители рабочего стола оборудованы откидными концевыми упорами заготовки для облегчения серийных работ по изготовлению партий одинаковых деталей

ОСОБЕННОСТИ:

- Направляющие для продольной подачи
- Рабочий стол из алюминиевого литья
- Лазерный указатель линии реза
- Механизм блокировки вала для облегчения замены пильного диска
- Регулировка наклона пильного диска
- Регулировка поворота пильного диска
- Регулируемый ограничитель глубины пропила
- Съемные и раздвижные расширители рабочего стола
- Регулируемые концевые упоры заготовки
- Прижим заготовки

СТАНДАРТНАЯ КОМПЛЕКТАЦИЯ:

- Пильный диск Z48
- Расширители рабочего стола с концевыми упорами
- Прижим заготовки
- Лазерный указатель линии реза
- Мешок для сбора пыли

ТЕХНИЧЕСКИЕ ХАРАКТЕРИСТИКИ

Модель	JSMS-12L
Артикул (230 В)	10000836M
Потребляемая мощность	1,8 кВт
Частота вращения пильного диска на холостом ходу	3800 об/мин
Внешний (посадочный) диаметр пильного диска	305 (30) мм
Угол наклона пильного диска	0-45°
Угол поворота пильного диска	-45°-0-45°
Максимальная глубина пропила под углом 0° и 45°	105 и 50 мм
Максимальная ширина пропила с поворотом 0° и 45°	305 и 215 мм
Ширина рабочего стола (с расширителями)	540 (730) мм
Диаметр вытяжного штуцера	40 мм
Габаритные размеры (ДхШхВ)	750x1100x700 мм
Вес	22,5 кг



СТРОИТЕЛЬНАЯ ЦИРКУЛЯРНАЯ ПИЛА JTS-315LA



Hobby

NEW!



СТАНДАРТНАЯ КОМПЛЕКТАЦИЯ:

- Пильный диск Z24
- Универсальный упор заготовки со съёмной расширительной планкой
- Удлинитель рабочего стола

ОПИСАНИЕ:

Jet JTS-315LA — мобильная строительная пила с возможностью регулировки наклона и глубины пропила. Предусмотрены съёмный удлинитель стола (входит в стандартную комплектацию) и возможность работы с параллельным или угловым упором. Причем используется для этого один и тот же узел - это основа с угловым транспортером и съёмная планка-удлинитель. Узел монтируют на поперечную направляющую, фиксируют стопорным винтом и используют как параллельный упор. Для выполнения угловых распилов и для торцевания упор переустанавливают на длинную сторону стола, вдоль которой он может скользить.

Важное достоинство JTS-315LA — большая (при установленном удлинителе 1650 мм) суммарная длина рабочих столов, позволяющая уверенно работать с длинными заготовками. Высокая мобильность (для транспортировки есть колеса и рукоятки) и достаточная мощность в сочетании с однофазным подключением позволяют рекомендовать эту пилу как для использования при строительстве, так и в качестве универсального циркулярного станка для мастерской. В последнем случае будет важно наличие полноценной системы пылеотсоса с разветвителем и забором опилок сверху и снизу диска.



ОСОБЕННОСТИ:

- Регулировка наклона пильного диска
- Регулировка глубины пропила
- Рабочий стол с поверхностью из оцинкованного стального листа
- Съёмный удлинитель рабочего стола из листовой стали
- Регулируемый параллельный упор
- Подвижный вдоль направляющего профиля угловой упор со съёмной планкой
- Два колеса и рукоятки для облегчения транспортировки

ТЕХНИЧЕСКИЕ ХАРАКТЕРИСТИКИ

Модель	JTS-315LA
Артикул (230 В)	10001910AM
Потребляемая (выходная) мощность	2,0 (1,2) кВт
Частота вращения пильного диска на холостом ходу	2800 об/мин
Внешний (посадочный) диаметр пильного диска	315 (30) мм
Угол наклона пильного диска	0-45°
Максимальная глубина пропила под углом 0° и 45°	83 и 60 мм
Размеры рабочего стола (ДхШ)	800x550 мм
Удлинение рабочего стола (ДхШ)	800x400 мм
Максимальная ширина заготовки при пилении с параллельным упором справа	290 мм
Диаметр вытяжного штуцера	100 мм
Габаритные размеры (ДхШхВ)	1650x650x1000 мм
Вес	48 кг

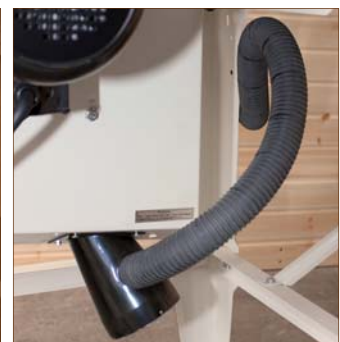

СТРОИТЕЛЬНАЯ ЦИРКУЛЯРНАЯ ПИЛА JTS-315SP



Profi



JTS-315SP с расширением стола справа



ОПИСАНИЕ:

Jet JTS-315SP — строительная пила, сочетающая в себе простоту конструкции, очень широкую функциональность, мобильность, надежность, высокую мощность (особенно в 3-фазном исполнении) и большую (до 90 мм) глубину распиловки. Рабочий стол из оцинкованного листа имеет большую поверхность, в случае необходимости его удлиняют (дополнительная секция входит в штатную комплектацию). При работе с листовыми материалами (OSB, фанера и т.д.) потребуется расширение стола, его приобретают отдельно.

Параллельный упор перемещается вдоль направляющего профиля и имеет эксцентриковый зажим, обеспечивающий быструю и надежную фиксацию. Есть у JTS-315SP и подвижный стол, перемещающийся на роликах-подшипниках вдоль основного. Поверхность каретки невелика, но это отчасти компенсируется длинным упором заготовки, позволяющим добиться точности. Упор можно поворачивать, ориентируясь по транспортной шкале; если нужна серия коротких изделий, настраивают концевой упор — он «ходит» вдоль основного. В отличие от большинства специализированных строительных пил JTS-315SP имеет регулировку наклона и глубины реза.

Для облегчения транспортировки опорные ноги складываются примерно на половине высоты, благодаря чему станок легко помещается в багажник легкового автомобиля. Перемещать инструмент по площадке легко в одиночку: колеса, откидные рукоятки и небольшой вес это позволяют. При работе в мастерской или в помещении можно воспользоваться системой аспирации, которая собирает опилки и сверху, и снизу пильного диска, после чего они удаляются системой аспирации через единый 100-миллиметровый патрубок.

СТАНДАРТНАЯ КОМПЛЕКТАЦИЯ:

- Пильный диск Z36
- Параллельный упор
- Удлинитель рабочего стола
- Подвижный стол
- Упор подвижного стола
- Комплект складных опорных ног для напольной установки

ОСОБЕННОСТИ:

- Система быстрого торможения двигателя после выключения
- Регулировка наклона пильного диска
- Регулировка глубины пропила
- Рабочий стол с поверхностью из оцинкованного стального листа толщиной 2,0 мм
- Откидной удлинитель рабочего стола из листовой стали
- Регулируемый параллельный упор с эксцентриковым зажимом
- Подвижный стол с поверхностью из оцинкованного стального листа
- Регулируемый поворотный упор подвижного стола
- Два колеса и рукоятки для облегчения транспортировки



ТЕХНИЧЕСКИЕ ХАРАКТЕРИСТИКИ

Модель	JTS-315SP
Артикул (230 В)	10000910SM
Потребляемая (выходная) мощность	2,2 (1,6) кВт
Артикул (400 В)	10000910ST
Потребляемая (выходная) мощность	3,1 (2,0) кВт
Частота вращения пильного диска на холостом ходу	2800 об/мин
Внешний (посадочный) диаметр пильного диска	315 (30) мм
Угол наклона пильного диска	0-47°
Максимальная глубина пропила под углом 0° и 45°	90 и 60 мм
Размеры рабочего стола (ДхШ)	800х550 мм
Удлинение рабочего стола (ДхШ)	800х550 мм (штатно)
Расширение рабочего стола (ДхШ)	800х550 мм (опция)
Максимальная ширина заготовки при пилении с параллельным упором справа	310 мм (штатно) и 860 мм (опция)
Размеры подвижного стола (ДхШ)	250х230 мм
Ход подвижного стола (каретки)	650 мм
Максимальная длина распила на подвижном столе	600 мм
Диаметр вытяжного штуцера	100 мм
Габаритные размеры (ДхШхВ)	1310х970х1000 мм
Вес	50 кг



ПРИНАДЛЕЖНОСТИ

Артикул	Описание
10000811	Расширение стола справа 550х800 мм

СТРОИТЕЛЬНАЯ ЦИРКУЛЯРНАЯ ПИЛА JTS-500

Profi



ОСОБЕННОСТИ:

- Прямой привод пильного диска
- Рабочий стол с поверхностью из оцинкованного стального листа
- Откидной удлинитель рабочего стола из стального листа
- Регулируемый параллельный упор
- Подвижный угловой упор с цилиндрической направляющей
- 2 проушины для транспортировки

СТАНДАРТНАЯ КОМПЛЕКТАЦИЯ:

- Пильный диск Z44
- Параллельный упор
- Удлинитель рабочего стола
- Подвижный угловой упор

ТЕХНИЧЕСКИЕ ХАРАКТЕРИСТИКИ

Модель	JTS-500
Артикул (400 В)	10000075T
Потребляемая (выходная) мощность	3,0 (2,3) кВт
Частота вращения пильного диска на холостом ходу	2800 об/мин
Внешний (посадочный) диаметр пильного диска	500 (30) мм
Максимальная глубина пропила	175 мм
Размеры рабочего стола (ДхШ)	1000x660 мм
Удлинение рабочего стола (ДхШ)	720x400 мм
Максимальная ширина заготовки при пилении с параллельным упором	330 мм
Диаметр вытяжного штуцера	100 мм
Габаритные размеры (ДхШхВ)	1860x820x1170мм
Вес	103 кг

ОПИСАНИЕ:

Jet JTS-500 — циркулярная строительная пила профессионального класса с трехфазным подключением к электросети, предназначенная для выполнения распилов глубиной до 175 мм. Модель сконструирована максимально надёжно и прочно: в основе каркас из стального профиля замкнутого сечения, рабочие поверхности из толстого стального оцинкованного листа, всё это позволяет работать в условиях стройплощадки без риска повреждения. Пильный диск диаметром 500 мм установлен непосредственно на валу асинхронного электродвигателя, благодаря чему станок почти не требует обслуживания (нет ни ремней, ни зубчатой передачи, ни угольных щеток).

Для пиления вдоль предусмотрен регулируемый параллельный упор с направляющей из алюминиевого профиля. Работы по торцеванию и пиленнию под углом можно выполнять при помощи откидного подвижного упора, снабжённого транспортной шкалой. Для перемещения пилы с помощью грузоподъёмного оборудования предусмотрены две проушины.

ЦИРКУЛЯРНАЯ ПИЛА JBTS-10

Hobby



ОПИСАНИЕ:

Циркулярная пила Jet JBTS-10 — начальный вариант для оснащения столярной мастерской, и в то же время способна удовлетворить многих профессионалов, которым не требуется обрабатывать большие объемы древесины или массивные заготовки из нее. Сильные стороны модели – компактность, мобильность, высокая точность при работе с небольшими деталями, переносимая конструкция. К примеру, удлинитель и расширители не только снимаются, но и раздвигаются, в этом случае ширина столов может достигать 1350 мм.

Важно, что техническое исполнение циркулярного станка Jet JBTS-10 выгодно отличает его от аналогов того же ценового класса: привод пильного диска осуществляется поликлиновым ремнем, а не зубчатой передачей. Параллельный упор имеет эксцентриковую двухстороннюю фиксацию и выполнен из жесткого профиля замкнутого сечения, предусмотрена удобная миллиметровая шкала для его установки. Для удаления опилок предусмотрен поддон со 100-миллиметровым патрубком. Пильный стол выполнен из алюминиевого литья и имеет два Т-образных паза для установки углового упора, входящего в штатное оснащение.

Компактная невысокая пила легко помещается на верстаке, но может устанавливаться и на пол: в комплект входит набор ног и уголков для сборки открытой подставки.

СТАНДАРТНАЯ КОМПЛЕКТАЦИЯ

- Пильный диск Z36
- Параллельный упор
- Расширители рабочего стола слева и справа
- Удлинитель рабочего стола
- Угловой упор
- Комплект опорных ног для напольной установки

ОСОБЕННОСТИ:

- Система быстрого торможения двигателя после выключения
- Регулировка наклона пильного диска
- Регулировка глубины пропила
- Рабочий стол из алюминиевого литья
- Съёмный и выдвигной расширитель рабочего стола из стального листа слева
- Съёмный и выдвигной расширитель рабочего стола из алюминиевого литья справа
- Съёмный и выдвигной удлинитель рабочего стола из стального листа
- Регулируемый параллельный упор с эксцентриковым зажимом
- Подвижный угловой упор с направляющей вдоль Т-образного паза



ТЕХНИЧЕСКИЕ ХАРАКТЕРИСТИКИ

Модель	JBTS-10
Артикул (230 В)	708315M
Потребляемая мощность	1,7 кВт
Частота вращения пильного диска на холостом ходу	5000 об/мин
Внешний (посадочный) диаметр пильного диска	254 (30) мм
Угол наклона пильного диска	0-45°
Максимальная глубина пропила под углом 0° и 45°	76 и 64 мм
Размеры рабочего стола (ДхШ)	460x710 мм
Выдвигное удлинение рабочего стола (ДхШ)	50x575 мм
Расширение рабочего стола слева (ДхШ)	460x140 мм
Выдвигное расширение рабочего стола справа (ДхШ)	460x200 мм
Ширина рабочего стола с раздвинутыми расширениями	1350 мм
Максимальная ширина заготовки при пилении с параллельным упором справа	600 мм
Диаметр вытяжного штуцера	100 мм
Габаритные размеры (ДхШхВ)	800x1100x1020 мм
Вес	35 кг



ЦИРКУЛЯРНАЯ ПИЛА JTS-254M

Hobby

NEW!



ОСОБЕННОСТИ:

- Регулировка наклона пильного диска
- Регулировка глубины пропила
- Рабочий стол из алюминиевого литья
- Выдвижной расширитель рабочего стола справа из алюминиевого профиля, совмещенный с параллельным упором
- Подвижный угловой упор на скользящей направляющей из алюминиевого профиля (аналог подвижного стола)
- Складная подставка для напольной установки
- Рукоятка и колеса для облегчения транспортировки в сложенном состоянии

СТАНДАРТНАЯ КОМПЛЕКТАЦИЯ:

- Пильный диск Z36
- Параллельный упор-расширитель рабочего стола справа
- Подвижный угловой упор с направляющей-основанием из алюминиевого профиля
- Комплект/ складных опорных ног для напольной установки

ТЕХНИЧЕСКИЕ ХАРАКТЕРИСТИКИ

Модель	JTS-254M
Артикул (230 В)	JTS-254-M
Потребляемая (выходная) мощность	1,8 кВт
Частота вращения пильного диска на холостом ходу	4500 об/мин
Внешний (посадочный) диаметр пильного диска	254 (30) мм
Угол наклона пильного диска	0–45°
Максимальная глубина пропила под углом 0° и 45°	90 и 65 мм
Размеры рабочего стола (ДхШ)	640x495 мм
Выдвижное расширение рабочего стола справа (Ш)	до 640 мм
Максимальная ширина заготовки при пилении с параллельным упором справа	640 мм
Размеры основания подвижного упора (ДхШ)	640x145 мм
Ход подвижного упора	695 мм
Диаметр вытяжного штуцера	65 мм
Габаритные размеры (ДхШхВ)	640x730x470 мм
Вес	25 кг

ОПИСАНИЕ:

Jet JTS-254M — хорошо оснащенный компактный станок для любительской работы с деревом. Продуманная складная конструкция позволяет получить максимум производительности, точности и удобства работы при минимальных габаритах в положении для хранения и транспортировки. В сложенном виде пила напоминает сумку-тележку с высокой удобной ручкой-кой, перекачивается и устанавливается в вертикальном положении.

Для выполнения резов под углом и для работы с небольшими заготовками пила имеет подвижный упор. Он установлен на основании, которое скользит по направляющим вдоль основного стола. Такая конструкция напоминает упрощенный вариант классического подвижного стола (каретки) и имеет ряд преимуществ перед простым скользящим упором: больше длина хода, надежнее фиксация детали, больше возможностей для настройки (упор переключается по своему основанию).

Рабочая поверхность может быть увеличена. Параллельный упор с поддерживающей полкой установлен на двух направляющих и может «выезжать» вбок на расстояние до 640 мм от левого края стола, выполняя функцию расширения.

Мощный по меркам класса двигатель, большой диск, прочная конструкция и высокая точность основных настроек позволяют рекомендовать JTS-254M как универсальный станок для применения в частной мастерской, на даче, в гараже и на выезде при строительстве или ремонте.



ЦИРКУЛЯРНАЯ ПИЛА JPS-10TS

Profi



ОПИСАНИЕ:

Jet JPS-10TS — профессиональная циркулярная пила, подходящая как для частной мастерской, так и в качестве начального варианта для производственного цеха. Из чугунных отливок выполнены все ключевые элементы конструкции: рабочий стол, его правый и левый расширители (входят в комплект поставки), пильный модуль. Это обеспечивает станку жесткость, необходимую для точной распиловки без вибраций, и, что немаловажно, устойчивость, нужную для работы с массивными заготовками. Если в работе преобладают твердые породы, то более предпочтительна 3-фазная модификация, ее мощность заметно выше.

По мнению профессиональных пользователей, удачную конструкцию имеет параллельный упор: его фиксация производится эксцентриковым механизмом с широкой опорной поверхностью, что обеспечивает быстроту и жесткость установки. Для юстировки параллельности диску предусмотрены регулировочные винты. Упор перемещается не по краю стола, а по собственным направляющим большой длины, что позволяет распиливать крупные заготовки. Кроме того, в рабочем столе предусмотрен не один, а два Т-образных паза, что также часто отмечается как достоинство в связи с желанием использовать более сложное оснащение, чем угловой упор.

Нестандартными особенностями конструкции, выделяющими эту модель, являются: механизм блокировки вала для облегчения замены диска, возможность установки устройства цифровой ЖК-индикации положения упора (опция), компактный корпус с ногами для напольной установки.

Круглопильный станок Jet JPS-10TS обладает всеми качествами профессионального оборудования: очень надежен, точен, хорошо оснащен в стандартной конфигурации. Для тех, кто не нуждается в очень мощной циркулярной пиле или в пиле, оборудованной кареткой, JPS-10TS наверняка станет «золотой серединой».

СТАНДАРТНАЯ КОМПЛЕКТАЦИЯ:

- Пильный диск Z40
- Параллельный упор
- Расширитель рабочего стола слева и справа
- Угловой упор
- Комплект опорных ног для напольной установки

ОСОБЕННОСТИ:

- Система быстрого торможения двигателя после выключения
- Механизм блокировки вала для облегчения замены пильного диска
- Пильный модуль из чугуна
- Регулировка наклона пильного диска
- Регулировка глубины пропила
- Рабочий стол из чугуна
- Съемный расширитель рабочего стола из чугуна слева
- Съемный расширитель рабочего стола из чугуна справа
- Регулируемый параллельный упор с эксцентриковым зажимом
- Подвижный угловой упор с направляющей вдоль Т-образного паза



ТЕХНИЧЕСКИЕ ХАРАКТЕРИСТИКИ

Модель	JPS-10TS
Артикул (230 В)	708491-RUK
Потребляемая (выходная) мощность	2,4 (1,3) кВт
Артикул (400 В)	708491-3RUK
Потребляемая (выходная) мощность	3,2 (1,9) кВт
Частота вращения пильного диска на холостом ходу	4000 об/мин
Внешний (посадочный) диаметр пильного диска	250 (30) мм
Угол наклона пильного диска	0-45°
Максимальная глубина пропила под углом 90° и 45°	80 и 54 мм
Размеры рабочего стола (ДхШ)	685x508 мм
Расширение рабочего стола слева (ДхШ)	685x305 мм
Расширение рабочего стола справа (ДхШ)	685x305 мм
Максимальная ширина заготовки при пилении с параллельным упором слева	305 мм
Максимальная ширина заготовки при пилении с параллельным упором справа	760 мм
Диаметр вытяжного штуцера	100 мм
Габаритные размеры (ДхШхВ)	1524x685x1016 мм
Вес	140 кг



ЦИРКУЛЯРНАЯ ПИЛА JTS-250CSX



Profi

NEW!



СТАНДАРТНАЯ КОМПЛЕКТАЦИЯ:

- Пильный диск Z40
- Параллельный упор с направляющей
- Угловой упор
- Расширители рабочего стола слева и справа
- Две сменные вставки в пильный стол с прорезью под диск



ОСОБЕННОСТИ:

- Возможность установки пазовального диска Dabo
- Механизм блокировки вала для облегчения замены пильного диска
- Пильный модуль из чугуна
- Регулировка наклона пильного диска
- Регулировка глубины пропила
- Рабочий стол из чугуна
- Съемный расширитель рабочего стола из чугуна слева
- Съемный расширитель рабочего стола из чугуна справа
- Регулируемый параллельный упор с эксцентриковым зажимом
- Подвижный угловой упор с направляющей вдоль Т-образного паза

ТЕХНИЧЕСКИЕ ХАРАКТЕРИСТИКИ

Модель	JTS-250CSX
Артикул (230 В)	10000900M
Потребляемая (выходная) мощность	2,0 (1,5) кВт
Артикул (400 В)	10000900T
Потребляемая (выходная) мощность	2,5 (1,9) кВт
Частота вращения пильного диска на холостом ходу	3850 об/мин
Внешний (посадочный) диаметр пильного диска	254 (30) мм
Внешний (посадочный) диаметр диска Dado	200 (15,88) мм
Угол наклона пильного диска	0-45°
Максимальная глубина пропила под углом 0° и 45°	80 и 57 мм
Размеры рабочего стола (ДхШ)	685x508 мм
Расширение рабочего стола слева (ДхШ)	685x254 мм
Расширение рабочего стола справа (ДхШ)	685x254 мм
Максимальная ширина заготовки при пилении с параллельным упором слева	305 мм
Максимальная ширина заготовки при пилении с параллельным упором справа	1250 мм
Размеры подвижного стола (ДхШ)	1220x230 мм (опция)
Ход подвижного стола (каретки)	1400 мм (опция)
Диаметр вытяжного штуцера	100 мм
Габаритные размеры (ДхШхВ)	2083x983x1016 мм
Вес	186 кг

ОПИСАНИЕ:

Jet JTS-250CSX — профессиональная столярная пила с хорошим базовым оснащением и расширенным списком опций, среди которых каретка и фрезерный модуль. Кроме этого, конструкция позволяет устанавливать пазовые фрезы Dado, которые также предлагаются в качестве дополнительного оборудования.

Штатная комплектация включает в себя два чугунных расширителя и параллельный упор с фторопластовыми накладками и эксцентриковой фиксацией на 50-дюймовых направляющих. Все ответственные детали выполнены из массивных чугунных отливок, регулировки высоты и наклона диска производят крупными маховиками, предусмотрена возможность точной юстировки его крайних положений. Такое оснащение, характерное для более дорогих моделей, само по себе делает JTS-250CSX выгодным приобретением. Но есть и другие преимущества. К примеру, конструкция пильного модуля позволяет устанавливать дисковую пазовую фрезу Dado (поставляется за отдельную плату). Для расширения возможностей при работе с этим комплектом доступно в качестве опции шипорезное приспособление. Это зажим для заготовок с возможностью перемещения вдоль Т-образного паза.

Станок можно оснастить фрезерным модулем (опция арт. 10000820), который представляет собой массивный (более 30 кг) чугунный стол (510x685 мм) с Т-образными пазами и регулируемым фрезерным упором. Эта конструкция позволяет с точностью и эффективностью использовать ручные электрофрезеры в стационарном положении.

Пилу можно использовать не только с параллельным или угловым упорами, но и оснастить подвижным столом — кареткой. Она выполнена из алюминиевого профиля и навешивается вместо левого расширителя рабочего стола.



ПРИНАДЛЕЖНОСТИ

Артикул	Описание
10000818	Подвижный стол (каретка) 1220x230 мм
10000820	Фрезерный стол 510x685 мм
10000821	Комплект дисков Dado 200x15,88 мм
10000822	Шипорезное приспособление
10000823	Вставка-расширитель стола справа с опорами 685x940 мм

ЦИРКУЛЯРНАЯ ПИЛА PM1000

Profi



СТАНДАРТНАЯ КОМПЛЕКТАЦИЯ:

- Пильный диск Z40
- Параллельный упор
- Два расширителя рабочего стола слева и справа по 685x254 мм
- Угловой упор
- Две сменные вставки в пильный стол с прорезью под диск



ОПИСАНИЕ:

Станки Powermatic признаны в США «золотым стандартом», что означает не только эксклюзивный дизайн и отделку, но и выдающиеся в своем классе характеристики. Например, PM1000 способен кроме распиловки выполнять еще и некоторые задачи по фрезерованию: специальная конструкция шпинделя, зажимных фланцев и сменные вставки пильного стола позволяют использовать в работе пазовальные диски Dado. Эта популярная оснастка значительно расширяет функционал пильного станка. Для повышения удобства смены режущего инструмента предусмотрен механизм блокировки шпинделя, редко встречающийся на других станках.

В стандартную комплектацию PM1000 входят два расширителя стола, выполненные из чугуна, а также жесткий и точный в работе параллельный упор с эксцентриковым зажимом. Упор перемещают вдоль специальной направляющей, что позволяет распиливать заготовки значительной ширины, даже большей, чем размер стола с расширителями. Для выполнения резов под углом прилагается скользящий упор, который монтируют в один из двух Т-образных пазов.

Для обеспечения качественной работы без вибраций все ответственные детали, такие как столы, пильный модуль и детали рамы выполнены из массивных чугунных отливок. Органы управления в виде массивных отполированных маховиков подчеркивают высокий класс станка.

ОСОБЕННОСТИ:

- Возможность установки пазовального диска Dado
- Механизм блокировки вала для облегчения замены пильного диска
- Пильный модуль из чугуна
- Регулировка наклона пильного диска
- Регулировка глубины пропила
- Рабочий стол из чугуна
- Съёмный расширитель рабочего стола из чугуна слева
- Съёмный расширитель рабочего стола из чугуна справа
- Регулируемый параллельный упор с эксцентриковым зажимом
- Подвижный угловой упор с направляющей вдоль Т-образного паза

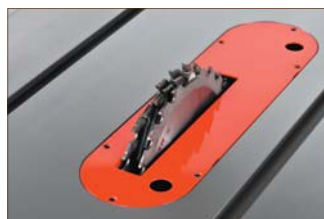

ТЕХНИЧЕСКИЕ ХАРАКТЕРИСТИКИ

Модель	PM1000
Артикул (230 В)	1791000-RU
Потребляемая (выходная) мощность	2,0 (1,5) кВт
Артикул (400 В)	1791000-3RU
Потребляемая (выходная) мощность	3,0 (2,2) кВт
Частота вращения пильного диска на холостом ходу	4200 об/мин
Внешний (посадочный) диаметр пильного диска	250 (30) мм
Внешний (посадочный) диаметр диска Dado	200 (15,88) мм
Угол наклона пильного диска	0-45°
Максимальная глубина пропила под углом 0° и 45°	80 и 54 мм
Размеры рабочего стола (ДхШ)	685x508 мм
Расширение рабочего стола слева (ДхШ)	685x254 мм
Расширение рабочего стола справа (ДхШ)	685x254 мм
Максимальная ширина заготовки при пилении с параллельным упором слева	305 мм
Максимальная ширина заготовки при пилении с параллельным упором справа	1320 мм
Диаметр вытяжного штуцера	100 мм
Габаритные размеры (ДхШхВ)	2108x1092x1117 мм
Вес	152 кг

ЦИРКУЛЯРНЫЕ ПИЛЫ JTAS-10DX / JTAS-12DX



Industrial



ОСОБЕННОСТИ:

- Система быстрого торможения двигателя после выключения
- Механизм блокировки вала для облегчения замены пильного диска
- Пильный модуль из чугуна
- Регулировка положения расклинивающего ножа
- Регулировка наклона пильного диска
- Регулировка глубины пропила
- Рабочий стол из чугуна
- Съемный расширитель рабочего стола из чугуна слева и справа
- Регулируемый параллельный упор с эксцентриковым зажимом
- Подвижный угловой упор с направляющей вдоль Т-образного паза



ОПИСАНИЕ:

Jet JTAS-10DX и JTAS-12DX — мощные профессиональные пилы, приспособленные для работы на производстве. Тяжелая устойчивая конструкция подходит для пиления массивных заготовок, в том числе из твердых пород древесины. Благодаря этому станки на протяжении многих лет пользуются высоким спросом в США, где широко применяются ценные породы дерева, такие как ятоба, бразильский орех, зеленый эбен, палисандр, граб, клен и пр.

Основные особенности станков, кроме очень мощных моторов, заключаются в глубокой проработке всех нюансов, влияющих на удобство и точность работы. Так, по оценке профессионалов, регулировка высоты и наклона пильного модуля очень точная и плавная. Расклинивающий нож не только опускается вслед за диском, но и легко поддается точной регулировке: для этого достаточно ослабить один эксцентриковый зажим, доступ к нему сверху стола. Замена диска тоже производится сверху, причем для блокировки вала предусмотрен специальный механизм. Сама поверхность стола и расширителей (входят в комплект поставки) гладко отшлифована и имеет два Т-образных паза.

СТАНДАРТНАЯ КОМПЛЕКТАЦИЯ:

- Пильный диск Z40
- Параллельный упор
- Расширитель рабочего стола слева и справа
- Угловой упор

ТЕХНИЧЕСКИЕ ХАРАКТЕРИСТИКИ

Модель	JTAS-10DX	JTAS-12DX
Артикул (400 В)	708680-RU	708546-RU
Потребляемая (выходная) мощность	5,2 (4,0) кВт	6,5 (5,0) кВт
Частота вращения пильного диска на холостом ходу	4300 об/мин	4300 об/мин
Внешний (посадочный) диаметр пильного диска	250 (30) мм	305 (30) мм
Угол наклона пильного диска	0-45°	0-45°
Максимальная глубина пропила под углом 0° и 45°	76 и 54 мм	102 и 73 мм
Размеры рабочего стола (ДхШ)	737x508 мм	800x610 мм
Расширение рабочего стола слева (ДхШ)	737x280 мм	800x254 мм
Расширение рабочего стола справа (ДхШ)	737x280 мм	800x254 мм
Максимальная ширина заготовки при пилении с параллельным упором слева	330 мм	355 мм
Максимальная ширина заготовки при пилении с параллельным упором справа	1270 мм	1270 мм
Диаметр вытяжного штуцера	100 мм	100 мм
Габаритные размеры (ДхШхВ)	2100x880x1040 мм	2100x940x1040 мм
Вес	195 кг	206 кг

Поскольку пилы не ориентированы на работу с кареткой (такова особенность американской столярной практики), основное внимание уделено работе с параллельным упором. Его жесткая конструкция обеспечивает распиловку с точностью до 0,15 мм по длине заготовки, даже несмотря на одностороннюю фиксацию. Благодаря фторопластовым накладкам с двух сторон обеспечена высокая долговечность, легкость скольжения и отсутствие на заготовке черных следов от алюминия. Опционально упор можно оснастить системой отображения ширины распила на ЖК-индикаторе. В процессе эксплуатации может возникнуть необходимость юстировки параллельности диску, для этого предусмотрены регулировочные винты.

С точки зрения различия характеристик, между двумя этими моделями существенное значение при выборе имеет лишь глубина распиловки: у 12DX она превышает 100 мм, в остальном любая из этих пил выполнена «с запасом» и может применяться в профессиональных целях без всяких ограничений.



Цифровая индикация ширины распила (опция)

ПРИНАДЛЕЖНОСТИ

Артикул	Описание
0E51-000001	Цифровая индикация ширины распила для направляющих длиной 920 мм (36")
0E52-000001	Цифровая индикация ширины распила для направляющих длиной 1320 мм (52")

ЦИРКУЛЯРНАЯ ПИЛА С ПОДВИЖНЫМ СТОЛОМ JTS-600XL



Hobby



ОПИСАНИЕ:

Циркулярная пила Jet JTS-600XL — уникальный по сочетанию характеристик и стоимости станок. Уже в базовый комплект поставки входит подвижный стол (каретка) и расширение к нему. Расширитель укомплектован регулируемой телескопической опорой и торцевым упором заготовки. Торцевой упор выполнен поворотным, что позволяет делать распилы под точно установленным углом. Для фиксации заготовки можно использовать регулируемый концевой ограничитель; в случае ненадобности он откидывается.

Основа конструкции пилы — металлическая тумба, внутри которой установлены асинхронный трехфазный двигатель, механизмы регулировки по высоте и углу наклона пильного модуля (он выполнен из чугуна отливки) и пылесборный кожух со 100-миллиметровым патрубком подключения к вытяжной установке. Рабочий стол чугунный, вдоль него проходит жесткая цилиндрическая направляющая, по которой перемещается параллельный упор с эксцентриковой фиксацией — эти решения полностью соответствуют профессиональному стандарту. Рабочая поверхность может быть увеличена за счет установки расширителя и удлинителя, сделанных из листовой стали — они штатно поставляются вместе с пилой.

С учетом предельной (1600 мм) длины распиловки на подвижном столе и относительно небольшой массы станка можно рекомендовать его для любительской и профессиональной работы с некрупными мебельными панелями из ДСП и клееного щита, а работу с тяжелыми заготовками из массива плотной древесины ограничить на уровне эпизодического использования.

ТЕХНИЧЕСКИЕ ХАРАКТЕРИСТИКИ

Модель	JTS-600XL
Артикул (230 В)	1000070XLM
Потребляемая (выходная) мощность	2,5 (1,5) кВт
Артикул (400 В)	1000070XLT
Потребляемая (выходная) мощность	2,5 (1,5) кВт
Частота вращения пильного диска на холостом ходу	4000 об/мин
Внешний (посадочный) диаметр пильного диска	250 (30) мм
Угол наклона пильного диска	0-45°
Максимальная глубина пропила под углом 0° и 45°	80 и 54 мм
Размеры рабочего стола (ДхШ)	800х350 мм
Удлинение рабочего стола (ДхШ)	400х350 мм
Расширение рабочего стола справа (ДхШ)	800х270 мм
Максимальная ширина заготовки при пилении с параллельным упором справа	610 мм
Размеры подвижного стола (ДхШ)	1600х240 мм
Расширение подвижного стола (ДхШ)	600х460 мм
Максимальная ширина до ограничителя торцевого упора подвижного стола	2600 мм
Ход подвижного стола (каретки)	1700 мм
Максимальная длина распила на подвижном столе	1600 мм
Диаметр вытяжного штуцера	100 мм
Габаритные размеры (ДхШхВ)	1600х2000х1115 мм
Вес	170 кг

ОСОБЕННОСТИ:

- Пильный модуль из чугуна литья
- Регулировка наклона пильного диска
- Регулировка глубины пропила
- Рабочий стол из чугуна литья
- Съёмный расширитель рабочего стола из стального листа справа
- Съёмный удлинитель рабочего стола из стального листа
- Регулируемый параллельный упор с эксцентриковым зажимом
- Подвижный стол из алюминиевого профиля
- Съёмный расширитель подвижного стола с телескопической опорой
- Поворотный упор подвижного стола с угловой разметкой

СТАНДАРТНАЯ КОМПЛЕКТАЦИЯ:

- Пильный диск Z40
- Параллельный упор
- Расширитель рабочего стола справа
- Удлинитель рабочего стола
- Подвижный стол
- Упор подвижного стола с угловой разметкой
- Расширитель подвижного стола с телескопической опорой



ЦИРКУЛЯРНАЯ ПИЛА С ПОДВИЖНЫМ СТОЛОМ JTS-700L



Industrial



ОСОБЕННОСТИ:

- Система быстрого торможения двигателя после выключения
- Пильный модуль из чугуна
- Регулировка наклона пильного диска
- Регулировка глубины пропила
- Рабочий стол из чугуна
- Съёмный расширитель рабочего стола из стального листа справа
- Съёмный удлинитель рабочего стола из стального листа
- Регулируемый параллельный упор с эксцентриковым зажимом
- Подвижный стол из алюминиевого профиля
- Съёмный расширитель подвижного стола из стального профиля
- Прижим заготовки для фиксации на подвижном столе
- Поворотный упор подвижного стола с угловой разметкой

СТАНДАРТНАЯ КОМПЛЕКТАЦИЯ:

- Пильный диск Z40
- Параллельный упор
- Расширитель рабочего стола справа 80 мм
- Удлинитель рабочего стола
- Подвижный стол
- Упор подвижного стола
- Упор подвижного стола с угловой разметкой
- Расширитель подвижного стола
- Прижим заготовки

ТЕХНИЧЕСКИЕ ХАРАКТЕРИСТИКИ

Модель	JTS-700L
Артикул (400 В)	10000061T-RU
Потребляемая (выходная) мощность	5,8 (3,6) кВт
Частота вращения пильного диска на холостом ходу	4200 об/мин
Внешний (посадочный) диаметр пильного диска	250 (30) мм
Угол наклона пильного диска	0-45°
Максимальная глубина пропила под углом 0° и 45°	82 и 57 мм
Размеры рабочего стола (ДхШ)	685x380 мм
Удлинение рабочего стола (ДхШ)	500x380 мм
Расширение рабочего стола справа (ДхШ)	685x630 мм
Максимальная ширина заготовки при пилении с параллельным упором	810 мм
Размеры подвижного стола (ДхШ)	1000x315 мм
Расширение подвижного стола (Ш)	80 мм
Расширение подвижного стола (ДхШ)	570x730 мм (опция)
Максимальная ширина до ограничителя торцевого упора подвижного стола	2500 (опция)
Ход подвижного стола (каретки)	1120 мм
Максимальная длина распила на подвижном столе	1000 мм
Диаметр вытяжного штуцера	100 мм
Габаритные размеры (ДхШхВ)	1200x1650x1115 мм
Вес	220 кг

ОПИСАНИЕ:

Станок предназначен для профессиональной эксплуатации в условиях высоких каждодневных нагрузок. Конструкция Jet JTS-700L совмещает себе прочность, надежность и универсальность. Предусмотрена высококлассная каретка, большой рабочий стол, литой из чугуна и мощный (особенно в трехфазном исполнении) двигатель. Благодаря этому набору качеств JTS-700L можно использовать для распиловки любых заготовок, в том числе и массивных из плотной древесины, при этом гарантирована стабильная и точная работа без вибраций.

За дополнительную плату поставляется расширитель каретки, оборудованный телескопической опорой. В состав комплекта входит торцевой упор длиной 2500 мм с двумя концевыми ограничителями. Расширитель сделан из прочных профилей большого сечения, что допускает установку на него тяжелых заготовок, таких, как толстые щиты, клееные из дуба, бука и других твердых пород.

В стандартную комплектацию станка входит небольшой по длине угловой упор с транспортирной шкалой для работы на подвижном столе (каретке) и объединенный с ним винтовой прижим заготовки. Удлинитель и расширитель стола из листовой стали также поставляются «в базе». Для пиления вдоль предусмотрен параллельный упор с эксцентриковой фиксацией, который перемещается вдоль направляющего профиля, длина которого соответствует ширине рабочего стола, укомплектованного расширителем.



С арт. 10000063



ПРИНАДЛЕЖНОСТИ

Артикул	Описание
10000063	Дополнительное расширение каретки 570x730 мм с телескопической опорой и упором 2500 мм
10000064	Упор для косых распилов под углом

ФОРМАТНО-РАСКРОЕЧНЫЙ СТАНОК JTSS-1600



Profi



ОПИСАНИЕ:

Jet JTSS-1600 форматно-раскроечный станок профессионального класса для работы с древесиной и ламинированными материалами на её основе. Важная особенность данной модели в том, что уже с завода она укомплектована большинством вспомогательных узлов, которые обычно приходится докупать.

Рабочий стол выполнен из чугуна, его можно расширить одной или двумя секциями. Первым ставится чугунный расширитель, к нему можно пристыковывать сегмент из стального листа, оборудованный опорой. Такая база позволяет распиливать детали с отступом 1220 мм от параллельного упора. Сам упор выполнен по классической для профессиональных станков схеме: крепится к массивному чугунному основанию, которое перемещается по цилиндрической направляющей и фиксируется эксцентриковым стопором.

Станок оборудован подвижным столом (кареткой), ход которого составляет 1600 мм. При работе на нем деталь фиксируют при помощи углового упора, эксцентрикового прижима или продольного упора. В стандартный комплект входит и расширение подвижного стола с телескопической опорой и раздвижным поворотным упором заготовки. В разложенном состоянии его длина составляет 2200 мм, в сложенном 1200 мм.

В остальном конструкция и функциональное оснащение станка полностью соответствуют принятым стандартам класса: предусмотрен подрезной диск с приводом от основного двигателя, есть регулировка наклона и высоты установки пильного модуля. Возможно подключение к системе удаления опилок с отсосом как из нижней полости, так и от верхнего кожуха диска.

СТАНДАРТНАЯ КОМПЛЕКТАЦИЯ:

- Пильный диск Z96
- Подрезной диск Z20
- Параллельный упор
- Чугунный расширитель рабочего стола справа
- Стальной из листа расширитель рабочего стола справа и опора для него
- Удлинитель рабочего стола
- Подвижный стол
- Упор подвижного стола с угловой разметкой
- Расширитель подвижного стола с телескопической опорой и с выдвигным упором заготовки
- Прижим заготовки

ОСОБЕННОСТИ:

- Привод подрезного диска от основного двигателя
- Пильный модуль из чугуна
- Регулировка положения раскливающего ножа
- Регулировка наклона пильного диска
- Регулировка глубины пропила
- Рабочий стол из чугуна
- Съёмный расширитель рабочего стола из чугуна справа
- Съёмный расширитель рабочего стола из стального листа справа
- Съёмный удлинитель рабочего стола из стального листа
- Регулируемый параллельный упор с эксцентриковым зажимом
- Подвижный стол из алюминиевого профиля
- Съёмный расширитель подвижного стола с телескопической опорой
- Эксцентриковый прижим заготовки для фиксации на подвижном столе
- Регулируемый продольный упор заготовки
- Выдвигной концевой упор заготовки
- Поворотный упор подвижного стола с угловой разметкой



ТЕХНИЧЕСКИЕ ХАРАКТЕРИСТИКИ

Модель	JTSS-1600
Артикул (400 В)	1000044Т
Потребляемая (выходная) мощность	3,8 (3,0) кВт
Частота вращения пильного диска на холостом ходу	4500 об/мин
Частота вращения подрезного диска на холостом ходу	8500 об/мин
Внешний (посадочный) диаметр пильного диска	315 (30) мм
Внешний (посадочный) диаметр подрезного диска	90 (20) мм
Угол наклона пильного диска	0-45°
Максимальная глубина пропила под углом 0° и 45°	100 и 80 мм
Размеры рабочего стола (ДхШ)	800x385 мм
Удлинение рабочего стола (ДхШ)	500x310 мм
Расширение рабочего стола из чугуна справа (ДхШ)	800x440 мм
Дополнительное расширение рабочего стола из стального листа справа (ДхШ)	800x440 мм
Максимальная ширина заготовки при пилении с параллельным упором справа	1220 мм
Размеры подвижного стола (ДхШ)	1600x270 мм
Расширение подвижного стола (ДхШ)	580x680 мм
Максимальная ширина до ограничителя торцевого упора подвижного стола	2200 мм
Ход подвижного стола (каретки)	1600 мм
Максимальная длина распила на подвижном столе	1600 мм
Диаметр вытяжного штуцера	100 мм
Габаритные размеры (ДхШхВ)	1600x2280x865 мм
Вес	265 кг



ФОРМАТНО-РАСКРОЕЧНЫЙ СТАНОК JTSS-1700



Industrial

СТАНДАРТНАЯ КОМПЛЕКТАЦИЯ:

- Пильный диск Z48
- Подрезной диск Z20
- Параллельный упор
- Расширитель рабочего стола справа
- Удлинитель рабочего стола
- Подвижный стол
- Упор подвижного стола
- Расширитель подвижного стола
- Прижим заготовки
- Продольный упор заготовки

ОПИСАНИЕ:

Форматная пила JTSS-1700 компактна, обладает высокой мощностью, имеет жесткую конструкцию и точные направляющие, что делает ее идеальным вариантом для универсального применения на производствах и в мастерских. Подрезной диск, обеспечивающий работу без сколов, приводится во вращение от основного двигателя (надежная и неприхотливая система), легко регулируется по высоте и вылету. Массивная конструкция станка с литым из чугуна пильным модулем гарантирует точную работу без вибраций.

Каретка пилы предназначена в основном для работы с малыми форматами (фасады, филенки и т.п.), в то же время на основном столе можно распилить крупные заготовки с использованием параллельного упора. В базовом комплекте поставки пила уже имеет все необходимое: очень прочный и точный подвижный стол с длинным торцевым упором и регулируемым эксцентриковым прижимом заготовки. Такой прижим значительно ускоряет работу с серией деталей одной толщины, поскольку фиксация производится одним движением. Штатно поставляется и комплект расширений/удлинений для основного и подвижного стола, а также высокоточный параллельный упор. Литое из чугуна основание устанавливается на жесткую цилиндрическую направляющую, к основанию крепится собственно упор из алюминиевого профиля. Предусмотрено три регулировки: основное движение влево-вправо, точная в пределах миллиметра подстройка при помощи небольшого маховика и перемещение упорного профиля вперед-назад (фиксатор разблокирует крупной рукояткой сверху).

За дополнительную плату JTSS-1700 можно оснастить расширением каретки с телескопической опорой и длинным торцевым упором и увеличенным расширением рабочего стола, что позволит распилить более массивные и крупные заготовки.



ОСОБЕННОСТИ:

- Привод подрезного диска от основного двигателя
- Пильный модуль из чугуна
- Регулировка глубины и наклона пильного диска с помощью маховиков
- Рабочий стол из чугуна
- Съёмный расширитель рабочего стола из стального листа справа
- Съёмный удлинитель рабочего стола из стального листа
- Регулируемый параллельный упор с эксцентриковым зажимом и со вспомогательной рукояткой точной настройки
- Подвижный стол из алюминиевого профиля
- Расширитель подвижного стола из стального листа
- Эксцентриковый прижим заготовки для фиксации на подвижном столе
- Регулируемый продольный упор
- Поворотный упор подвижного стола с угловой разметкой

ТЕХНИЧЕСКИЕ ХАРАКТЕРИСТИКИ

Модель	JTSS-1700
Артикул (400 В)	10000045Т
Потребляемая (выходная) мощность	4,8 (2,9) кВт
Частота вращения пильного диска на холостом ходу	4000 об/мин
Частота вращения подрезного диска на холостом ходу	8000 об/мин
Внешний (посадочный) диаметр пильного диска	315 (30) мм
Внешний (посадочный) диаметр подрезного диска	80 (20) мм
Угол наклона пильного диска	0-45°
Максимальная глубина пропила под углом 0° и 45°	102 и 81 мм
Размеры рабочего стола (ДхШ)	835x565 мм
Удлинение рабочего стола (ДхШ)	800x550 мм
Расширение рабочего стола справа (ДхШ)	830x400 мм
Расширение рабочего стола справа (ДхШ)	830x950 мм (опция)
Максимальная ширина заготовки при пилении с параллельным упором справа	850 мм
Размеры подвижного стола (ДхШ)	1500x350 мм
Расширение подвижного стола (ДхШ)	500x500 мм
Расширение подвижного стола (ДхШ)	850x650 мм (опция)
Максимальная ширина до ограничителя торцевого упора подвижного стола	1020 мм
Ход подвижного стола (каретки)	2500 мм (опция)
Максимальная длина распила на подвижном столе	1750 мм
Диаметр вытяжного штуцера	1650 мм
Диаметр вытяжного штуцера	100 мм
Габаритные размеры (ДхШхВ)	1700x3500x1115 мм
Вес	403 кг



Арт. 10000023

Арт. 10000021

ПРИНАДЛЕЖНОСТИ

Артикул	Описание
10000021	Расширение стола справа 830 x 950 мм
10000023	Разгрузочный стол 850x650 мм с телескопическим кронштейном и направляющая для распила под углом

ФОРМАТНО-РАСКРОЕЧНЫЙ СТАНОК JTSS-3200TXPRO



Industrial

NEW!



ОПИСАНИЕ:

Jet JTSS-3200TXPRO — форматно-раскроечный станок промышленного класса для работы с мебельными панелями и другими плитными материалами. Оснащен подрезной пилой с приводом от вспомогательного двигателя; основной двигатель обладает высокой мощностью, что обеспечивает надежность и долговечность в условиях интенсивной эксплуатации. Базовая комплектация включает в себя каретку с расширением и телескопической опорой для распиловки больших форматов. Каретка оборудована раздвижным упором заготовки и эксцентриковым прижимом.

Основной рабочий стол из чугуна дополнен съемными расширением и удлинением из толстого стального листа. Параллельный упор установлен на 55-миллиметровой цилиндрической направляющей и имеет эксцентриковый механизм фиксации. Высокая жесткость и прочность конструкции соответствует стандартам промышленного оборудования, пригодного для каждодневной интенсивной эксплуатации.

Подвижный стол (каретка) длиной 3200 мм перемещается по шариковым направляющим запатентованной конструкции, которая позволяет сочетать лёгкий и точный ход с высокой износостойкостью и простотой обслуживания. В отличие от многих аналогичных, узел является легкоразборным, что существенно упрощает его обслуживание.

Пильный модуль оснащен подрезным узлом с отдельным двигателем. Для настройки взаимного расположения дисков предусмотрена удобная система регулировки с микрометрической измерительной шкалой.

Сочетание качеств позволяет рекомендовать данный станок как мощный, максимально надежный, удобный и имеющий всё необходимое для работы уже в базовом варианте поставки.

ОСОБЕННОСТИ:

- Система быстрого торможения двигателя после выключения
- Три скорости вращения пильного диска
- Переключение скорости вращения перестановкой ремня
- Вспомогательный электродвигатель для привода подрезного диска
- Пильный модуль из чугуна
- Микрорегулировка положения подрезного диска
- Регулировка наклона пильного диска
- Регулировка глубины пропила
- Рабочий стол из чугуна
- Съемный расширитель рабочего стола из стального листа справа
- Съемный удлинитель рабочего стола из стального листа
- Регулируемый параллельный упор с эксцентриковым зажимом
- Подвижный стол (каретка) из алюминиевого профиля
- Съемный расширитель подвижного стола с телескопической опорой
- Эксцентриковый прижим заготовки для фиксации на подвижном столе
- Телескопический поворотный упор подвижного стола с угловой разметкой

СТАНДАРТНАЯ КОМПЛЕКТАЦИЯ:

- Параллельный упор
- Расширитель рабочего стола справа
- Удлинитель рабочего стола
- Подвижный стол
- Расширитель подвижного стола с телескопической опорой
- Телескопический упор подвижного стола
- Удлинитель подвижного стола
- Прижим заготовки
- Упор заготовки

ТЕХНИЧЕСКИЕ ХАРАКТЕРИСТИКИ

Модель	JTSS-3200TXPRO
Артикул (400 В)	JTSS-3200TXPRO
Потребляемая (выходная) мощность основного двигателя	7,0 (5,5) кВт
Частота вращения пильного диска на холостом ходу	3000, 4000 и 5000 об/мин
Мощность двигателя подрезного диска	0,55 кВт
Частота вращения подрезного диска на холостом ходу	8200 об/мин
Внешний (посадочный) диаметр пильного диска	400 (30) мм
Внешний (посадочный) диаметр подрезного диска	120 (20) мм
Угол наклона пильного диска	0-45°
Максимальная глубина пропила под углом 0° и 45°	125 и 100 мм
Размеры рабочего стола (ДхШ)	885x700 мм
Удлинение рабочего стола (ДхШ)	650x700 мм
Расширение рабочего стола справа (ДхШ)	425x725 мм
Максимальная ширина заготовки при пилении с параллельным упором справа	1380 мм
Размеры подвижного стола (ДхШ)	3200x426 мм
Удлинение подвижного стола	155 мм
Расширение подвижного стола (ДхШ)	1420x500 мм
Максимальная ширина до ограничителя торцевого телескопического упора подвижного стола	1800 мм
Ход подвижного стола (каретки)	3200 мм
Максимальная длина распила на подвижном столе	3200 мм
Диаметр вытяжного штуцера	120 мм
Габаритные размеры (ДхШхВ)	7135x3440x840 мм
Вес	865 кг



ЛЕНТОЧНОПИЛЬНЫЙ СТАНОК ПО ДЕРЕВУ JWBS-9X

Hobby



ОСОБЕННОСТИ:

- Скользящие штифтовые направляющие пильного полотна
- Регулировка наклона пильного стола
- Рабочий стол из алюминиевого литья
- Регулируемый параллельный упор с эксцентриковым зажимом
- Подвижный угловой упор с направляющей вдоль Т-образного паза
- Лампа подсветки рабочей области

СТАНДАРТНАЯ КОМПЛЕКТАЦИЯ:

- Пильное полотно 6,3x0,35 мм
- Параллельный упор
- Угловой упор
- Лампа подсветки

ТЕХНИЧЕСКИЕ ХАРАКТЕРИСТИКИ

Модель	JWBS-9X
Артикул (230 В)	10000860M
Потребляемая мощность	0,35 кВт
Скорость движения пильного полотна	660 м/мин
Длина пильного полотна	1575 мм
Ширина пильного полотна	3-10 мм
Диаметр шкивов	240 мм
Угол наклона рабочего стола	0-45°
Максимальная высота заготовки	80 мм
Максимальная ширина заготовки (просвет до рамы)	230 мм
Размеры рабочего стола (ДхШ)	300x300 мм
Диаметр вытяжного штуцера	53 мм
Габаритные размеры (ДхШхВ)	500x520x740 мм
Вес	20 кг

ОПИСАНИЕ:

Jet JWBS-9X — компактный настольный ленточнопильный станок, оптимальный для индивидуального применения. В сравнении с аналогами своего ценового и размерного классов Jet JWBS-9X имеет ряд важных преимуществ. Основное из них — привод ведущего шкива зубчатым ремнем. Такая конструкция хотя и выглядит более сложной, чем та, где шкив устанавливается прямо на вал мотора, но более надежна и долговечна: износ в ней не приводит к резкому возрастанию биений. Наличие в комплекте поставки качественного тонкого полотна для криволинейных распилов и лампы подсветки рабочей области — дополнительные аргументы в пользу Jet JWBS-9X.

Как и все модели данного размерного класса, этот станок рассчитан в основном на работу с нетолстыми заготовками (около 20 мм), но в случае необходимости справляется и с брусками толщиной до 80 мм.

Для прямолинейной распиловки предусмотрен регулируемый параллельный упор и передвижной угловой. Первый удобен при работе с длинными ровными заготовками, последний, напротив, позволяет выполнять торцевание.



ПРИНАДЛЕЖНОСТИ

Артикул	Описание
	Ассортимент пильных полотен и принадлежностей, стр. 32-33

ЛЕНТОЧНОПИЛЬНЫЙ СТАНОК ПО ДЕРЕВУ JWBS-10



Hobby

NEW!



ОПИСАНИЕ:

Jet JWBS-10 — ленточная пила для любительской работы с деревом, имеет современную конструкцию, подобную более производительным профессиональным моделям Jet, и поставляется с полным набором необходимых в работе принадлежностей.

Механизм натяжения пильной ленты оборудован индикатором силы и рычагом для быстрого ослабления перед хранением; при его использовании настройки не сбиваются. Направляющие полотна трехроликовые с подшипниками качения, такой вариант считается наиболее долговечным, меньше всего изнашивает полотно, не приводит к его нагреву от трения. Двери корпуса пилы зафиксированы винтами с барашковой рукояткой, что обеспечивает доступ к механизму для его наладки и надежное запираение без использования вспомогательного инструмента вроде отверток или гаечных ключей.

Станок укомплектован упорами заготовки: угловым скользящим вдоль Т-образного паза и параллельным. Последний установлен на направляющем профиле и имеет двухстороннюю эксцентриковую фиксацию — наиболее удобный, точный и жесткий вариант зажима. Для удобства настройки положения предусмотрена планка с миллиметровой разметкой и луна на кронштейне для чтения показаний.

На корпусе закреплен гибкий штатив со светодиодным фонариком подсветки рабочей области. Сборная напольная подставка также поставляется стандартно.

ОСОБЕННОСТИ:

- Роликовые направляющие пильного полотна
- Рычаг быстрого натяжения и ослабления пильного полотна
- Регулировка наклона пильного стола
- Рабочий стол из чугуна литья
- Регулируемый параллельный упор с эксцентриковым зажимом
- Подвижный угловой упор с направляющей вдоль Т-образного паза
- Открытая подставка для напольной установки
- Лампа подсветки рабочей области

СТАНДАРТНАЯ КОМПЛЕКТАЦИЯ:

- Пильное полотно 10x0,35 мм
- Параллельный упор
- Угловой упор
- Открытая подставка
- Лампа подсветки

ТЕХНИЧЕСКИЕ ХАРАКТЕРИСТИКИ

Модель	JWBS-10
Артикул (230 В)	10000861M
Потребляемая (выходная) мощность	0,6 (0,37) кВт
Скорость движения пильного полотна	840 м/мин
Длина пильного полотна	1712 мм
Ширина пильного полотна	3-13 мм
Диаметр шкивов	250 мм
Угол наклона рабочего стола	0-45°
Максимальная высота заготовки	100 мм
Максимальная ширина заготовки (просвет до рамы)	250 мм
Размеры рабочего стола (ДхШ)	333x340 мм
Диаметр вытяжного штуцера	100 мм
Габаритные размеры (ДхШхВ)	762x457x1524 мм
Вес	39 кг



ЛЕНТОЧНОПИЛЬНЫЙ СТАНОК ПО ДЕРЕВУ JBS-12

Hobby



ОСОБЕННОСТИ:

- Две скорости движения пильной ленты
- Роликовые направляющие пильного полотна
- Регулировка наклона пильного стола
- Рабочий стол из чугуна
- Регулируемый параллельный упор
- Подвижный угловой упор с направляющей вдоль Т-образного паза

СТАНДАРТНАЯ КОМПЛЕКТАЦИЯ:

- Пильное полотно 10x0,65 мм
- Параллельный упор
- Угловой упор
- Комплект опорных ног для напольной установки

ОПИСАНИЕ:

Jet JBS-12 — универсальная ленточная пила для частных мастерских, предназначенная для любительской эксплуатации, но часто приобретается и профессионалами в качестве вспомогательного инструмента, дополняющего циркулярную пилу. Такая популярность вызвана хорошим балансом характеристик, конструкция пилы хоть и простая относительно профессиональных моделей, но надежная и не имеет «подводных камней». Неоспоримые достоинства модели — массивный чугунный стол, гарантирующий работу без вибраций, двухскоростная ременная передача, позволяющая выбирать режим резания, простые в настройке трехточечные направляющие пильного полотна на шарикоподшипниках. В штатную комплектацию станка входит подставка для напольной установки.

При правильном подборе скорости подачи и полотна Jet JBS-12 уверенно справляется с распиловкой любых пород древесины в пределах допустимой (180 мм) толщины заготовки. Возможность выполнения фигурных резов малого радиуса определяется в основном минимальной шириной полотна, у данной модели она составляет 6 мм

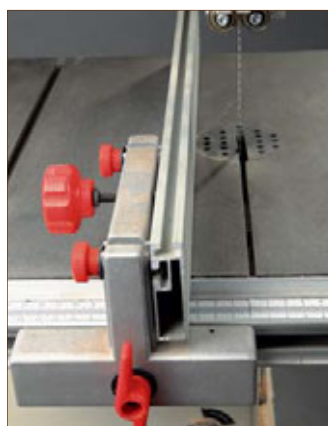

ТЕХНИЧЕСКИЕ ХАРАКТЕРИСТИКИ

Модель	JBS-12
Артикул (230 В)	100001021M
Потребляемая (выходная) мощность	0,8 (0,5) кВт
Скорость движения пильного полотна	370 и 800 м/мин
Длина пильного полотна	2240 мм
Ширина пильного полотна	6-15 мм
Диаметр шкивов	305 мм
Угол наклона рабочего стола	0-45°
Максимальная высота заготовки	180 мм
Максимальная ширина заготовки (просвет до рамы)	300 мм
Размеры рабочего стола (ДхШ)	400x480 мм
Диаметр вытяжного штуцера	100 мм
Габаритные размеры (ДхШхВ)	490x640x1110 мм
Вес	60 кг

ПРИНАДЛЕЖНОСТИ

Артикул	Описание
	Ассортимент пильных полотен и принадлежностей, стр. 32-33

ЛЕНТОЧНОПИЛЬНЫЙ СТАНОК ПО ДЕРЕВУ JWBS-140S



Profi

NEW!

СТАНДАРТНАЯ КОМПЛЕКТАЦИЯ:

- Пильное полотно 10x0,65 мм
- Открытая подставка

ОПИСАНИЕ:

Jet JWBS-140S — профессиональная ленточная пила класса 14 дюймов с выгодным сочетанием цены и характеристик. Модель поставляется в компактной упаковке частично разобранной в комплекте с подставкой. Угловой и параллельный упоры приобретают отдельно. Кроме них список опций включает в себя несколько вариантов направляющих пильного полотна и комплект деталей для увеличения высоты пропила, это позволяет значительно расширить возможности станка.

Рабочий стол чугунный, его наклон возможен в две стороны. Из этого же материала изготовлены рама и другие ответственные элементы конструкции, что обеспечивает высокую жесткость и отсутствие вибраций.

Направляющие полотна в виде металлических штифтов являются базовым вариантом. Их можно заменить на роликовые, оптимальные для больших нагрузок, или на пластиковые «слайдеры» (эквивалент «пятак», но со сниженным трением).

Интересная опция — комплект деталей со вставкой в раму для увеличения вертикального просвета, его установка добавляет 150 мм к высоте пропила (увеличение до 305 мм). После такой модернизации используют более длинное полотно (поставляется в комплекте).

Добротная качественно сделанная конструкция и широкие возможности модернизации позволяют рекомендовать эту модель самым разным пользователям, нуждающимся в ленточнопильном станке для небольших объемов работ.



ОСОБЕННОСТИ:

- Скользящие штифтовые направляющие пильного полотна
- Регулировка наклона пильного стола
- Рабочий стол из чугуна
- Т-образный паз в рабочем столе
- Открытая подставка для напольной установки



ТЕХНИЧЕСКИЕ ХАРАКТЕРИСТИКИ

Модель	JWBS-140S
Артикул (230 В)	708113A-RU
Потребляемая (выходная) мощность	1,0 (0,6) кВт
Скорость движения пильного полотна	900 м/мин
Длина пильного полотна	2375 мм (штатно) и 2667 (опция)
Ширина пильного полотна	3-19 мм
Диаметр шкивов	355 мм
Угол наклона рабочего стола (влево и вправо)	0-10° и 0-45°
Максимальная высота заготовки	152 мм (штатно) и 305 мм (опция)
Максимальная ширина заготовки (просвет до рамы)	343 мм
Размеры рабочего стола (ДхШ)	356x356 мм
Диаметр вытяжного штуцера	100 мм
Габаритные размеры (ДхШхВ)	673x610x1727 мм
Вес	73 кг

ПРИНАДЛЕЖНОСТИ

Артикул	Описание
08717A	Комплект деталей для увеличения высоты пропила и пильное полотно 2667 мм
708716	Подвижный угловой упор с направляющей вдоль Т-образного паза
708719	Нижние и верхние направляющие пильного полотна низкого трения с пластиковыми «слайдерами» (замена штифтовым направляющим)
708127	Нижние и верхние роликовые направляющие пильного полотна (замена штифтовым направляющим)
5782171	Регулируемый параллельный упор с эксцентриковым зажимом и направляющая для его установки

Ассортимент пильных полотен и принадлежностей, стр. 32-33

ЛЕНТОЧНОПИЛЬНЫЙ СТАНОК ПО ДЕРЕВУ JWBS-14DXPRO



Profi



ОСОБЕННОСТИ:

- Две скорости движения пильной ленты
- Роликовые направляющие пильного полотна
- Рычаг быстрого натяжения и ослабления пильного полотна
- Регулировка наклона пильного стола
- Рабочий стол из чугунного литья

ОПИСАНИЕ:

Jet JWBS-14DXPRO — новая для отечественного рынка пила, хорошо себя зарекомендовавшая и пользующаяся большим спросом в США. На фоне европейских аналогов она выглядит необычно, как с точки зрения дизайна, так и по характеристикам. Самое главное отличие — очень большая предельная высота распиловки, которая больше соответствует станкам с 18- и 20-дюймовыми шкивами. Нетипична и очень массивная конструкция: рама выполнена не из стальных, а из литых чугунных элементов, из-за этого настольная версия 14DXPRO значительно тяжелее большинства напольных аналогов. С другой стороны, высокая жесткость и прочность основы очень важны для точной и комфортной работы.

С тыльной стороны сверху станка расположен узел регулировки натяжения ленты, оснащенный индикатором (его показания сравнивают с шириной установленной ленты) и рычагом для быстрого натяжения / ослабления. Высоту установки верхних 3-точечных роликовых направляющих меняют двумя ручками: вращая одну, производят фиксацию, вторую — перемещают узел. Ременная передача двухскоростная, что позволяет уверенно работать широким спектром материалов.

По назначению JWBS-14DXPRO идеально подойдет на роль универсальной пилы, способной выполнить и пропилы большой высоты, и разнообразные типовые работы в столярной мастерской.

Благодаря комплектации, включающей в себя лишь самое необходимое, цена станка очень привлекательна (особенно если учесть уникальные характеристики). В случае необходимости тумбу-подставку, параллельный и угловой упоры можно докупить отдельно.



Подставка не входит в стандартную комплектацию

СТАНДАРТНАЯ КОМПЛЕКТАЦИЯ:

- Пильное полотно 10x0,65 мм



ТЕХНИЧЕСКИЕ ХАРАКТЕРИСТИКИ

Модель	JWBS-14DXPRO
Артикул (230 В)	710116-RU
Потребляемая (выходная) мощность	1,5 (0,93) кВт
Скорость движения пильного полотна	380 и 760 м/мин
Длина пильного полотна	2667 мм
Ширина пильного полотна	3-19 мм
Диаметр шкивов	350 мм
Угол наклона рабочего стола	-10°-0-45°
Максимальная высота заготовки	305 мм
Максимальная ширина заготовки (просвет до рамы)	343 мм
Размеры рабочего стола (ДхШ)	381x381 мм
Диаметр вытяжного штуцера	100 мм
Габаритные размеры (ДхШхВ)	711x737x1956 мм
Вес	117 кг

ПРИНАДЛЕЖНОСТИ

Артикул	Описание
710116S-RU	Тумба-подставка для напольной установки JWBS-14DXPRO
708716	Подвижный угловой упор с направляющей вдоль Т-образного паза
JRF-14R	Регулируемый параллельный упор с эксцентриковым зажимом
Ассортимент пильных полотен и принадлежностей, стр. 32-33	

ЛЕНТОЧНОПИЛЬНЫЙ СТАНОК ПО ДЕРЕВУ JWBS-16X



Profi



ОСОБЕННОСТИ:

- Скользящие направляющие пильного полотна («пятаки»)
- Регулировка наклона пильного стола
- Регулировка высоты распиловки вращением рукоятки
- Рабочий стол из чугуна литая
- Регулируемый параллельный упор с эксцентриковым зажимом
- Подвижный угловой упор с направляющей вдоль Т-образного паза

ОПИСАНИЕ:

Jet JWBS-16X — классическая ленточная пила профессионального класса с хорошо подобранным балансом характеристик. Поставляется как с однофазным двигателем, так и с более мощным трехфазным. В основе конструкции рама, изготовленная по TSC-технологии: специально рассчитанный треугольный профиль обеспечивает высокую жесткость при сравнительно небольшом весе. Поскольку пила предназначена в том числе и для работы с массивными заготовками (брусья и т.п.), большое внимание уделено крепежному узлу рабочего стола. Он опирается на два полукруглых сегмента, обеспечивающих как поворот в обе стороны, так и надежную фиксацию.

Высокая точность пиления определяется несколькими особенностями, одна из ключевых — направляющие пильной ленты в виде «пятак», регулируемых под установленное полотно. Сам по себе узел направляющих, установленный на специальной рейке, жестко фиксируется непосредственно над заготовкой — небольшой просвет рамы в данном случае является достоинством. Jet JWBS-16X может работать с лентами шириной от 3 до 25 мм, то есть предоставляет все возможности подбора полотна, что имеет решающее значение для получения качественного реза.

Стандартная комплектация станка включает в себя высокоточный параллельный упор, передвигающийся по настраиваемой направляющей вдоль миллиметровой шкалы и имеющий эксцентриковый зажим. Есть и упор для угловых резов, перемещаемый по Т-образному пазу в поверхности стола.

СТАНДАРТНАЯ КОМПЛЕКТАЦИЯ:

- Пильное полотно 20x0,8 мм
- Параллельный упор
- Угловой упор

ТЕХНИЧЕСКИЕ ХАРАКТЕРИСТИКИ

Модель	JWBS-16X
Артикул (230 В)	10000150XM
Потребляемая (выходная) мощность	2,0 (1,1) кВт
Артикул (400 В)	10000150XT
Потребляемая (выходная) мощность	2,8 (1,5) кВт
Скорость движения пильного полотна	900 м/мин
Длина пильного полотна	3125 мм
Ширина пильного полотна	3-25 мм
Диаметр шкивов	420 мм
Угол наклона рабочего стола	-10°-0-45°
Максимальная высота заготовок	250 мм
Максимальная ширина заготовки (просвет до рамы)	405 мм
Размеры рабочего стола (ДхШ)	430x430 мм
Диаметр вытяжного штуцера	100 мм
Габаритные размеры (ДхШхВ)	800x950x1850 мм
Вес	130 кг



ПРИНАДЛЕЖНОСТИ

Артикул	Описание
708118	Подставка на роликах для транспортировки станка грузоподъемностью 250 кг

Ассортимент пильных полотен и принадлежностей, стр. 32-33

ЛЕНТОЧНОПИЛЬНЫЕ СТАНКИ ПО ДЕРЕВУ JWBS-18Q / JWBS-20Q



Industrial

СТАНДАРТНАЯ КОМПЛЕКТАЦИЯ:

- Пильное полотно 20x0,8 мм
- Параллельный упор
- Угловой упор



JWBS-18Q

JWBS-20Q

ОСОБЕННОСТИ:

- Две скорости движения пильной ленты
- Скользящие направляющие пильного полотна («пятаки»)
- Рычаг быстрого натяжения и ослабления пильного полотна
- Регулировка наклона пильного стола
- Регулировка высоты распиловки вращением рукоятки
- Рабочий стол из чугуна литья
- Регулируемый параллельный упор с эксцентриковым зажимом
- Подвижный угловой упор с направляющей вдоль Т-образного паза

ОПИСАНИЕ:

Ленточнопильные станки Jet JWBS-18Q и JWBS-20Q отличаются большой мощностью, хорошим оснащением и высокими предельными параметрами распиловки, достаточными для выполнения самых разных видов работ. Эти модели подходят как для интенсивной эксплуатации в условиях мастерской, так и для работы в производственном цеху предприятия. Обе модификации хорошо зарекомендовали себя на нашем рынке, о чем свидетельствует тот факт, что на протяжении многих лет JWBS-18Q — одна из самых продаваемых моделей в своем классе.

Пилы оснащены системой быстрого натяжения / ослабления полотна, причем она имеет не двух-, как часто бывает, а трехпозиционный рычаг. Кроме основного — рабочего — положения, другие два предназначены для замены ленты (максимальное сближение шкивов) и для хранения пилы (натяжение снижено для меньшего старения полотна).

Важно и то, что наибольшая допустимая ширина ленты увеличена до 30 мм — такое полотно лучше работает при прямом распиле и дольше служит. Стабилизация обеспечивается скользящими упорами («пятакими»), наиболее про-

стыми в настройке и дающими хорошую надежную фиксацию, необходимую для получения точного реза.

Для привода ведущего шкива использована двухскоростная передача. Переставив ремень, можно изменить скорость движения ленты с 970 до 550 м/мин, это бывает нужно при работе с толстыми заготовками из плотной древесины и при продольной распиловке.

Друг от друга пилы отличаются только размерами, весом и, соответственно, предельными параметрами распиловки.

ТЕХНИЧЕСКИЕ ХАРАКТЕРИСТИКИ

Модель	JWBS-18Q	JWBS-20Q
Артикул (230 В)	708750BM	-
Потребляемая (выходная) мощность	2,6 (1,5) кВт	-
Артикул (400 В)	708750BT	708752BT
Потребляемая (выходная) мощность	4,2 (2,2) кВт	4,2 (2,2) кВт
Скорость движения пильного полотна	550 и 970 м/мин	550 и 970 м/мин
Длина пильного полотна	3480 мм	3820 мм
Ширина пильного полотна	3-30 мм	6-30 мм
Диаметр шкивов	470 мм	520 мм
Угол наклона рабочего стола	-10°-0-45°	-10°-0-45°
Максимальная высота заготовки	300 мм	300 мм
Максимальная ширина заготовки (просвет до рамы)	460 мм	508 мм
Размеры рабочего стола (ДхШ)	485x485 мм	530x530 мм
Диаметр вытяжного штуцера	100 мм	100 мм
Габаритные размеры (ДхШхВ)	850x1000x1900 мм	900x1100x1970 мм
Вес	165 кг	230 кг



ПРИНАДЛЕЖНОСТИ

Артикул	Описание
	Ассортимент пильных полотен и принадлежностей, стр. 32-33

ЛЕНТОЧНОПИЛЬНЫЙ СТАНОК ПО ДЕРЕВУ PM1800B



Industrial

NEW!

СТАНДАРТНАЯ КОМПЛЕКТАЦИЯ:

- Пильное полотно 20x0,8 мм
- Параллельный упор
- Угловой упор

ОПИСАНИЕ:

Ленточная пила Powermatic PM1800, как и все станки этой марки, сочетает в себе лучшие характеристики с высочайшим качеством изготовления и технической проработки вплоть до штурвалов, рукояток и деталей отделки. Производство одноименного оборудования началось в США в 1921 году, с тех пор марка завоевала высокий авторитет и стала своего рода «золотым стандартом», что отражает цветовое решение в оформлении.

Запас мощности, прочности и надежности позволяет использовать PM1800 в условиях промышленного производства, при этом станок изготовлен так, чтобы работа на нем была удобной, простой и неустойчивой, то есть в мастерской частного высекательного мастера он тоже будет уместен. Этому способствует и универсальность: к примеру, возможна установка лент с шириной от 1,6 до 40 мм, что позволяет как выпиливать по очень малым радиусам, так и ровно распустать вдоль массивные заготовки (высота заготовки и горизонтальный просвет до рамы почти пол метра!) Стабилизация ленты производится регулируемые верхними и нижними трехроликовыми направляющими — решение, популярное в США и оптимальное для работы с большими нагрузками.

Оснащение включает в себя: рычаг быстрого натяжения/ослабления ленты, маховики для ее натяжения и центровки, штурвал для наклона стола и, что необычно, педаль-выключатель совмещенную с тормозом для быстрой остановки станка — это решение повышает и удобство и безопасность работы. В комплект входит не только угловой и параллельный упоры, но и цилиндрический. Его используют для пиления на заданном расстоянии от края криволинейной заготовки.

ТЕХНИЧЕСКИЕ ХАРАКТЕРИСТИКИ

Модель	PM1800B
Артикул (400 В)	1791801B-RU
Потребляемая (выходная) мощность	5,5 (3,5) кВт
Скорость движения пильного полотна	550 и 1280 м/мин
Длина пильного полотна	4064 мм
Ширина пильного полотна	1,6-40 мм
Диаметр шкивов	470 мм
Угол наклона рабочего стола	-15°-0-45°
Максимальная высота заготовок	455 мм
Максимальная ширина заготовки (просвет до рамы)	455 мм
Размеры рабочего стола (ДхШ)	610x610 мм
Диаметр вытяжного штуцера	100 мм
Габаритные размеры (ДхШхВ)	970x970x2060 мм
Вес	320 кг



ОСОБЕННОСТИ:

- Две скорости движения пильной ленты
- Роликовые направляющие пильного полотна
- Рычаг быстрого натяжения и ослабления пильного полотна
- Регулировка наклона пильного стола
- Регулировка высоты распиловки вращением рукоятки
- Рабочий стол из чугунного литья
- Регулируемый параллельный упор с эксцентриковым зажимом
- Подвижный угловой упор с направляющей вдоль Т-образного паза
- Педаль экстренного выключения комбинированная с ленточным тормозом

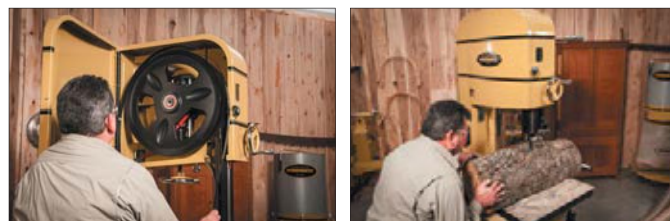
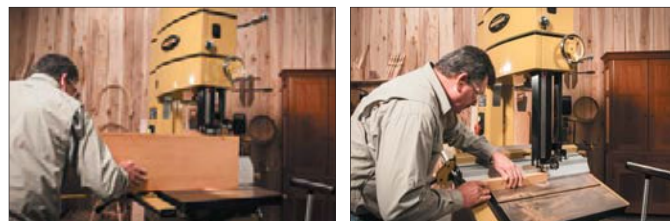

ПРИНАДЛЕЖНОСТИ

Артикул	Описание
	Ассортимент пильных полотен и принадлежностей, стр. 32-33

РЕКОМЕНДАЦИИ ПО ВЫБОРУ ПОЛОТЕН ДЛЯ ЛЕНТОЧНЫХ ПИЛ



- **Длина** строго лимитирована для каждой модели станка.

- **Ширина полотна** должна быть максимальной в пределах условий решаемой задачи и спецификаций станка. Это значит, что если не требуется пилить по радиусу, то лучше ставить самое широкое полотно из тех, что допускает инструкция по эксплуатации. Широкое полотно прочнее узкого и выдерживает более высокое усилие подачи без прогиба. Когда требуется выполнить криволинейный пропил, учитывают, что минимальный радиус закругления должен быть как минимум втрое больше ширины полотна.

- **Шаг зубьев** чаще всего обозначают числом перед аббревиатурой **TPI**, указывающим количество зубьев, приходящееся на дюйм длины полотна. Шаг подбирают в зависимости от материала, толщины заготовки и требуемой чистоты распила. Для дерева и пластика в контакте с заготовкой должно быть минимум три зуба, для металлов от 4 до 20. Чем чаще расположены зубья, тем чище будет распил, но меньше скорость подачи и предельная толщина заготовки.

- **Форма зуба** может обозначаться по-разному, но наиболее распространены полотна типов «skip» и «regular». Зубья «skip» у полотен с крупным шагом, таких как 3, 4 или 6 TPI. У них предусмотрено большое пространство для вывода опилок (плохой выброс опилок приводит к снижению качества реза). Форма зубьев «regular» больше похожа на треугольник. Поскольку эти полотна не имеют такого пространства для стружки, они рассчитаны на пиление с меньшей подачей и менее толстых заготовок, зато обеспечивают более чистый рез и лучше работают с твердыми и плотными материалами. Шаг у таких полотен от 10 TPI и выше.

ОСНОВНЫЕ ТИПЫ ПОЛОТЕН

3 TPI «SKIP»

Предназначено для быстрой черновой распиловки толстых заготовок, особенно хорошо подходит для продольного пиления. Качество реза можно значительно улучшить, снизив скорость подачи и увеличив натяжение до максимально допустимого уровня.

4 TPI «SKIP»

Хороший выбор в качестве универсального полотна для продольного пиления большинства пород дерева, включая сучковатые заготовки. Качества распила, близкого к финишному, достигают при медленной подаче и большом натяжении ленты.

6 TPI «SKIP»

Полотно общего назначения. Рекомендуемая область применения при нормальной скорости подачи заготовки толщиной до 50 мм в случае продольного пиления и до 150 мм в случае поперечного. Превышать эти параметры допускается при сниженной скорости подачи. Это полотно обеспечивает чистовое пиление и оптимально для большинства пород древесины.

10 TPI «REGULAR»

Используют в основном для искусственных материалов, таких как фанера, МДФ, легкие металлы и пластики. Также возможно чистовое пиление заготовок толщиной до 50 мм из натуральной древесины с низкой скоростью подачи. При работе с металлами необходимо снижать скорость движения ленты, если конструкция станка это позволяет.

14 TPI «REGULAR»

Это полотно дает очень чистый распил фанеры, пластика и МДФ. Может использоваться и для натуральной древесины, но только если ее толщина не превышает 25 мм. Также это полотно идеально для пиления легких металлов на небольшой скорости. Независимо от типа распиливаемого материала подача должна быть медленной.

ПИЛЬНЫЕ ЛЕНТЫ ДЛЯ СТАНКОВ JET



Артикул	Описание
Пильные ленты 1575 мм для JWBS-9X	
PW6.1570.10	Полотно 6x0,65x1570 мм, 10 TPI
PW6.1575.6	Полотно 6x0,65x1575 мм, 6 TPI
PW6.1575.4	Полотно 6x0,65x1575 мм, 4 TPI
PW10.1575.6	Полотно 10x0,65x1575 мм, 6 TPI
PW10.1575.4	Полотно 10x0,65x1575 мм, 4 TPI
Пильные ленты 1712 мм для JWBS-10	
PW6.1712.4	Полотно 6x0,65x1712мм, 4TPI
PW6.1712.6	Полотно 6x0,65x1712мм, 6TPI
PW6.1712.10	Полотно 6x0,65x1712мм, 10TPI
PW10.1712.4	Полотно 10x0,65x1712мм, 4TPI
PW10.1712.6	Полотно 10x0,65x1712мм, 6TPI
PW13.1712.4	Полотно 13x0,8x1712мм, 4TPI
PW13.1712.6	Полотно 13x0,8x1712мм, 6TPI
Пильные ленты 2240 мм для JBS-12	
PW6.2240.4	Полотно 6x0,65x2240 мм, 4 TPI
PW6.2240.6	Полотно 6x0,65x2240 мм, 6 TPI
PW10.2240.3	Полотно 10x0,65x2240 мм, 3 TPI
PW10.2240.6	Полотно 10x0,65x2240 мм, 6 TPI
PW10.2240.4	Полотно 10x0,65x2240 мм, 4 TPI
PW10.2240.10	Полотно 10x0,65x2240 мм, 10 TPI
PW13.2240.4	Полотно 13x0,65x2240 мм, 4 TPI
PW13.2240.6	Полотно 13x0,65x2240 мм, 6 TPI
Пильные ленты 2375 мм для JWBS-140S	
PW6.2375.4	Полотно 6x0,65x2375мм, 4TPI
PW6.2375.6	Полотно 6x0,65x2375мм, 6TPI
PW6.2375.10	Полотно 6x0,65x2375мм, 10TPI
PW10.2375.4	Полотно 10x0,65x2375мм, 4TPI
PW10.2375.6	Полотно 10x0,65x2375мм, 6TPI
PW16.2375.4	Полотно 16x0,8x2375мм, 4TPI
PW16.2375.6	Полотно 16x0,8x2375мм, 6TPI
PW20.2375.4	Полотно 20x0,8x2375мм, 4TPI
PW20.2375.6	Полотно 20x0,8x2375мм, 6TPI
Пильные ленты 2560 мм для JWBS-14Q	
PW6.2560.4	Полотно 6x0,65x2560 мм, 4 TPI
PW6.2560.6	Полотно 6x0,65x2560 мм, 6 TPI
PW6.2560.10	Полотно 6x0,65x2560 мм, 10 TPI
PW10.2560.3	Полотно 10x0,65x2560 мм, 3 TPI
PW10.2560.4	Полотно 10x0,65x2560 мм, 4 TPI
PW10.2560.6	Полотно 10x0,65x2560 мм, 6 TPI
PW13.2560.4	Полотно 13x0,65x2560 мм, 4 TPI
PW13.2560.6	Полотно 13x0,65x2560 мм, 6 TPI

Артикул	Описание
PW16.2560.3	Полотно 16x0,8x2560 мм, 3 TPI
PW16.2560.4	Полотно 16x0,8x2560 мм, 4 TPI
PW16.2560.6	Полотно 16x0,8x2560 мм, 6 TPI
PW20.2560.3	Полотно 20x0,8x2560 мм, 3 TPI
PW20.2560.4	Полотно 20x0,8x2560 мм, 4 TPI
PW20.2560.6	Полотно 20x0,8x2560 мм, 6 TPI
Пильные ленты 2667 мм для JWBS-14DXPRO	
PW6.2667.4	Полотно 6x0,65x2667 мм, 4 TPI
PW6.2667.6	Полотно 6x0,65x2667 мм, 6 TPI
PW6.2667.10	Полотно 6x0,65x2667 мм, 10 TPI
PW10.2667.4	Полотно 10x0,65x2667 мм, 4 TPI
PW10.2667.6	Полотно 10x0,65x2667 мм, 6 TPI
PW16.2667.4	Полотно 16x0,8x2667 мм, 4 TPI
PW16.2667.6	Полотно 16x0,8x2667 мм, 6 TPI
PW20.2667.4	Полотно 20x0,8x2667 мм, 4 TPI
PW20.2667.6	Полотно 20x0,8x2667 мм, 6 TPI
Пильные ленты 3125 мм для JWBS-16X	
PW6.3125.4	Полотно 6x0,65x3125 мм, 4 TPI
PW6.3125.6	Полотно 6x0,65x3125 мм, 6 TPI
PW10.3125.4	Полотно 10x0,65x3125 мм, 4 TPI
PW10.3125.6	Полотно 10x0,65x3125 мм, 6 TPI
PW13.3125.4	Полотно 13x0,65x3125 мм, 4 TPI
PW13.3125.6	Полотно 13x0,65x3125 мм, 6 TPI
PW16.3125.4	Полотно 16x0,8x3125 мм, 4 TPI
PW16.3125.6	Полотно 16x0,8x3125 мм, 6 TPI
PW20.3125.3	Полотно 20x0,8x3125 мм, 3 TPI
PW20.3125.4	Полотно 20x0,8x3125 мм, 4 TPI
PW20.3125.6	Полотно 20x0,8x3125 мм, 6 TPI
PW25.3125.3	Полотно 25x0,9x3125 мм, 3 TPI
PW30.3125.3	Полотно 30x0,7x3125 мм, 4 TPI
PW30.3125.4	Полотно 30x0,65x3125 мм, 6 TPI
Пильные ленты 3480 мм для JWBS-18Q	
PW6.3480.4	Полотно 6x0,65x3480 мм, 4 TPI
PW6.3480.6	Полотно 6x0,65x3480 мм, 6 TPI
PW6.3480.10	Полотно 6x0,65x3480 мм, 10 TPI
PW10.3480.4	Полотно 10x0,7x3480 мм, 4 TPI
PW10.3480.6	Полотно 10x0,7x3480 мм, 6 TPI
PW16.3480.3	Полотно 16x0,8x3480 мм, 3 TPI
PW16.3480.4	Полотно 16x0,8x3480 мм, 4 TPI
PW16.3480.6	Полотно 16x0,8x3480 мм, 6 TPI
PW20.3480.3	Полотно 20x0,8x3480 мм, 3 TPI
PW20.3480.4	Полотно 20x0,8x3480 мм, 4 TPI

Артикул	Описание
PW20.3480.6	Полотно 20x0,8x3480 мм, 6 TPI
PW25.3480.3	Полотно 25x0,9x3480 мм, 3 TPI
PW25.3480.4	Полотно 25x0,9x3480 мм, 4 TPI
PW30.3480.3	Полотно 30x0,7x3480 мм, 3 TPI
PW30.3480.4	Полотно 30x0,7x3480 мм, 4 TPI
Пильные ленты 3820 мм для JWBS-20Q	
PW6.3820.4	Полотно 6x0,65x3820 мм, 4 TPI
PW6.3820.6	Полотно 6x0,65x3820 мм, 6 TPI
PW10.3820.4	Полотно 10x0,65x3820 мм, 4 TPI
PW10.3820.6	Полотно 10x0,65x3820 мм, 6 TPI
PW13.3820.4	Полотно 13x0,65x3820 мм, 4 TPI
PW13.3820.6	Полотно 13x0,65x3820 мм, 6 TPI
PW16.3820.4	Полотно 16x0,65x3820 мм, 4 TPI
PW16.3820.6	Полотно 16x0,65x3820 мм, 6 TPI
PW20.3820.3	Полотно 20x0,8x3820 мм, 3 TPI
PW20.3820.4	Полотно 20x0,8x3820 мм, 4 TPI
PW20.3820.6	Полотно 20x0,8x3820 мм, 6 TPI
PW25.3820.3	Полотно 25x0,9x3820 мм, 3 TPI
PW25.3820.4	Полотно 25x0,9x3820 мм, 4 TPI
PW30.3820.3	Полотно 30x0,7x3820 мм, 3 TPI
PW30.3820.4	Полотно 30x0,7x3820 мм, 4 TPI
Пильные ленты 4064 мм для Powermatic PM-1800B	
PW6.4064.4	Полотно 6x0,65x4064 мм, 4 TPI
PW6.4064.6	Полотно 6x0,65x4064 мм, 6 TPI
PW6.4064.10	Полотно 6x0,65x4064 мм, 10 TPI
PW10.4064.4	Полотно 10x0,64x4064 мм, 4 TPI
PW10.4064.6	Полотно 10x0,64x4064 мм, 6 TPI
PW10.4064.10	Полотно 10x0,64x4064 мм, 10 TPI
PW13.4064.4	Полотно 13x0,64x4064 мм, 4 TPI
PW13.4064.6	Полотно 13x0,64x4064 мм, 6 TPI
PW13.4064.10	Полотно 13x0,64x4064 мм, 10 TPI
PW16.4064.4	Полотно 16x0,8x4064 мм, 4 TPI
PW16.4064.6	Полотно 16x0,8x4064 мм, 6 TPI
PW20.4064.3	Полотно 20x0,8x4064 мм, 3 TPI
PW20.4064.4	Полотно 20x0,8x4064 мм, 4 TPI
PW20.4064.6	Полотно 20x0,8x4064 мм, 6 TPI
PW25.4064.3	Полотно 25x0,9x4064 мм, 3 TPI
PW25.4064.4	Полотно 25x0,9x4064 мм, 4 TPI
PW25.4064.6	Полотно 25x0,9x4064 мм, 6 TPI
PW30.4064.3	Полотно 30x0,9x4064 мм, 3 TPI

ПИЛЬНЫЕ ЛЕНТЫ ДЛЯ СТАНКОВ JET, СНЯТЫХ С ПРОИЗВОДСТВА

Артикул	Описание
Пильные ленты 1510 мм для JWBS-9	
PW6.1510.10	Полотно 6x0,65x1510 мм, 10 TPI
PW6.1510.6	Полотно 6x0,65x1510 мм, 6 TPI
PW6.1510.4	Полотно 6x0,65x1510 мм, 4 TPI
PW10.1510.6	Полотно 10x0,65x1510 мм, 6 TPI
PW10.1510.4	Полотно 10x0,65x1510 мм, 4 TPI
Пильные ленты 2085 мм для JWBS-12	
PW6.2085.10	Полотно 6x0,65x2085 мм, 10 TPI
PW6.2085.14	Полотно 6x0,65x2085 мм, 14 TPI
PW6.2085.6	Полотно 6x0,65x2085 мм, 6 TPI
PW6.2085.4	Полотно 6x0,65x2085 мм, 4 TPI
PW10.2085.6	Полотно 10x0,65x2085 мм, 6 TPI
PW10.2085.4	Полотно 10x0,5x2085 мм, 4 TPI
PW10.2085.3	Полотно 10x0,65x2085 мм, 3 TPI
PW16.2085.4	Полотно 16x0,8x2085 мм, 4 TPI
Пильные ленты 2240 мм для PBS-12	
PW6.2240.4	Полотно 6x0,65x2240 мм, 4 TPI
PW6.2240.6	Полотно 6x0,65x2240 мм, 6 TPI
PW10.2240.10	Полотно 10x0,65x2240 мм, 10 TPI

Артикул	Описание
PW10.2240.3	Полотно 10x0,65x2240 мм, 3 TPI
PW10.2240.6	Полотно 10x0,65x2240 мм, 6 TPI
PW13.2240.4	Полотно 13x0,65x2240 мм, 4 TPI
PW13.2240.6	Полотно 13x0,65x2240 мм, 6 TPI
Пильные ленты 2350 мм для J-8201, J-8203	
PW6.2350.4	Полотно 6x0,65x2350 мм, 4 TPI
PW6.2350.6	Полотно 6x0,65x2350 мм, 6 TPI
PW6.2350.10	Полотно 6x0,65x2350 мм, 10 TPI
PW10.2350.4	Полотно 10x0,65x2350 мм, 4 TPI
PW10.2350.6	Полотно 10x0,65x2350 мм, 6 TPI
PW16.2350.4	Полотно 16x0,8x2350 мм, 4 TPI
PW16.2350.6	Полотно 16x0,8x2350 мм, 6 TPI
PW20.2350.4	Полотно 20x0,8x2350 мм, 4 TPI
PW20.2350.6	Полотно 20x0,8x2350 мм, 6 TPI
Пильные ленты 3380 мм для JWBS-18	
PW6.3380.6	Полотно 6x0,65x3380 мм, 6 TPI
PW10.3380.4	Полотно 10x0,65x3380 мм, 4 TPI
PW10.3380.6	Полотно 10x0,65x3380 мм, 6 TPI
PW13.3380.6	Полотно 16x0,8x3380 мм, 6 TPI

Артикул	Описание
PW16.3380.4	Полотно 16x0,8x3380 мм, 4 TPI
PW20.3380.3	Полотно 20x0,8x3380 мм, 3 TPI
PW25.3380.3	Полотно 25x0,9x3380 мм, 3 TPI
Пильные ленты 3480 мм для VBS-18MW	
PW6.3480.4	Полотно У 6x0,65x3480 мм, 4 TPI
PW6.3480.6	Полотно У 6x0,65x3480 мм, 6 TPI
PW10.3480.4	Полотно У 10x0,7x3480 мм, 4 TPI
PW16.3480.3	Полотно У 16x0,8x3480 мм, 3 TPI
PW16.3480.4	Полотно У 16x0,8x3480 мм, 4 TPI
PW16.3480.6	Полотно У 16x0,8x3480 мм, 6 TPI
PW20.3480.3	Полотно У 20x0,8x3480 мм, 3 TPI
PW20.3480.4	Полотно У 20x0,8x3480 мм, 4 TPI
PW20.3480.6	Полотно У 20x0,8x3480 мм, 6 TPI
PW25.3480.3	Полотно У 25x0,9x3480 мм, 3 TPI
PW30.3480.3	Полотно У 30x0,7x3480 мм, 3 TPI
Пильные ленты 4585 мм для JWBS-24	
PW10.4585.6	Полотно 10x0,7x4585 мм, 6 TPI
PW16.4585.4	Полотно 16x0,7x4585 мм, 4 TPI
PW25.4585.3	Полотно 25x0,7x4585 мм, 3 TPI

ФУГОВАЛЬНЫЕ СТАНКИ 54A / 54A НН



Profi



ОСОБЕННОСТИ:

- Строгальный вал helical (для 54A НН)
- Возможность установки строгального вала helical (для 54A)
- Регулировка глубины строгания
- Регулируемый фуговальный упор
- Регулируемое ограждение ножевого вала
- Фуговальные столы из чугунного литья
- Фуговальный упор из чугунного литья

ОПИСАНИЕ:

Фуговальные станки Jet 54A и 54A НН занимают уникальную нишу на рынке профессионального оборудования: обладая высокой точностью, простотой настройки и долговечностью, они одинаково привлекательны как для частных мастерских, так и для любителей деревообработки. Основное преимущество на фоне аналогов — длинные идеально ровные столы, выполненные из чугунного литья. Из этого же материала корпус, фуговальный упор и механизм его регулировки по углу и вылету.

Настройки столов и фуговального упора, единожды произведенные перед вводом в эксплуатацию, сохраняются в течение длительного срока, да и в остальном эти станки редко требуют к себе внимания. Особенно это касается модификации 54A НН, штатно укомплектованной валом helical с твердосплавными режущими вставками. Всего их 28, располагаются они в несколько рядов по спирали, что обеспечивает последовательный и под углом вход в заготовку. Сами по себе сегменты очень износостойки, к тому же обычно повреждаются лишь некоторые из всего комплекта. Затупившиеся вставки переворачивают другой стороной — режущих граней четыре. Также вал helical отличается лучшими характеристиками по качеству строгания, особенно при работе с сучковатыми заготовками.

Фуговальный станок Jet 54A оснащен трехножевым валом. Лезвия, установленные в нем, можно многократно перетачивать (минимальная допустимая ширина 15 мм при начальной 19 мм). Для упрощения регулировки в комплект поставки входит шаблон. Важное достоинство 54A — этот станок тоже можно оснастить валом helical (опция арт. JJ6НН-СА).

СТАНДАРТНАЯ КОМПЛЕКТАЦИЯ:

- Комплект ножей (установлен на валу)
- Фуговальный упор
- Ограждение ножевого вала

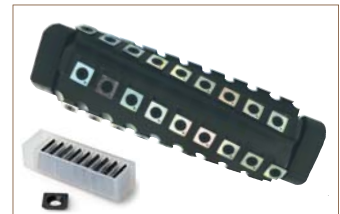

ТЕХНИЧЕСКИЕ ХАРАКТЕРИСТИКИ

Модель	54A	54A НН
Артикул (230 В)	179127M	179127M-RUNH
Потребляемая (выходная) мощность	1,35 (0,75) кВт	1,35 (0,75) кВт
Частота вращения строгального вала	5500 об/мин	5500 об/мин
Диаметр строгального вала	63 мм	63 мм
Размер ножей (ДхШхТ)	155x19x3,0 мм	15x15x2,5 мм
Количество ножей	3	28
Максимальная ширина заготовки	150 мм	150 мм
Глубина строгания за один проход	0-3,0 мм	0-3,0 мм
Размеры фуговального стола (ДхШ)	1700x180 мм	1700x180 мм
Размеры фуговального упора (ДхВ)	960x102 мм	960x102 мм
Угол наклона фуговального упора	-45-0-45°	-45-0-45°
Диаметр вытяжного штуцера	100 мм	100 мм
Габаритные размеры (ДхШхВ)	1677x610x953 мм	1677x610x953 мм
Вес	130 кг	130 кг

ПРИНАДЛЕЖНОСТИ

Артикул	Описание
Модель	54A
SP155.19.3	Строгальный нож HSS18% 155x19x3 мм (1 шт.)
DS155.19.3	Строгальный нож DS (аналог 8X6НФТ) 155x19x3 (1 шт.)
JJ6НН-СА	Строгальный вал helical с ножами для 54A
Модели	54A и 54A НН
1791212	Комплект ножей НМ 15.0x15.0x2.5 мм R150 для вала helical (10 шт.)
708118	Подставка на роликах для транспортировки станка грузоподъемностью 250 кг

ФУГОВАЛЬНЫЕ СТАНКИ 60А / 60А НН



Profi



ОСОБЕННОСТИ:

- Строгальный вал helical (для 60А НН)
- Возможность установки строгального вала helical (для 60А)
- Регулировка глубины строгания
- Регулируемый фуговальный упор
- Регулируемое ограждение ножевого вала
- Фуговальные столы из чугуна
- Фуговальный упор из чугуна

ОПИСАНИЕ:

Благодаря длинным чугунным столам и точным механизмам регулировки фуговальные станки Jet 60А и 60А НН обеспечивают отличное качество строгания. Ширина обработки у них составляет 200 мм, что наделяет их универсальностью. Удачное сочетание характеристик, возможность выбора одно- или трехфазного подключения, а также наличие модификации с валом helical сделали эту серию очень популярной, причем как у профессионалов, так и у любителей работы с деревом. Важно, что, изначально выбрав модификацию с обычным трехножевым валом, можно перейти на helical позже, просто докупив его в виде опции. К этому приходят многие пользователи, поскольку при значительных объемах работы этот вал, изначально более дорогой, оправдывает себя по всем показателям: качеству строгания, простоте обслуживания (отпадает необходимость регулировки), стоимости владения (четырёхгранные твердосплавные пластины долго не затупляются) и даже по комфортности использования (ниже шум при работе).

Как общее достоинство всех станков «шестидесятой» серии отмечают длинные столы из чугуна с качественно обработанной поверхностью, массивный удобный в работе и настройке фуговальный упор, большую мощность даже в однофазном варианте.

СТАНДАРТНАЯ КОМПЛЕКТАЦИЯ:

- Комплект ножей (установлен на валу)
- Фуговальный упор
- Ограждение ножевого вала



ТЕХНИЧЕСКИЕ ХАРАКТЕРИСТИКИ

Модель	60А	60А НН
Артикул (230 В)	10000240М	-
Потребляемая (выходная) мощность	2,0 (1,1) кВт	-
Артикул (400 В)	10000240Т	10000240Т-RUNN
Потребляемая (выходная) мощность	2,8 (1,5) кВт	2,8 (1,5) кВт
Частота вращения строгального вала	5500 об/мин	5500 об/мин
Диаметр строгального вала	78 мм	78 мм
Размер ножей (ДхШхТ)	205x19x3,0 мм	15x15x2,5 мм
Количество ножей	3	54
Максимальная ширина заготовки	200 мм	200 мм
Глубина строгания за один проход	0-3,0 мм	0-3,0 мм
Размеры фуговального стола (ДхШ)	1840x230 мм	1840x230 мм
Размеры фуговального упора (ДхВ)	960x120 мм	960x120 мм
Угол наклона фуговального упора	-45-0-45°	-45-0-45°
Диаметр вытяжного шутицера	100 мм	100 мм
Габаритные размеры (ДхШхВ)	1855x635x1170 мм	1855x635x1170 мм
Вес	160 кг	160 кг

ПРИНАДЛЕЖНОСТИ

Артикул	Описание
Модель 60А	
SP205.19.3	Строгальный нож HSS18% 205x19x3 мм (1 шт.)
DS205.19.3	Строгальный нож DS (аналог 8Х6НФТ) 205x19x3 (1 шт.)
60НН-САЕ	Строгальный вал helical с ножами для 60А
Модели 60А и 60А НН	
1791212	Комплект ножей НМ 15.0x15.0x2.5 мм R150 для вала helical (10 шт.)
708118	Подставка на роликах для транспортировки станка грузоподъемностью 250 кг

ФУГОВАЛЬНЫЕ СТАНКИ PJ-1285 / PJ-1285 НН



Industrial

NEW!



ОСОБЕННОСТИ:

- Строгальный вал helical (для PJ-1285 НН)
- Возможность установки строгального вала helical (для PJ-1285)
- Регулировка глубины строгания
- Регулируемый фуговальный упор
- Сдвижное ограждение ножевого вала
- Фуговальные столы из чугунного литья
- Фуговальный упор из чугунного литья

СТАНДАРТНАЯ КОМПЛЕКТАЦИЯ:

- Комплект ножей (установлен на валу)
- Фуговальный упор
- Ограждение ножевого вала



ОПИСАНИЕ:

Новые фуговальные станки Powermatic PJ-1285 с шириной обработки 300 мм имеют конструкцию, в целом аналогичную уже известным моделям индустриального класса (Powermatic PJ-1696 и PJ-1696 НН), и отличаются от них в основном компактностью и меньшим весом. Как показали продажи комбинированных станков Jet, именно такой модели не хватало на рынке.

Фуганки спроектированы для работы как с обычным ножевым валом, так и с helical, причем в последнем случае используются сравнительно крупные ножи прямоугольной формы, характерные для оборудования индустриального класса. Модификация НН комплектуется helical изначально, для станка без такой маркировки этот вал предлагается в качестве опции. Для простого перехода на helical предусмотрена регулировка высоты заднего стола (есть настраиваемые концевые упоры, рычаг подъема/ опускания и маховик фиксации).

Массивная и жесткая конструкция с мощными литыми из чугуна деталями (столы, фуговальный упор, элементы рамы) и точными удобными регулировками полностью соответствует высокому классу марки Powermatic, которая многие годы служит «Золотым стандартом» для мастеров в США и во всем мире.

ТЕХНИЧЕСКИЕ ХАРАКТЕРИСТИКИ

Модель	PJ-1285	PJ-1285 НН
Артикул (400 В)	1791249-RU	1791308-RUNH
Потребляемая (выходная) мощность	3,5 (2,2) кВт	3,5 (2,2) кВт
Частота вращения строгального вала	5000 об/мин	5000 об/мин
Диаметр строгального вала	96 мм	96 мм
Размер ножей (ДхШхТ)	300х30х3,0 мм	30х12х1,5 мм
Количество ножей	3	42
Максимальная ширина заготовки	300 мм	300 мм
Глубина строгания за один проход	0-3,0 мм	0-3,0 мм
Размеры фуговального стола (ДхШ)	2130х300 мм	2130х300 мм
Размеры фуговального упора (ДхВ)	1200х130 мм	1200х130 мм
Угол наклона фуговального упора	-45°-0-45°	-45°-0-45°
Диаметр вытяжного штуцера	100 мм	100 мм
Габаритные размеры (ДхШхВ)	2130х720х990 мм	2130х720х990 мм
Вес	346 кг	346 кг

ПРИНАДЛЕЖНОСТИ

Артикул	Описание
Модель	PJ-1285
SP300.30.3	Строгальный нож HSS18% 300х30х3 мм (1 шт.)
DS300.30.3	Строгальный нож DS (аналог 8Х6НФТ) 300х30х3 (1 шт.)
Модель	PJ-1285 НН
6400013	Комплект ножей НМ 30,0х12,0х1,5 мм для вала helical (10 шт.)

ФУГОВАЛЬНЫЕ СТАНКИ PJ-1696 / PJ-1696 НН



Industrial

NEW!



ОСОБЕННОСТИ:

- Строгальный вал helical (для PJ-1696 НН)
- Возможность установки строгального вала helical (для PJ-1696)
- Регулировка глубины строгания
- Регулируемый фуговальный упор
- Сдвижное ограждение ножевого вала
- Фуговальные столы из чугуна литья
- Фуговальный упор из чугуна литья

СТАНДАРТНАЯ КОМПЛЕКТАЦИЯ:

- Комплект ножей (установлен на валу)
- Фуговальный упор
- Ограждение ножевого вала



ОПИСАНИЕ:

Powermatic PJ-1696 и PJ-1696 НН — высококлассные фуговальные станки для профессионального использования в мастерских и в промышленных цехах, их конструкция полностью соответствует высокому стандарту марки, признанному мастерами всего мира. Отличительные особенности моделей: мощный трехфазный двигатель, литые из чугуна длинные и широкие столы и большой набор штатно предусмотренных регулировок – все это позволяет работать интенсивно и с высокой производительностью.

Модификация НН штатно укомплектована ножевым валом helical, который превосходит классический по всем параметрам: 57 твердосплавных лезвий размером 30x12 мм расположены в несколько рядов по спирали, благодаря чему заходят в древесину последовательно и под углом. Это обеспечивает чистое срезание сучков и отсутствие вырывов. У каждого лезвия две режущие грани, что вдвое увеличивает его ресурс.

Для модификации PJ-1696 вал helical является опцией и поставляется за дополнительную плату. При переходе с одного вала на другой, при замене ножей и в других случаях может потребоваться корректировка положения принимающего стола, такая возможность предусмотрена конструкцией.

У станков есть отдельный стол сбоку от основного, предназначенный для выборки четверти глубиной до 19 мм. Регулируемый по наклону и вылету массивный фуговальный упор с простой регулировкой угла установки, удобное поворотное ограждение строгального вала, 140-миллиметровый вытяжной штучер.

ТЕХНИЧЕСКИЕ ХАРАКТЕРИСТИКИ

Модель	PJ-1696	PJ-1696 НН
Артикул (400 В)	1791283-RU	1791283-RUNH
Потребляемая (выходная) мощность	7,3 (5,6) кВт	7,3 (5,6) кВт
Частота вращения строгального вала	5000 об/мин	5000 об/мин
Диаметр строгального вала	101 мм	101 мм
Размер ножей (ДхШхТ)	407x30x3,0 мм	30x12x1,5 мм
Количество ножей	4	57
Максимальная ширина заготовки	400 мм	400 мм
Глубина строгания за один проход	0-3,0 мм	0-3,0 мм
Размеры фуговального стола (ДхШ)	2438x406 мм	2438x406 мм
Размеры фуговального упора (ДхВ)	1200x133 мм	1200x133 мм
Угол наклона фуговального упора	-45°-0-45°	-45°-0-45°
Диаметр вытяжного штучера	152 мм	152 мм
Габаритные размеры (ДхШхВ)	2440x1170x1092 мм	2440x1170x1092 мм
Вес	582 кг	582 кг

ПРИНАДЛЕЖНОСТИ

Артикул	Описание
Модель PJ-1696	
SP407.30.3	Строгальный нож HSS18% 407x30x3 мм (1 шт.)
DS407.30.3	Строгальный нож DS (аналог 8Х6НФТ) 407x30x3 (1 шт.)
PJ1696-001	Строгальный вал helical с ножами для PJ-1696
6400013	Комплект ножей НМ 30,0x12,0x1,5 мм для вала helical (10 шт.)
Модели PJ-1696 и PJ-1696 НН	
6400013	Комплект ножей НМ 30,0x12,0x1,5 мм для вала helical (10 шт.)

ПЕРЕНОСНОЙ РЕЙСМУСОВЫЙ СТАНОК JWP-12

Hobby



ОСОБЕННОСТИ:

- Система отключения при перегрузке
- Регулировка высоты строгания вращающейся рукояткой
- Откидные роликовые подающий и разгрузочный столы

СТАНДАРТНАЯ КОМПЛЕКТАЦИЯ:

- Два комплекта ножей из быстрорежущей стали (один установлен на валу)



ОПИСАНИЕ:

Легкий и компактный рейсмусовый станок Jet JWP-12 предназначен для индивидуального использования в столярных мастерских и «на выезде» в условиях стройки. Благодаря коллекторному мотору он весит всего 30 кг, обладая при этом мощностью 1,8 кВт. Двигатели этого типа требовательны к соблюдению температурного режима, поэтому JWP-12 оснащен датчиком перегрева, отключающим питание, когда нужен перерыв на охлаждение.

По качеству строгания станок не уступает стационарным моделям начального уровня, напротив, высокая скорость вращения ножевого вала делает его в ряде случаев более предпочтительным. Есть все стандартные системы, характерные и для стационарных аналогов: механизм автоподачи, подающий и разгрузочный столы с роликами (для удобства транспортировки и хранения они сделаны складными), ролики сверху корпуса для обратной подачи заготовки. Регулировку высоты ножевого вала, в зависимости от размера детали, производят единственной вращающейся рукояткой.

Накопленный опыт эксплуатации JWP-12 показал, что при соблюдении всего нескольких простых правил станок очень долговечен и надежен. Требуется лишь избегать работы без подключения к пылесосу и вовремя протирать все механизмы от стружки.

Важное достоинство строгальных станков Jet на фоне аналогов других марок — надежное снабжение расходными материалами, в частности сменными ножами, причем модель JWP-12 изначально поставляется с запасным комплектом качественных лезвий из быстрорежущей стали.

ТЕХНИЧЕСКИЕ ХАРАКТЕРИСТИКИ

Модель	JWP-12
Артикул (230 В)	10000840M
Потребляемая мощность	1,8 кВт
Тип двигателя	Коллекторный
Режим работы	Повторно кратковременный
Частота вращения строгального вала	9000 об/мин
Диаметр строгального вала	48 мм
Размер ножей (ДхШхТ)	319х18х3 мм
Количество ножей	2
Скорость подачи	7 м/мин
Максимальная ширина заготовки	318 мм
Максимальная высота заготовки	153 мм
Максимальная глубина строгания за один проход	2,5 мм
Максимально допустимая глубина строгания за один проход по всей ширине	1,0 мм
Минимальная длина заготовки	130 мм
Длина рейсмусового стола (с удлинителями)	295 (690) мм
Диаметр вытяжного штуцера	100 мм
Габаритные размеры (ДхШхВ)	580х560х465 мм
Вес	27 кг

ПРИНАДЛЕЖНОСТИ

Артикул	Описание
10000841	Строгальный нож HSS 18%W (аналог P18) 319х18х3 (2 шт.)
10000842	Открытая подставка

РЕЙСМУСОВЫЙ СТАНОК JPM-13 CSX



Profi



СТАНДАРТНАЯ КОМПЛЕКТАЦИЯ:

- Комплект ножей (установлен на валу)
- Передний и задний роликовые удлинители стола
- Тумба-подставка

ОПИСАНИЕ:

Рейсмус Jet JPM-13 CSX имеет простую классическую конструкцию, сочетающую в себе компактность, удобство эксплуатации, надежность и долговечность. Благодаря этим качествам, JPM-13 CSX пользуется высоким спросом у самых разных пользователей, начиная от любителей работы с деревом и заканчивая производственными столярными мастерскими, которым нужен неприхотливый и надежный станок, занимающий мало места. Небольшой вес и встроенные в основания колеса с тормозом позволяют в одиночку перемещать станок по мастерской, а для удобства хранения подающий и разгрузочный роликовые столы сделаны легкосъемными.

Самые ответственные части (строгальный модуль и рабочий стол) выполнены литыми из чугуна, что гарантирует работу без вибраций и хорошее качество строгания. Высокая чистота обработки обеспечивается также трехножевым валом и возможностью выбрать оптимальную скорость подачи (3 или 6 м/мин). Все валы механизма прорезинены и не оставляют на заготовке повреждений.

Существенно упрощена смена ножей: доступ к ним сверху через окно под кожухом стружкоотсоса. В остальном станок не требует частого обслуживания: время от времени меняют приводные ремни (их два), смазывают подвижные части и контролируют натяжение цепи привода механизма подъема строгального модуля.

Модель имеет два исполнения: для одно- и трехфазного подключения, в последнем случае мощность составляет почти три киловатта.



ОСОБЕННОСТИ:

- 2-ступенчатая регулировка скорости подачи
- Регулировка высоты строгания вращающейся рукояткой
- Съёмные роликовые подающий и разгрузочный столы
- Рабочая часть из чугуна
- Устройство с тормозом для облегчения транспортировки станка

ТЕХНИЧЕСКИЕ ХАРАКТЕРИСТИКИ

Модель	JPM-13 CSX
Артикул (230 В)	708524XM
Потребляемая (выходная) мощность	2,0 (1,1) кВт
Артикул (400 В)	708524XT
Потребляемая (выходная) мощность	2,8 (1,5) кВт
Частота вращения строгального вала	4800 об/мин
Диаметр строгального вала	68 мм
Размер ножей (ДхШхТ)	332х19х3 мм
Количество ножей	3
Скорость подачи	3 и 6 м/мин
Максимальная ширина заготовок	330 мм
Максимальная высота заготовок	250 мм
Максимальная глубина строгания за один проход	3,0 мм
Максимально-допустимая глубина строгания за один проход по всей ширине	1,5 мм
Минимальная длина заготовки	250 мм
Длина рейсмусового стола (с удлинителями)	490 (930) мм
Диаметр вытяжного штуцера	100 мм
Габаритные размеры (ДхШхВ)	900х600х1100 мм
Вес	90 кг



ПРИНАДЛЕЖНОСТИ

Артикул	Описание
SP332.19.3	Строгальный нож HSS 18%W (аналог P18) 332х19х3 мм (1 шт.)
DS332.19.3	Строгальный нож DS (аналог 8Х6НФТ) 332х19х3мм (1 шт.)

РЕЙСМУСОВЫЙ СТАНОК JWP-16 OS

Profi



ОСОБЕННОСТИ:

- 2-ступенчатая регулировка скорости подачи
- Металлические подающие валы
- Рейсмусовый стол с роликами
- Регулировка высоты строгания вращающимся маховиком
- Съемные роликовые подающий и разгрузочный столы
- Корпус из чугунного литья



ОПИСАНИЕ:

Рейсмус Jet JWP-16 OS имеет классическую, проверенную годами конструкцию и востребован как профессионалами, так и любителями столярного дела. Рабочий стол и корпус строгального узла выполнены из чугунного литья, механизм регулировки высоты с четырьмя стальными колоннами — все это обеспечивает отличную жесткость и отсутствие вибраций при работе и, как следствие, соблюдение геометрии деталей и высокое качество строгания. Практика показывает, что при строгании на ширину, близкую к максимальной, станок уверенно снимает до 2 мм даже по твердым породам.

Примененный на рейсмусе механизм автоподачи имеет несколько особенностей. Во-первых, это две скорости, что позволяет подобрать режим строгания. Во-вторых, в столе предусмотрено два ролика для облегчения скольжения. Оба вала подачи не обрезиненные, а металлические. Это решение обеспечивает наилучшую равномерность движения заготовки.

СТАНДАРТНАЯ КОМПЛЕКТАЦИЯ:

- Комплект ножей (установлен на валу)
- Передний и задний роликовые удлинитель стола
- Комплект опорных ног для напольной установки

ТЕХНИЧЕСКИЕ ХАРАКТЕРИСТИКИ

Модель	JWP-16 OS
Артикул (230 В)	708531M
Потребляемая (выходная) мощность	2,8 (2,2) кВт
Артикул (400 В)	708531T
Потребляемая (выходная) мощность	2,8 (2,2) кВт
Частота вращения строгального вала	4500 об/мин
Диаметр строгального вала	73 мм
Размер ножей (ДхШхТ)	410x25x3 мм
Количество ножей	3
Скорость подачи	5 и 6 м/мин
Максимальная ширина заготовки	405 мм
Максимальная высота заготовки	150 мм
Максимальная глубина строгания за один проход	5,0 мм
Максимально-допустимая глубина строгания за один проход по всей ширине	2,0 мм
Минимальная длина заготовки	200 мм
Длина рейсмусового стола (с удлинительями)	515 (1220) мм
Диаметр вытяжного штуцера	100 мм
Габаритные размеры (ДхШхВ)	1220x813x1295 мм
Вес	215 кг



ПРИНАДЛЕЖНОСТИ

Артикул	Описание
SP410.25.3	Строгальный нож HSS 18%W (аналог P18) 410x25x3 мм (1 шт.)
DS410.25.3	Строгальный нож DS (аналог 8X6НФТ) 410x25x3мм (1 шт.)

РЕЙСМУСОВЫЙ СТАНОК JWP-16 OS HH



Profi



ОСОБЕННОСТИ:

- Строгальный вал helical
- 2-ступенчатая регулировка скорости подачи
- Металлические подающие валы
- Рейсмусовый стол с роликами
- Регулировка высоты строгания вращающимся маховиком
- Съёмные роликовые подающий и разгрузочный столы
- Корпус из чугунного литья

ОПИСАНИЕ:

Jet JWP-16 OS HH — новая модификация хорошо известного JWP-16 OS, но ориентирована сугубо на профессионалов. Внешне она мало отличается, но имеет ряд существенных технических изменений. Самое главное из них — строгальный вал helical. На него установлено 90 твердосплавных режущих сегментов, причем у каждого из них четыре режущих грани, чтократно продлевает ресурс. Ножи расположены в несколько рядов по спирали, благодаря чему обеспечен последовательный, а не всем рядом, заход в древесину, к тому же не прямо, а под углом. Это снижает вибрации, уровень шума и улучшает качество строгания: существенно чище срезаются сучки, меньше поднятие ворса. Еще одно важное отличие JWP-16 OS HH — более мощный трехфазный двигатель.

И рабочий стол, и корпус строгального узла выполнены из чугунных отливок, механизм регулировки высоты с четырьмя стальными колоннами — все это обеспечивает отличную жесткость и отсутствие вибраций. Примененный на рейсмусе механизм автоподачи имеет несколько особенностей: две скорости для выбора режима строгания, два ролика в столе для облегчения скольжения и оба металлических, а не обрезиненных, подающих вала.

СТАНДАРТНАЯ КОМПЛЕКТАЦИЯ:

- Комплект ножей (установлен на валу)
- 5 запасных строгальных ножей с крепежными винтами
- Передний и задний роликовые удлинители стола
- Комплект опорных ног для напольной установки

ТЕХНИЧЕСКИЕ ХАРАКТЕРИСТИКИ

Модель	JWP-16 OS HH
Артикул (400 В)	708531T-RHH
Потребляемая (выходная) мощность	4,9 (3,8) кВт
Частота вращения строгального вала	4500 об/мин
Диаметр строгального вала	73 мм
Размер ножей (ДхШхТ)	15x15x2,5 мм
Количество ножей	90
Скорость подачи	5 и 6 м/мин
Максимальная ширина заготовки	405 мм
Максимальная высота заготовки	150 мм
Максимальная глубина строгания за один проход	5,0 мм
Максимально-допустимая глубина строгания за один проход по всей ширине	2,0 мм
Минимальная длина заготовки	200 мм
Длина рейсмусового стола (с удлинителями)	515 (1220) мм
Диаметр вытяжного штуцера	100 мм
Габаритные размеры (ДхШхВ)	1220x813x1295 мм
Вес	220 кг



ПРИНАДЛЕЖНОСТИ

Артикул	Описание
1791212	Комплект ножей HM 15.0x15.0x2.5 мм R150 для вала helical (10 шт.)

РЕЙСМУСОВЫЙ СТАНОК JWP-208-3



Profi



ОСОБЕННОСТИ:

- Возможность установки строгального вала helical
- 2-ступенчатая регулировка скорости подачи
- Рейсмусовый стол с роликами
- Регулировка высоты строгания вращающимся маховиком
- Шестеренчатый механизм регулировки высоты стола
- Съёмные роликовые подающий и разгрузочный столы
- Корпус из чугунного литья

ОПИСАНИЕ:

Jet JWP-208-3 — профессиональный рейсмус, подходящий для небольших мастерских и промышленных цехов. Станок оснащен двигателем мощностью более пяти киловатт. Из чугунных отливок сделаны все основные узлы: строгальный модуль, основание направляющих колонн и рабочий стол. Благодаря этому достигается высокое качество строгания. Косвенное, но важное достоинство — низкий уровень шума при работе.

В поверхность рабочего стола вмонтированы нижние вальцы для облегчения подачи заготовки. Они установлены на эксцентриковых осях, что допускает простую, быструю и точную их регулировку по высоте вылета. На верхней части станка смонтированы два ролика для обратной подачи обработанной заготовки.

Несмотря на важность отмеченных выше конструктивных особенностей, решающим фактором в пользу выбора данной модели для многих становится возможность замены стандартного четырехножевого вала на вал helical. Такая модернизация позволяет повысить качество обработки деталей и, вместе с тем, надолго забыть о проблемах с ножами, даже при обработке преимущественно твердых пород дерева.

ТЕХНИЧЕСКИЕ ХАРАКТЕРИСТИКИ

Модель	JWP-208-3
Артикул (400 В)	708584Т
Потребляемая (выходная) мощность	5,5 (3,8) кВт
Частота вращения строгального вала	5000 об/мин
Диаметр строгального вала	81 мм
Размер ножей (ДхШхТ)	510x25x3 мм
Количество ножей	4
Скорость подачи	7 и 10 м/мин
Максимальная ширина заготовки	500 мм
Максимальная высота заготовки	200 мм
Максимальная глубина строгания за один проход	5,0 мм
Максимально-допустимая глубина строгания за один проход по всей ширине	2,0 мм
Минимальная длина заготовки	170 мм
Длина рейсмусового стола (с удлинительями)	654 (1470) мм
Диаметр вытяжного штуцера	127 мм
Габаритные размеры (ДхШхВ)	660x930x1050 мм
Вес	300 кг

СТАНДАРТНАЯ КОМПЛЕКТАЦИЯ:

- Комплект ножей (установлен на валу)
- Передний и задний роликовые удлинитель стола
- Тумба-подставка для напольной установки



Арт. 1791275E

ПРИНАДЛЕЖНОСТИ

Артикул	Описание
SP510.25.3	Строгальный нож HSS 18%W (аналог P18) 510x25x3 мм (1 шт.)
DS510.25.3	Строгальный нож DS (аналог 8X6НФТ) 510x25x3мм (1 шт.)
1791275E	Строгальный вал helical ширина 500 мм
1791212	Комплект ножей HM 15.0x15.0x2,5мм, R150 для вала helical (10 шт.)

РЕЙСМУСОВЫЙ СТАНОК 209 НН



Profi

NEW!



Рейсмусовые станки Powermatic начали производить в 1921 году в Теннесси (США). Их оригинальная конструкция с приводом от электромотора и четырьмя опорными колоннами стала канонической, а сама марка олицетворением «золотого стандарта» деревообрабатывающего оборудования.



ОПИСАНИЕ:

Рейсмус JWP-209 НН рассчитан на интенсивное профессиональное использование в условиях небольших столярных мастерских или промышленных производств. Его конструкция создана на базе хорошо зарекомендовавшей себя модели JWP-208-3, но, в отличие от нее, станок изначально укомплектован валом helical. Это очень важное отличие, благодаря которому улучшается качество строгания и в разы сокращается частота обслуживания: твердосплавные пластины с четырьмя режущими гранями способны работать долгое время, даже по твердым породам, тогда как обычные ножи нуждаются в регулярной заточке, переустановке и регулировке. По качеству строгания главное отличие от простого вала — чистое срезание сучков и отсутствие вырывов древесины. Отмечается и лучшая чистота поверхности.

Станок оснащен двигателем мощностью более пяти киловатт. Из чугуна литы все ответственные узлы: строгальный модуль, основание направляющих колонн и рабочий стол вместе с удлинителями. Высокая жесткость конструкции в сочетании с валом helical обеспечивают превосходное качество строгания и низкий уровень шума при работе.

В поверхность рабочего стола смонтированы нижние валцы для облегчения подачи заготовки. Они установлены на эксцентриковых осях, что допускает простую, быструю и точную их регулировку по высоте вылета. На верхней части станка смонтированы два ролика для обратной подачи обработанной заготовки.

ТЕХНИЧЕСКИЕ ХАРАКТЕРИСТИКИ

Модель	JWP-209 НН
Артикул (400 В)	1791316Т
Потребляемая (выходная) мощность	5,5 (3,8) кВт
Частота вращения строгального вала	5000 об/мин
Диаметр строгального вала	81 мм
Размер ножей (ДхШхТ)	15x15x2,5 мм
Количество ножей	138
Скорость подачи	7 и 10 м/мин
Максимальная ширина заготовки	500 мм
Максимальная высота заготовки	200 мм
Максимальная глубина строгания за один проход	5,0 мм
Максимально-допустимая глубина строгания за один проход по всей ширине	2,0 мм
Минимальная длина заготовки	170 мм
Длина рейсмусового стола (с удлинителями)	664 (1420) мм
Диаметр вытяжного штуцера	127 мм
Габаритные размеры (ДхШхВ)	660x930x1050 мм
Вес	360 кг

СТАНДАРТНАЯ КОМПЛЕКТАЦИЯ:

- Комплект ножей (установлен на валу)
- Передний и задний чугунные удлинители стола
- Тумба-подставка для напольной установки

ОСОБЕННОСТИ:

- Строгальный вал helical
- 2-ступенчатая регулировка скорости подачи
- Рейсмусовый стол с роликами
- Регулировка высоты строгания вращающимся маховиком
- Шестеренчатый механизм регулировки высоты стола
- Съемные удлинители рабочего стола из чугуна
- Корпус из чугуна



ПРИНАДЛЕЖНОСТИ

Артикул	Описание
1791212	Комплект ножей НМ 15.0x15.0x2.5 мм R150 для вала helical (10 шт.)

РЕЙСМУСОВЫЙ СТАНОК JWP-201 НН



Industrial



ОСОБЕННОСТИ:

- Строгальный вал helical
- 2-ступенчатая регулировка скорости подачи
- Металлический секционный подающий вал
- Рейсмусовый стол с роликами
- Регулировка высоты положения роликов стола
- Регулировка высоты строгания вращающимся маховиком
- Шестеренчатый механизм регулировки высоты стола
- Корпус из чугуна литья



ОПИСАНИЕ:

Jet JWP-201 НН — рейсмусовый станок промышленного назначения, предназначенный для обработки заготовок шириной до 560 мм. Очень прочная конструкция из массивных чугунных деталей обеспечивает высокую точность строгания в течение длительного срока эксплуатации. Для продолжительной работы с редкими перерывами на обслуживание подходит и ножевой вал helical, четырехсторонние лезвия которого служат до 20 раз дольше в сравнении с традиционными. За счет спирального расположения и поэтапного захода ножа под углом в материал обеспечивается меньшая шумность и более стабильное качество строгания (реже «выбивает» сучки).

Важное преимущество JWP-201 НН — возможность одновременно обрабатывать сразу несколько нешироких деталей, максимально загружая станок. Обычно это невозможно из-за того, что заготовки имеют чуть разную толщину и одновременно не «подхватываются» валом автоподачи, в данном же случае вал не цельный, а многосекционный. Его подпружиненные ролики-секции способны «сглаживать» до 5 мм разницы в высоте заготовок. Другие особенности механизма подачи: регулируемые по высоте ролики в основании рабочего стола и двухступенчатая коробка скоростей.

СТАНДАРТНАЯ КОМПЛЕКТАЦИЯ:

- Комплект ножей (установлен на валу)
- 5 запасных строгальных ножей с крепежными винтами

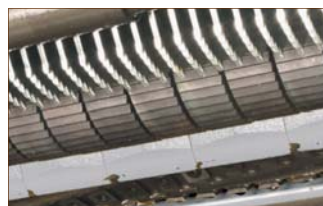

ТЕХНИЧЕСКИЕ ХАРАКТЕРИСТИКИ

Модель	JWP-201 НН
Артикул (400 В)	1791280T-RUNH
Потребляемая (выходная) мощность	7,3 (5,6) кВт
Частота вращения строгального вала	4800 об/мин
Диаметр строгального вала	82 мм
Размер ножей (ДхШхТ)	15,0x15,0x2,5 мм
Количество ножей	150
Скорость подачи	6 и 10 м/мин
Макс. ширина заготовки	560 мм
Макс. высота заготовки	235 мм
Макс. глубина строгания за один проход	6,0 мм
Максимально допустимая глубина строгания за один проход по всей ширине	3,0 мм
Мин. длина заготовки	250 мм
Длина рейсмусового стола	820 мм
Диаметр вытяжного штуцера	127 мм
Габаритные размеры (ДхШхВ)	1067x1245x1500 мм
Вес	615 кг

ПРИНАДЛЕЖНОСТИ

Артикул	Описание
1791212	Комплект ножей НМ 15,0x15,0x2,5мм, R150 для вала helical (10 шт.)

РЕЙСМУСОВЫЙ СТАНОК JWP-2510



Industrial



ОСОБЕННОСТИ:

- Строгальный вал helical
- Электронная система индикации и управления
- Электронная система ограничения пускового тока
- 3-ступенчатая регулировка скорости подачи
- Металлический секционный подающий вал
- Регулировка высоты строгания с панели управления и вращающимся маховиком
- Рейсмусовый стол с роликами
- Регулировка высоты положения роликов стола
- Корпус из чугунного литья
- 4 крюка для транспортировки

ОПИСАНИЕ:

Широкоформатный (635 мм) рейсмус Jet JWP-2510 ориентирован на эксплуатацию в условиях промышленного производства столярных изделий. Этот современный станок вообрал в свою конструкцию все лучшие решения, благодаря чему сочетает простоту управления, высокую долговечность и надежность, продолжительные межсервисные интервалы, низкую шумность, универсальность применения и отличное качество строгания.

Ножевой вал helical установлен штатно, режущие твердосплавные вставки с радиусными гранями расположены на нем спирально в несколько рядов. Каждый элемент имеет по четыре режущие стороны, что кратно увеличивает его ресурс. Кроме того, меняют / поворачивают их обычно по несколько штук, а не все сразу — как показывает практика, в процессе эксплуатации повреждаются лишь отдельные сегменты.

Подающий вал разделен на сегменты: его секции подвижны друг относительно друга, что позволяет одновременно подавать заготовки с неодинаковой толщиной. При разбросе несколько миллиметров в обе стороны обеспечивается захват деталей и их групповая обработка. Эта особенность крайне важна с точки зрения формирования номинальной загрузки станка и позволяет экономить как трудозатраты персонала, так и машинное время, связан-

ное с потреблением электроэнергии и выработкой ресурса. У JWP-2510 три, а не две, как обычно, скорости протяжки, причем крайние значения отличаются почти вдвое, это позволяет оптимально подобрать режим обработки и увеличить производительность, не снижая качества строгания.

Станок оборудован электронной системой управления, которая при начальном обучении персонала позволяет повысить производительность труда, упростив перенастройку и избежать брака, благодаря точному цифровому контролю рабочих параметров. Также предусмотрены упрощенные режимы управления: «ручное» перемещение стола кнопками «вверх» / «вниз» с проверкой значения по дисплею или шкале на корпусе или полностью ручное при помощи маховика.

Механическая часть также полностью соответствует высокому классу оборудования: предусмотрены все необходимые регулировки, несущие детали сделаны из массивного чугунного литья, трехфазный двигатель имеет большой запас мощности и ограничитель пускового тока.

СТАНДАРТНАЯ КОМПЛЕКТАЦИЯ:

- Комплект ножей (установлен на валу)
- 10 запасных строгальных ножей с крепежными винтами
- Адаптер вытяжного патрубка 127 в 100 мм
- Тумба-подставка для напольной установки

ТЕХНИЧЕСКИЕ ХАРАКТЕРИСТИКИ

Модель	JWP-2510
Артикул (400 В)	1791303Т
Потребляемая (выходная) мощность	11 (7,2) кВт
Частота вращения строгального вала	5000 об/мин
Диаметр строгального вала	86 мм
Размер ножей (ДхШхТ)	15x15x2,5 мм
Количество ножей	174
Скорость подачи	6, 8 и 10 м/мин
Максимальная ширина заготовки	635 мм
Максимальная высота заготовки	230 мм
Максимальная глубина строгания за один проход	6,0 мм
Максимально допустимая глубина строгания за один проход по всей ширине	3,0 мм
Минимальная длина заготовки	250 мм
Длина рейсмусового стола	820 мм
Диаметр вытяжного штуцера	127 мм
Габаритные размеры (ДхШхВ)	915x1320x1500 мм
Вес	725 кг



ПРИНАДЛЕЖНОСТИ

Артикул	Описание
1791212	Комплект ножей НМ 15.0x15.0x2.5 мм R150 для вала helical (10 шт.)

ФУГОВАЛЬНО-РЕЙСМУСОВЫЙ СТАНОК JPT-10B



Hobby



ОСОБЕННОСТИ:

- Система отключения при перегрузке

Фугование

- Регулировка глубины фугования
- Регулируемый фуговальный упор
- Регулируемое ограждение ножевого вала
- Фуговальные столы из алюминиевого литья
- Фуговальный упор из алюминиевого профиля

Рейсмусование

- Регулировка высоты строгания вращающейся рукояткой

ОПИСАНИЕ:

Станок предназначен для индивидуальной эксплуатации и совмещает в себе две самые востребованные функции: фугование и рейсмусование. Jet JPT-10B комплектуется мощным и «тяговитым» коллекторным двигателем, который обеспечивает высокую производительность. Моторы этого типа требовательны к соблюдению температурного режима, поэтому станок оснащен датчиком перегрева, отключающим питание, когда нужен перерыв на охлаждение.

На верхнем столе производят фугование или строгание под углом с использованием параллельного упора, который регулируется в диапазоне от 0 до 45°. Максимальная величина съема материала 3 мм. Для рейсмусования (калибрования деталей по толщине) предназначен нижний стол и устройство автоподачи заготовок. В данном случае максимальная глубина строгания за один проход составляет 2 мм.

Обладая широкой функциональностью и высокой производительностью, станок весит немногим более 30 кг и остается мобильным: его можно взять на стройку или в одиночку перемещать по мастерской. Предусмотрена установка на пол (открытая подставка входит в стандартную комплектацию) или на верстак. При эксплуатации станка следует учитывать, что точная и безотказная работа возможна только при качественном стружкоудалении, например, с помощью вытяжных установок Jet.



СТАНДАРТНАЯ КОМПЛЕКТАЦИЯ:

- Комплект ножей (установлен на валу)
- Фуговальный упор
- Ограждение ножевого вала
- Комплект опорных ног для напольной установки



ТЕХНИЧЕСКИЕ ХАРАКТЕРИСТИКИ

Модель	JPT-10B
Артикул (230 В)	707410M
Потребляемая мощность	1,5 кВт
Частота вращения строгального вала	9000 об/мин
Диаметр строгального вала	50 мм
Размер ножей (ДхШхТ)	261x16,5x1,5 мм
Количество ножей	2
Максимальная ширина заготовки	254 мм
Диаметр вытяжного штуцера	100 мм
Габаритные размеры (ДхШхВ)	980x470x1120 мм
Вес	34 кг
Фугование	
Глубина строгания за один проход	0-3,0 мм
Размеры фуговального стола (ДхШ)	945x262 мм
Размеры фуговального упора (ДхВ)	635x125 мм
Угол наклона фуговального упора	0-45°
Рейсмусование	
Скорость подачи	6 м/мин
Максимальная высота заготовки	120 мм
Максимальная глубина строгания за один проход	2,0 мм
Максимально допустимая глубина строгания за один проход по всей ширине	1,0 мм
Минимальная длина заготовки	160 мм
Длина рейсмусового стола (с удлинением)	305 (500) мм

ПРИНАДЛЕЖНОСТИ

Артикул	Описание
707411	Комплект строгальных ножей HSS18% 261x16,5x1,5 мм (2 шт.)

ФУГОВАЛЬНО-РЕЙСМУСОВЫЙ СТАНОК JPT-260

Profi



ОСОБЕННОСТИ:

- Откидной фуговальный стол
- Фугование**
- Эксцентриковый механизм регулировки глубины фугования
- Регулируемый фуговальный упор
- Регулируемое ограждение ножевого вала
- Фуговальные столы из чугунного литья
- Фуговальный упор из алюминиевого профиля
- Рейсмусование**
- Отключаемый привод валов подачи
- Регулировка высоты строгания вращающимся маховиком

СТАНДАРТНАЯ КОМПЛЕКТАЦИЯ:

- Комплект ножей (установлен на валу)
- Фуговальный упор
- Ограждение ножевого вала



ТЕХНИЧЕСКИЕ ХАРАКТЕРИСТИКИ

Модель	JPT-260
Артикул (230 В)	10000289M
Потребляемая (выходная) мощность	2,6 (1,7) кВт
Артикул (400 В)	10000289T
Потребляемая (выходная) мощность	2,6 (1,7) кВт
Частота вращения строгального вала	5300 об/мин
Диаметр строгального вала	70 мм
Размер ножей (ДхШхТ)	260x25x3,0 мм
Количество ножей	3
Максимальная ширина заготовки	256 мм
Диаметр вытяжного шуцера	100 мм
Габаритные размеры (ДхШхВ)	1120x700x1000 мм
Вес	170 кг
Фугование	
Глубина строгания за один проход	0-3,0 мм
Размеры фуговального стола (ДхШ)	1120x260 мм
Размеры фуговального упора (ДхВ)	900x110 мм
Угол наклона фуговального упора	0-45°
Рейсмусование	
Скорость подачи	5,5 м/мин
Максимальная высота заготовки	225 мм
Максимальная глубина строгания за один проход	3,5 мм
Максимально допустимая глубина строгания за один проход по всей ширине	1,5 мм
Минимальная длина заготовки	150 мм
Длина рейсмусового стола	540 мм

ОПИСАНИЕ:

Станок Jet JPT-260 позволяет на профессиональном уровне выполнять операции фугования и рейсмусования. Массивная конструкция с литыми чугунными столами дает точность и работу без вибраций, мощный асинхронный двигатель обеспечивает высокую производительность и надежность.

Фугование и рейсмусование производятся, как обычно, — каких-либо специальных приемов работы не требуется; переналадка почти не занимает времени. Верхний фуговальный модуль, объединяющий в себе оба стола и механизм регулировки глубины строгания, полностью откидывается (при этом ранее сделанные настройки не сбиваются), кожух стружкоудаления переворачивается. Компоновка с откидным верхом дает преимущества как в работе (лучше обзор, более качественно работает стружкоудаление), так и при обслуживании строгального вала, доступ к которому ничем не затруднен.

Комбинированный станок JPT-260 оптимален для использования в мастерских с нехваткой рабочего пространства в качестве замены отдельным рейсмусу и фуганку. В сравнении с ними он имеет более нагруженную и сложную конструкцию, интенсивная эксплуатация которой может потребовать увеличенных затрат на техобслуживание.

ПРИНАДЛЕЖНОСТИ

Артикул	Описание
SP260.25.3	Строгальный нож HSS18% 260x25x3,0 мм (1 шт.)
DS260.25.3	Строгальный нож DS (аналог 8X6HФТ) 260x25x3,0 мм (1 шт.)
708118	Подставка на роликах для транспортировки станка грузоподъемностью 250 кг

ФУГОВАЛЬНО-РЕЙСМУСОВЫЕ СТАНКИ JPT-310 / JPT-310НН



Profi



ОСОБЕННОСТИ:

- Строгальный вал helical (для JPT-310НН)
- Возможность установки вала helical (для JPT-310)
- Откидной фуговальный стол

Фугование

- Эксцентриковый механизм регулировки глубины фугования
- Возможность регулировки высоты принимающего стола
- Регулируемый фуговальный упор
- Регулируемое ограждение ножевого вала
- Фуговальные столы из чугунного литья
- Фуговальный упор из алюминиевого профиля

Рейсмусование

- Отключаемый привод валов подачи
- Регулировка высоты строгания вращающимся маховиком

ТЕХНИЧЕСКИЕ ХАРАКТЕРИСТИКИ

Модель	JPT-310	JPT-310НН
Артикул (230 В)	10000290М	-
Потребляемая (выходная) мощность	3,5 (2,2) кВт	-
Артикул (400 В)	10000290Т	10000292Т
Потребляемая (выходная) мощность	3,5 (2,2) кВт	3,5 (2,2) кВт
Частота вращения строгального вала	5500 об/мин	5500 об/мин
Диаметр строгального вала	70 мм	70 мм
Размер ножей (ДхШхТ)	310х25х3,0 мм	15х15х2,5 мм
Количество ножей	3	48
Максимальная ширина заготовки	307 мм	307 мм
Диаметр вытяжного штуцера	100 мм	100 мм
Габаритные размеры (ДхШхВ)	1410х750х1000 мм	1410х750х1000 мм
Вес	230 кг	230 кг
Фугование		
Глубина строгания за один проход	0-3,0 мм	0-3,0 мм
Размеры фуговального стола (ДхШ)	1400х305 мм	1400х305 мм
Размеры фуговального упора (ДхВ)	1100х150 мм	1100х150 мм
Угол наклона фуговального упора	0-45°	0-45°
Рейсмусование		
Скорость подачи	7 м/мин	7 м/мин
Максимальная высота заготовки	225 мм	225 мм
Максимальная глубина строгания за один проход	3,5 мм	3,5 мм
Максимально допустимая глубина строгания за один проход по всей ширине	1,5 мм	1,5 мм
Минимальная длина заготовки	150 мм	150 мм
Длина рейсмусового стола	540 мм	540 мм

СТАНДАРТНАЯ КОМПЛЕКТАЦИЯ:

- Комплект ножей (установлен на валу)
- 5 запасных строгальных ножей с крепежными винтами (для JPT-310НН)
- Фуговальный упор
- Ограждение ножевого вала



JPT-310НН



ОПИСАНИЕ:

Комбинированные станки Jet JPT-310 и JPT-310НН оптимальны для использования в мастерских с ограниченным пространством в качестве замены отдельным рейсмусу и фуганку. Модели востребованы как любителями работы с деревом, так и профессионалами. Кроме существенной экономии рабочего пространства они обеспечивают и экономию средств при покупке.

По основным характеристикам и удобству работы эти комбинированные станки не уступают отдельным рейсмусу и фуганку. Длинные и массивные чугунные столы создают базу, достаточную для работы с деталями длиной до 2-3 метров. Относительно специализированного станка несколько облегчен рабочий фронт: он не из чугуна, а из алюминиевого профиля. С другой стороны, эти модели обладают редким достоинством: удобную эксцентриковую регулировку по высоте имеет не только подающий, но и принимающий стол. Это необходимо, прежде всего, при замене строгального вала на helical, режущие пластины которого не регулируются по высоте.

Для перехода от фугования к рейсмусованию достаточно поднять верхний модуль, состоящий из столов и рамы и переустановить кожу стрижкоотсоса, сделанные ранее настройки при этом не сбиваются. Такая конструкция дает преимущества как в работе, так и при обслуживании станка.

Вал helical, доступный для JPT-310НН «в базе» и для Jet JPT-310 в качестве опции, широко востребован в среде профессионалов. Его основные достоинства – низкий уровень шума при работе, чистое срезание сучков, отсутствие вырывов древесины, продолжительный ресурс твердосплавных четырехгранных лезвий, отсутствие необходимости заточки и регулировки.

ПРИНАДЛЕЖНОСТИ

Артикул	Описание
Модель	JPT-310
SP310.25.3	Строгальный нож HSS18% 310x25x3,0 мм (1 шт.)
DS310.25.3	Строгальный нож DS (аналог 8Х6НФТ) 310x25x3,0 мм (1 шт.)
Модель	JPT-310 и JPT-310НН
JPT310НН-071СВА	Строгальный вал helical с ножами для JPT-310
1791212	Комплект ножей НМ 15.0x15.0x2,5 мм R150 для вала helical (10 шт.)
708118	Подставка на роликах для транспортировки станка грузоподъемностью 250 кг

ФУГОВАЛЬНО-РЕЙСМУСОВЫЙ СТАНОК JPT-310PRO



Profi

NEW!



ОПИСАНИЕ:

JPT-310PRO — новый комбинированный фуговально-рейсмусовый станок, предназначенный для профессионального использования в условиях небольших цехов и частных мастерских.

Фуговальные столы выполнены откидными, что удобно при работе на рейсмусе. Они оба регулируются по высоте, причем механизм их настройки, совмещенный с навесной петлей, одинаков и спереди, и сзади. Настройка производится вращением винтового упора с барашковой рукояткой, операция простая и наглядная, при трансформации станка настройка не сбивается.

Рейсмусовая часть станка включает в себя высококачественный механизм подачи с валами на подшипниках качения. Предусмотрен рычаг отключения, позволяющий избежать холостой прокрутки. Захват и протяжка заготовки производятся двумя металлическими валками диаметром 40 мм. Задний гладкий, передний имеет насечку для надежного контакта с древесиной.

Положение рейсмусового стола изменяют вращением маховика, для контроля положения предусмотрена линейка с миллиметровой шкалой и возможностью корректировки начала отсчета.

В комплект поставки входят такие обязательные принадлежности, как защита ножевого вала и регулируемый фуговальный упор. Причем последний установлен на массивных и жестких кронштейнах из чугуна, обеспечивающих высокую жесткость и точность.

ОСОБЕННОСТИ:

- Откидные фуговальные столы
- Фугование**
- Регулировка глубины фугования
- Возможность регулировки высоты принимающего стола
- Регулируемый фуговальный упор
- Регулируемое ограждение ножевого вала
- Фуговальные столы из чугуна
- Фуговальный упор из алюминиевого профиля
- Рейсмусование**
- Откидные фуговальные столы
- Отключаемый привод валов подачи
- Металлические подающие валы
- Регулировка высоты строгания маховиком

СТАНДАРТНАЯ КОМПЛЕКТАЦИЯ:

- Комплект ножей (установлен на валу)
- Приспособление для установки ножей
- Фуговальный упор
- Ограждение ножевого вала

ТЕХНИЧЕСКИЕ ХАРАКТЕРИСТИКИ

Модель	JPT-310PRO
Артикул (230 В)	JPT-310MXPPO
Потребляемая (выходная) мощность	2,2 (1,6) кВт
Артикул (400 В)	JPT-310TXPRO
Потребляемая (выходная) мощность	3,0 (2,2) кВт
Частота вращения строгального вала	5500 об/мин
Диаметр строгального вала	70 мм
Размер ножей (ДхШхТ)	310х25х3,0 мм
Количество ножей	3
Максимальная ширина заготовки	310 мм
Диаметр вытяжного штуцера	120 мм
Габаритные размеры (ДхШхВ)	1585х1010х750 мм
Вес	250 кг
Фугование	
Глубина строгания за один проход	0-4,0 мм
Длина фуговального стола	1400
Размеры фуговального упора (ДхВ)	1300х150 мм
Угол наклона фуговального упора	0-45°
Рейсмусование	
Скорость подачи	6 м/мин
Максимальная высота заготовки	230 мм
Максимальная глубина строгания за один проход	4,0 мм
Максимально-допустимая глубина строгания за один проход по всей ширине	1,5 мм
Минимальная длина заготовки	150 мм
Длина рейсмусового стола	430 мм



ПРИНАДЛЕЖНОСТИ

Артикул	Описание
SP310.25.3	Строгальный нож HSS18% 310x25x3,0 мм (1 шт.)
DS310.25.3	Строгальный нож DS (аналог 8X6HФТ) 310x25x3,0 мм (1 шт.)
708118	Подставка на роликах для транспортировки станка грузоподъемностью 250 кг

ФУГОВАЛЬНО-РЕЙСМУСОВЫЕ СТАНКИ JPT-410 / JPT-410НН



Profi



ОСОБЕННОСТИ:

- Строгальный вал helical (для JPT-410НН)
- Возможность установки строгального вала helical (для JPT-410)
- Откидной фуговальный стол

Фугование

- Эксцентриковый механизм регулировки глубины фугования
- Возможность регулировки высоты принимающего стола
- Регулируемый фуговальный упор
- Регулируемое ограждение ножевого вала
- Фуговальные столы из чугуна
- Фуговальный упор из алюминиевого профиля

Рейсмусование

- Отключаемый привод валов подачи
- Регулировка высоты строгания вращающимся маховиком

СТАНДАРТНАЯ КОМПЛЕКТАЦИЯ:

- Комплект ножей (установлен на валу)
- 5 запасных строгальных ножей с крепежными винтами (для JPT-410НН)
- Фуговальный упор
- Ограждение ножевого вала
- Адаптер вытяжного патрубка 127 в 100 мм

ТЕХНИЧЕСКИЕ ХАРАКТЕРИСТИКИ

Модель	JPT-410	JPT-410НН
Артикул (400 В)	10000295Т	10000296Т
Потребляемая (выходная) мощность	4,5 (3,0) кВт	4,5 (3,0) кВт
Частота вращения строгального вала	5500 об/мин	5500 об/мин
Диаметр строгального вала	70 мм	70 мм
Размер ножей (ДхШхТ)	410x25x3,0 мм	15x15x2,5 мм
Количество ножей	3	72
Максимальная ширина заготовки	407 мм	407 мм
Диаметр вытяжного штуцера	127 мм	100 или 127 мм
Габаритные размеры (ДхШхВ)	1660x920x1000 мм	1660x920x1000 мм
Вес	330 кг	330 кг
Фугование		
Глубина строгания за один проход	0-3,0 мм	0-3,0 мм
Размеры фуговального стола (ДхШ)	1660x413 мм	1660x413 мм
Размеры фуговального упора (ДхВ)	1100x150 мм	1100x150 мм
Угол наклона фуговального упора	0-45°	0-45°
Рейсмусование		
Скорость подачи	7 м/мин	7 м/мин
Максимальная высота заготовки	225 мм	225 мм
Максимальная глубина строгания за один проход	3,5 мм	3,5 мм
Максимально допустимая глубина строгания за один проход по всей ширине	1,5 мм	1,5 мм
Минимальная длина заготовки	150 мм	150 мм
Длина рейсмусового стола	600 мм	600 мм



ОПИСАНИЕ:

Jet JPT-410 и JPT-410НН — комбинированные станки для фугования и рейсмусования с шириной обработки 407 мм. Это значение достаточно велико по меркам профессиональных рейсмусовых станков, а по меркам фуговальных — и вовсе характерно для оборудования более высокого индустриального класса. Такое сочетание характеристик делает данные модели привлекательными не только с точки зрения экономии рабочего пространства, но и расширения области применения.

Модификации различаются строгальным валом: у JPT-410НН установлен helical, у JPT-410 стандартный трехножевой (helical можно докупить как опцию).

Конструкция станков — одна из самых удачных на рынке: широкое использование массивных чугунных деталей гарантирует точную работу без вибраций, при рейсмусовании верхний модуль целиком поднимается и не мешает ни работе, ни стружкоудалению, мощный трехфазный двигатель обеспечивает высокую производительность и надежность. Отдельного внимания заслуживает удобный эксцентриковый механизм регулировки положения столов, причем как подающего, так и принимающего.

При выборе между двумя специализированными или одним комбинированным станком нужно учитывать, что эти модели почти так же точны, удобны и производительны, как специализированные, но потребуют несколько более частого обслуживания рейсмусовой части в случае интенсивной эксплуатации.



ПРИНАДЛЕЖНОСТИ

Модель	JPT-410
SP410.25.3	Строгальный нож HSS18% 410x25x3,0 мм (1 шт.)
DS410.25.3	Строгальный нож DS (аналог 8Х6НФТ) 410x25x3,0 мм (1 шт.)
Модель	JPT-410 и JPT-410НН
JPT410НН-068СВА	Строгальный вал helical с ножами для JPT-410
1791212	Комплект ножей НМ 15.0x15.0x2,5 мм R150 для вала helical (10 шт.)
708119	Подставка на роликах для транспортировки станка грузоподъемностью 500 кг

ТЕХНОЛОГИЯ HELICAL ДЛЯ СТРОГАЛЬНЫХ СТАНКОВ JET И POWERMATIC



Строгальные станки JET профессионального и индустриального классов могут комплектоваться ножевым валом helical. Это сегментированный строгальный вал для чистовой обработки древесины, на котором установлено множество твердосплавных лезвий. В зависимости от типа станка используются четырехсторонние лезвия 15,0x15,0x2,5 мм R150 (радиус закругления кромки) или двухсторонние 30,0x12,0x1,5 мм. Лезвия сначала поворачивают и лишь потом заменяют, причем не все сразу, а выборочно по мере износа и/или повреждения. По многочисленным отзывам пользователей ресурс очень велик и фактически мало зависит от твердости обрабатываемой древесины и ее чистоты (наличия инородных включений). Никаких настроек после замены лезвий не требуется.

Технология helical обеспечивает более высокое качество строгания и простоту эксплуатации, при работе с твердыми породами и при высокой загрузке она дает наиболее значимый экономический эффект. Лезвия расположены спирально и входят в заготовку последовательно и под углом, что снижает ударные нагрузки, шум и вибрацию; не образуются «вырывы» древесины на проблемных участках, меньше вероятность скалывания сучков, нет «волны» характерной для станков с прямыми лезвиями. Стружка отходит мелкая, благодаря чему улучшается работа системы аспирации.

Профессионалы, опробовавшие в работе станки с технологией helical, как правило, уже не возвращаются к моделям с обычными прямыми лезвиями, что является лучшей рекомендацией!

Аркадий Шамаев, специалист по реставрации, участник постройки реплики исторического корабля «Полтава»:

«Для работ над проектом компания ИТА-СПб поставила нам станки JET и Powermatic, некоторые из них имеют сегментированный строгальный вал. Так мы и познакомились с технологией helical, откровенно говоря, она нас впечатлила! Вместо цельных ножей квадратные режущие сегменты из твердого сплава, заготовка заходит очень «мягко», нет тех вибраций, которые мы имели на цельных прямых ножах, минимум шума, работать на станках легко и безопасно. Отдельно хочется отметить, что стружка отходит мелкая и не забивает пылеотвод. На замену ножей, обслуживание и профилактику уходит минимум времени, мы самостоятельно поворачиваем нож и работаем, специалиста ждать не нужно...»



Строгальные станки JET и Powermatic, оснащенные валом helical*

Модель станка	Тип	Ширина строгания	Размеры лезвий	Количество лезвий
54A HH	фуговальный	150 мм	15x15x2,5 мм	28 шт
60A HH	фуговальный	200 мм	15x15x2,5 мм	54 шт
PJ-1285 HH	фуговальный	300 мм	30x12x1,5 мм	42 шт
PJ-1696 HH	фуговальный	400 мм	30x12x1,5 мм	57 шт
JWP-16 OS HH	рейсмусовый	400 мм	15x15x2,5 мм	90 шт
209 HH	рейсмусовый	500 мм	15x15x2,5 мм	138 шт
JWP-201 HH	рейсмусовый	560 мм	15x15x2,5 мм	150 шт
JWP-2510	рейсмусовый	635 мм	15x15x2,5 мм	174 шт
JPT-310 HH	комбинированный	310 мм	15x15x2,5 мм	48 шт
JPT-410 HH	комбинированный	410 мм	15x15x2,5 мм	72 шт

*Кроме станков, изначально укомплектованных helical, многие модели JET и Powermatic допускают установку такого вала в качестве опции. Валы в сборе для самостоятельного монтажа разработаны под конкретные модели станков, что делает их установку достаточно простой.



Комплект ножей HM 15,0x15,0x2,5мм R150 для вала helical (10 шт.)
Арт. 1791212

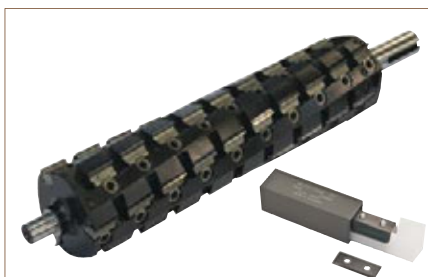

Комплект ножей HM 30,0x12,0x1,5мм для вала helical (10 шт.)
Арт. 6400013



Набор для замены ножей входит в стандартную комплектацию

УНИВЕРСАЛЬНЫЙ ФРЕЗЕРНЫЙ СТОЛ JRT-1

Hobby



ОСОБЕННОСТИ:

- Рабочий стол из алюминиевого литья
- Съёмные удлинители рабочего стола из стального листа
- Регулируемый фрезерный упор
- Подвижный угловой упор с направляющей вдоль Т-образного паза и с угловой разметкой

СТАНДАРТНАЯ КОМПЛЕКТАЦИЯ:

- Фрезерный упор
- Угловой упор
- Два удлинителя рабочего стола

ОПИСАНИЕ:

Jet JRT-1 – универсальный фрезерный стол для установки ручного электрофрезера в стационарное положение и работы с ним как со станком. Крепления позволяют фиксировать разные модели инструмента. Для удобства и безопасности предусмотрен магнитный выключатель (230В, 50–60Гц, 1600Вт), расположенный в легкодоступном месте.

Стол легок (10 кг) и при этом обладает большой рабочей поверхностью: её ширина составляет 360 мм, а длина 610 мм. При работе с крупными заготовками к литой алюминиевой плите присоединяют удлинители, сделанные из стали, с ними суммарная длина увеличивается до 1030 мм.

В комплект поставки входят угловой упор с направляющей вдоль Т-образного паза и раздвижной регулируемый параллельный упор с ограждением фрезы и патрубком пылеотсоса.

ТЕХНИЧЕСКИЕ ХАРАКТЕРИСТИКИ

Модель	JRT-1
Артикул (230 В)	10000760M
Магнитный выключатель	230В, 50-60 Гц, макс. 1600 Вт
Размеры рабочего стола (ДхШ)	610x360 мм
Удлинение рабочего стола спереди и сзади	210x360 мм
Размеры фрезерного упора (ДхВ)	540-610x75 мм
Максимальный диаметр фрезы	50 мм
Диаметр вытяжного штуцера	70 и 57 мм
Габаритные размеры (ДхШхВ)	1030x360x410 мм
Вес	10 кг

УНИВЕРСАЛЬНЫЙ ЧУГУННЫЙ ФРЕЗЕРНЫЙ СТОЛ JRT-2



Hobby

NEW!



ОПИСАНИЕ:

Jet JRT-2 – универсальный стол для работы ручным электрофрезером в стационарном положении. Он специально адаптирован для установки моделей Triton TRA001 и MOF001, имеющих встроенную систему микролифта, но подойдет и для установки электроинструментов любых других производителей. Адаптация под Triton заключается в том, что сверления установочной пластины под крепеж платформы фрезера сделаны уже на заводе, плюс к этому предусмотрено отверстие с пластиковой втулкой для рукоятки микролифта. Монтаж моделей других производителей эти отверстия не мешают.

Важное достоинство JRT-2 – стол из чугуна, а не из алюминиевого литья; в сравнении с предшествующей модификацией его вес увеличился более чем вдвое. Дополнительная масса положительно сказывается как на удобстве работы, так и на качестве фрезерования.

Стол комплектуется угловым подвижным упором и имеет паз для него; также предусмотрены фрезерный упор с ограждением и патрубком пылеотсоса, магнитный пускатель и съемные удлинители из листовой стали.

ОСОБЕННОСТИ:

- Отверстие в столе для рукоятки микролифта
- Крепежные отверстия для фрезеров Triton
- Рабочий стол из чугуна
- Съемные удлинители рабочего стола из стального листа
- Регулируемый фрезерный упор
- Подвижный угловой упор с направляющей вдоль Т-образного паза и с угловой разметкой

СТАНДАРТНАЯ КОМПЛЕКТАЦИЯ:

- Фрезерный упор
- Угловой упор
- Два удлинителя рабочего стола

ТЕХНИЧЕСКИЕ ХАРАКТЕРИСТИКИ

Модель	JRT-2
Артикул (230 В)	10000791M
Магнитный выключатель	230В, 50-60 Гц, макс. 2700 Вт
Размеры рабочего стола (ДхШ)	610х360 мм
Удлинение рабочего стола спереди и сзади	210х360 мм
Размеры фрезерного упора (ДхВ)	540-610х75 мм
Максимальный диаметр фрезы	40 мм
Диаметр вытяжного штуцера	57 и 100 мм
Габаритные размеры (ДхШхВ)	1030х360х615 мм
Вес	23 кг



ФРЕЗЕРНЫЙ СТАНОК JWS-34KX



Profi

СТАНДАРТНАЯ КОМПЛЕКТАЦИЯ:

- Шпиндель диаметром 30 мм
- Цанговые зажимы 8 и 12 мм
- Фрезерный упор
- Верхний и боковой прижимы заготовки
- Угловой упор
- Упор для фрезерования закругленных кромок с прозрачным ограждением



ОСОБЕННОСТИ:

- Сменный фрезерный шпиндель
- Возможность установки цангового зажима
- Возможность установки шлифовальной втулки
- Регулировка высоты установки шпинделя вращающимся маховиком
- Миллиметровая шкала для контроля высоты установки шпинделя
- 4-ступенчатая регулировка скорости вращения шпинделя переустановкой ремня
- Рычаг быстрого натяжения / ослабления ремня
- Смотровое окно для контроля положения ремня
- Рабочий стол из чугуна
- Регулируемый фрезерный упор с рукояткой точной настройки
- Подвижный угловой упор с направляющей вдоль Т-образного паза и с угловой разметкой

ОПИСАНИЕ:

Jet JWS-34KX - профессиональный фрезерный станок с мощным двигателем (особенно в 3-фазном исполнении) и массивным чугунным рабочим столом. Конструкция со сменным шпинделем позволяет значительно расширить спектр решаемых задач. Входящий в комплектацию 30 мм шпиндель соответствует стандартам большинства современных производителей режущего инструмента, а 32 мм (приобретается отдельно) – отечественному. Вместо шпинделя можно установить цанговые зажимы для работы концевыми фрезами. Уникальная особенность JWS-34KX – способность выполнять некоторые шлифовальные операции: в качестве опции доступен шпиндель с набором втулок под абразивные гильзы диаметром от 25 до 100 мм, они используются в основном для доводки кантов.

Станок оборудован точным фрезерным упором. Его массивный чугунный корпус совмещен с ограждением фрезы и 100-миллиметровым патрубком пылеотсоса. Для регулировки его перемещают целиком, а после настраивают выступ задней (принимающей) накладкой при помощи точного винтового механизма с миллиметровой шкалой. Для фрезерования под углом предназначен упор с транспортной шкалой (входит в стандартное оснащение) или небольшой подвижный чугунный стол (опция), оснащенный прижимом заготовки и транспортным упором. Оба приспособления перемещаются вдоль Т-образного паза в рабочем столе.

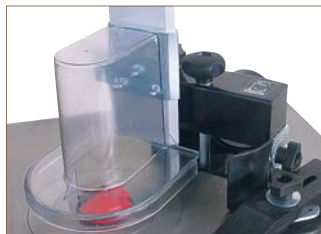

Art. 10000253

ТЕХНИЧЕСКИЕ ХАРАКТЕРИСТИКИ

Модель	JWS-34KX
Артикул (230 В)	708502KXM
Потребляемая (выходная) мощность	1,9 (1,5) кВт
Артикул (400 В)	708502KXT
Потребляемая (выходная) мощность	2,9 (2,3) кВт
Частота вращения шпинделя на холостом ходу	1700, 3500, 6000 и 8000 об/мин
Диаметр шпинделя	30 мм
Ход шпинделя (подъем)	80 мм
Размеры рабочего стола (ДхШ)	635х650 мм
Диаметр отверстия стола	160 мм
Максимальный диаметр фрезы	180 мм
Максимальная высота фрезы над столом	120 мм
Диаметр цангового зажима	8 и 12 мм
Диаметр вытяжного штуцера	100 мм
Габаритные размеры (ДхШхВ)	635х640х990 мм
Вес	145 кг

ПРИНАДЛЕЖНОСТИ

Артикул	Описание
10000251	Сменный фрезерный шпиндель диаметром 30 мм
IT-SP132	Сменный фрезерный шпиндель диаметром 32 мм
708383	Цанговый зажим 1/2 дюйма
708384	Цанговый зажим 1/4 дюйма
10000252	Шлифовальный шпиндель с набором втулок диаметром 25, 38, 50, 75 и 100 мм с абразивными гильзами зернистостью 80G
10000253	Подвижный вдоль Т-образного паза угловой упор с литым из чугуна основанием и прижимом заготовки (шипорезная каретка)

ФРЕЗЕРНЫЙ СТАНОК JWS-35X3

Profi



СТАНДАРТНАЯ КОМПЛЕКТАЦИЯ:

- Шпиндель диаметром 30 мм
- Цанговые зажимы 8 и 12 мм
- Фрезерный упор
- Угловой упор
- Два прижима-гребенки
- Прозрачное ограждение фрезы



ОСОБЕННОСТИ:

- Реверс электродвигателя
- Сменный фрезерный шпиндель
- Возможность установки цангового зажима
- Регулировка высоты установки шпинделя вращающимся маховиком
- Миллиметровая шкала для контроля высоты установки шпинделя
- 4-ступенчатая регулировка скорости вращения шпинделя переустановкой ремня
- Рычаг быстрого натяжения/ослабления ремня
- Смотровое окно для контроля положения ремня
- Рабочий стол из чугуна литья
- Регулируемый фрезерный упор с рукояткой точной настройки
- Регулируемые прижимы-гребенки
- Подвижный угловой упор с направляющей вдоль Т-образного паза и с угловой разметкой

ОПИСАНИЕ:

Jet JWS-35X3 – мощный профессиональный фрезерный станок с массивным чугунным столом, предназначенный для работы в частной столярной мастерской или на производстве. Изначально адаптирован для установки устройства автоподачи, крепежные отверстия предусмотрены в столе.

Конструкция со съёмным шпинделем значительно расширяет сферу применения. В стандартную комплектацию входят два цанговых зажима для концевых фрез с хвостовиками 8 и 12 мм, в качестве опций доступны на 1/2 и 1/4 дюйма.

Фрезерный упор имеет усовершенствованную конструкцию с увеличенными накладками из алюминиевого профиля. Для регулировки его сдвигают целиком, ослабив два фиксатора. Винтовой механизм с миллиметровой шкалой позволяет отдельно настраивать положение задней накладки (величиной выступа регулируют глубину съёма). В качестве верхних прижимов заготовки используются пластиковые «гребёнки», в том числе страхующие от обратного выброса.

В рабочем столе предусмотрен Т-образный паз для установки подвижного упора, он входит в штатную комплектацию. Дополнительно можно приобрести подвижный чугунный стол с увеличенным упором, который служит упрощённой альтернативой каретке и способен её заменить при небольших объёмах работ.

ТЕХНИЧЕСКИЕ ХАРАКТЕРИСТИКИ

Модель	JWS-35X3
Артикул (230 В)	708323M-RU
Потребляемая (выходная) мощность	2,9 (2,3) кВт
Артикул (400 В)	708327T-RU
Потребляемая (выходная) мощность	4,8 (3,7) кВт
Частота вращения шпинделя на холостом ходу	4000, 6000, 8000 и 10000 об/мин
Диаметр шпинделя	30 мм
Ход шпинделя (подъём)	100 мм
Размеры рабочего стола (ДхШ)	820x680
Диаметр отверстия стола	160 мм
Максимальный диаметр фрезы	180 мм
Максимальная высота фрезы над столом	120 мм
Диаметр цангового зажима	8 и 12 мм
Диаметр вытяжного штуцера	100 мм
Габаритные размеры (ДхШхВ)	820x720x1080
Вес	210 кг



ПРИНАДЛЕЖНОСТИ

Артикул	Описание
708372	Сменный фрезерный шпиндель диаметром 30 мм
IT-SPI233	Сменный фрезерный шпиндель диаметром 32 мм
708373	Цанговый зажим 1/2 и дюйма
708374	Цанговый зажим 1/4 дюйма
10000253	Подвижный вдоль Т-образного паза угловой упор с литым из чугуна основанием и прижимом заготовки (шипорезная каретка)

ФРЕЗЕРНЫЙ СТАНОК JWS-2700

Industrial



ОСОБЕННОСТИ:

- Сменный фрезерный шпиндель
- Возможность установки цангового зажима
- Регулировка высоты установки шпинделя вращающимся штурвалом
- Цифровое отображение высоты установки шпинделя
- 4-ступенчатая регулировка скорости вращения шпинделя переустановкой ремня
- Рычаг быстрого натяжения/ослабления ремня
- Рабочий стол из чугунного литья
- Регулируемый фрезерный упор с ручьями точной настройки
- Регулируемые верхний прижим заготовки
- Регулируемые прижимы-гребенки
- Регулируемый упор для фрезерования закругленных кромок
- Подвижный угловой упор с направляющей вдоль Т-образного паза и с угловой разметкой
- Устройство с тормозом для облегчения транспортировки станка

ОПИСАНИЕ:

Jet JWS-2700 – мощный фрезерный станок с большим массивным чугунным столом предназначенный для профессиональной эксплуатации в частных мастерских и столярных цехах промышленных предприятий. Конструкция разработана для интенсивной высокопроизводительной работы в основном с длинными тяжелыми заготовками. Станок хорошо подходит для эксплуатации с устройством автоподачи, отверстия для его крепления штатно предусмотрены.

Все необходимые настройки выполняются быстро и точно. Механизм регулировки высоты шпинделя оборудован цифровой индикацией. Переустановка поликлинового ремня для выбора частоты вращения производится без использования инструмента и занимает минимум времени. Фрезерный упор укомплектован длинными накладками («щечками»), которые имеют индивидуальную настройку по вылету и коррекцию по углу (винты для тонкой подстройки параллельности). Непосредственно на накладках крепятся вертикальные прижимы-гребенки. В корпус упора встроен 100-миллиметровый штуцер для подключения к системе пылеотсоса.

Предусмотрена возможность замены фрезерного шпинделя на опциональный 50-миллиметровый или на цанговые зажимы для концевых фрез с хвостовиком 8 или 12 мм.

СТАНДАРТНАЯ КОМПЛЕКТАЦИЯ:

- Шпиндель диаметром 30 мм
- Цанговые зажимы 8 и 12 мм
- Фрезерный упор
- Угловой упор
- Верхний упор заготовки
- Два упора-гребенки
- Упор для фрезерования закругленных кромок с прозрачным ограждением



ТЕХНИЧЕСКИЕ ХАРАКТЕРИСТИКИ

Модель	JWS-2700
Артикул (400 В)	1280102Т
Потребляемая (выходная) мощность	5,5 (3,7) кВт
Частота вращения шпинделя на холостом ходу	4000, 6000, 8000 и 10000 об/мин
Диаметр шпинделя	30 мм
Ход шпинделя (подъем)	100 мм
Размеры рабочего стола (ДхШ)	1015x760 мм
Диаметр отверстия стола	185 мм
Максимальный диаметр фрезы	200 мм
Максимальная высота фрезы над столом	125 мм
Диаметр цангового зажима	8 и 12 мм
Диаметр вытяжного штуцера	100 мм
Габаритные размеры (ДхШхВ)	1015x940x1140 мм
Вес	300 кг

ПРИНАДЛЕЖНОСТИ

Артикул	Описание
1791206	Сменный фрезерный шпиндель диаметром 30 мм
10000254	Сменный фрезерный шпиндель диаметром 50 мм
JWS2700-708	Цанговый зажим 8 мм
JWS2700-709	Цанговый зажим 12 мм
10000253	Подвижный вдоль Т-образного паза угловой упор с литым из чугуна основанием и прижимом заготовки (шипорезная каретка)

ФРЕЗЕРНЫЙ СТАНОК JWS-2600

Profi



ОПИСАНИЕ:

Jet JWS-2600 – современный универсальный фрезерный станок, оснащенный подвижным столом (кареткой), которая может быть укомплектована расширением с телескопической опорой. Подвижный стол выполнен из алюминиевого профиля и установлен с отступом от фрезы. В комплект поставки входит небольшой стальной расширитель каретки, упор заготовки с возможностью поворота и удобный эксцентриковый прижим. Устанавливаемый в качестве опции расширитель с телескопической опорой укомплектован более длинным упором, который также можно устанавливать под углом (есть и разметка в градусах).

Для работы на основном столе предназначен фрезерный упор, удобный в настройке и точный. На чугунном корпусе, который служит также ограждением фрезы и пылесборным кожухом, закреплён регулируемый верхний прижим, снабжённый обрешиненными роликами, снижающими трение. Подающий и приемный упоры из алюминиевого профиля регулируются по отдельности при помощи вращающихся рукояток.

К особенностям Jet JWS-2600 нужно отнести: переключатель реверса, электронную световую индикацию скорости вращения шпинделя, возможность наклона фрезы на 45° «на себя» и на 5° «от себя», удобную легко читаемую миллиметровую шкалу высоты установки шпинделя.

Сочетание универсальности применения, высокой точности и большой мощности делают этот фрезер привлекательным для столярных мастерских и небольших производств.

ТЕХНИЧЕСКИЕ ХАРАКТЕРИСТИКИ

Модель	JWS-2600
Артикул (400 В)	10000790Т
Потребляемая (выходная) мощность	2,8 (2,1) кВт
Частота вращения шпинделя на холостом ходу	1800, 3000, 6000 и 9000 об/мин
Диаметр шпинделя	30 мм
Ход шпинделя (подъем)	100 мм
Угол наклона фрезы	-5°/45°
Размеры рабочего стола (ДхШ)	1000х360 мм
Диаметр отверстия стола	180 мм
Максимальный диаметр фрезы	200 мм
Размеры подвижного стола (ДхШ)	1000х240 мм
Расширение подвижного стола с телескопической опорой (ДхШ)	450х1050 мм (опция)
Ход подвижного стола (каретки)	1200 мм
Диаметр вытяжного штуцера	100 мм
Габаритные размеры (ДхШхВ)	1150х730х1200 мм
Вес	218 кг

СТАНДАРТНАЯ КОМПЛЕКТАЦИЯ:

- Шпиндель диаметром 30 мм
- Фрезерный упор
- Прижим заготовки
- Угловой упор подвижного стола
- Эксцентриковый прижим заготовки подвижного стола
- Съёмное расширение подвижного стола из листовой стали

ОСОБЕННОСТИ:

- Реверс электродвигателя
- Система быстрого торможения двигателя после выключения
- Регулировка высоты установки шпинделя вращающимся штурвалом
- Миллиметровая шкала для контроля высоты установки шпинделя
- ЖК-индикация частоты вращения шпинделя
- Регулировка наклона шпинделя вращающимся штурвалом
- 4-ступенчатая регулировка скорости вращения шпинделя переустановкой ремня
- Рабочий стол из чугуна литья
- Регулируемый фрезерный упор с рукоятками точной настройки
- Регулируемый роликовый прижим заготовки
- Подвижный стол из алюминиевого профиля
- Съёмный расширитель подвижного стола из стального листа
- Эксцентриковый прижим заготовки для фиксации на подвижном столе
- Регулируемый угловой упор подвижного стола



С арт. 10000791

ПРИНАДЛЕЖНОСТИ

Артикул	Описание
10000791	Расширение подвижного стола 450х1050 мм с телескопической опорой

ФРЕЗЕРНЫЙ СТАНОК JWS-2800

Industrial



СТАНДАРТНАЯ КОМПЛЕКТАЦИЯ:

- Шпиндель диаметром 30 мм
- Цанговый зажим 8 и 12 мм
- Фрезерный упор
- Верхний упор заготовки
- Подвижный стол с упором и эксцентриковым прижимом заготовки



ОСОБЕННОСТИ:

- Реверс электродвигателя
- Сменный фрезерный шпиндель
- Возможность установки цангового зажима
- Регулировка высоты установки шпинделя вращающимся штурвалом
- Регулировка наклона шпинделя вращающимся штурвалом
- Жесткая фиксация угла установки шпинделя
- 3-ступенчатая регулировка скорости вращения шпинделя переустановкой ремня
- Рычаг быстрого натяжения/ослабления ремня
- Рабочий стол из чугуна
- Регулируемый фрезерный упор с рукоятками точной настройки
- Регулируемый прижим заготовки
- Подвижный стол из чугуна
- Эксцентриковый прижим заготовки для фиксации на подвижном столе
- Регулируемый упор подвижного стола с угловой разметкой

ТЕХНИЧЕСКИЕ ХАРАКТЕРИСТИКИ

Модель	JWS-2800
Артикул (400 В)	1280200Т
Потребляемая (выходная) мощность	5,0 (3,0) кВт
Частота вращения шпинделя на холостом ходу	5500, 7500 и 10000 об/мин
Диаметр шпинделя	30 мм
Ход шпинделя (подъем)	100 мм
Угол наклона фрезы	-5°/30°
Размеры рабочего стола (ДхШ)	700x600 мм
Диаметр отверстия стола	180 мм
Максимальный диаметр фрезы	200 мм
Максимальная высота фрезы над столом	100 мм
Диаметр цангового зажима	8 и 12 мм
Размеры подвижного стола (ДхШ)	700x200 мм
Ход подвижного стола (каретки)	640 мм
Диаметр вытяжного штуцера	100 мм
Габаритные размеры (ДхШхВ)	850x690x1200 мм
Вес	200 кг

ОПИСАНИЕ:

Фрезерный деревообрабатывающий станок Jet JWS-2800 относится к промышленному классу оборудования и предназначен для столярных мастерских и небольших производств. Станок оборудован подвижным столом (кареткой), но при этом остается компактным и не требует много места для установки. И подвижный, и основной столы выполнены литыми из чугуна, благодаря их массивности обеспечивается отсутствие вибраций и точная работа.

Возможности предусмотренных регулировок и настроек достаточны для использования станка с широким диапазоном режущих инструментов и для выполнения самых разных фрезерных работ. Так, штатный 30-миллиметровый шпиндель выполнен легкосъёмным, его можно заменить на другой или на цанговый зажим для концевых фрез. Фрезерный упор можно передвигать по столу целиком, предварительно ослабив крепления, или при помощи вращающихся рукояток точно перемещать отдельно друг от друга переднюю и заднюю части. Эти рукоятки имеют миллиметровую разметку – лимб. Накладки упора регулируются и в продольном направлении. За наклон шпинделя и его вертикальное перемещение отвечают крупные маховики с рукоятками для более удобного вращения. Все настройки выполняются без использования вспомогательного инструмента. Без него же и переставляют ремень для выбора одной из трех скоростей вращения.

Подвижный стол оборудован длинным упором для заготовки, который можно установить под любым углом к направлению движения, и регулируемым эксцентриковым прижимом заготовки. Он значительно ускоряет работу с серией деталей одной толщины, поскольку надёжная фиксация производится одним движением руки.

ПРИНАДЛЕЖНОСТИ

Артикул	Описание
JWS2800-442-1А	Сменный фрезерный шпиндель диаметром 32 мм

ФРЕЗЕРНЫЙ СТАНОК TS29

Industrial

NEW!



СТАНДАРТНАЯ КОМПЛЕКТАЦИЯ:

- Шпиндель диаметром 30 мм
- Цанговый зажим 8, 12 и 12,7 мм
- Фрезерный упор
- Верхний и боковой упоры заготовки
- Подвижный стол с упором и прижимом заготовки

ОПИСАНИЕ:

TS29 высокопроизводительный, точный и удобный в работе, фрезерный станок для промышленного применения; как и все оборудование Powermatic, соответствует высоким стандартам качества и надежности. Станок оборудован кареткой, мощным 7,5-киловаттным двигателем и может работать с инструментом диаметром до 300 мм, что делает его максимально универсальным.

Каретка – массивный чугунный стол – перемещается по трем парам роликов. Они сориентированы так, чтобы наилучшим образом воспринимать давление, отжимающие заготовку. Такая конструкция полностью соответствует специфике работы станка и считается для фрезера оптимальной, поскольку обеспечивает высокую точность перемещения, которая не снижается в течение длительного срока эксплуатации станка. Для фиксации деталей на столе установлен регулируемый эксцентриковый прижим и длинный торцевой упор, который можно установить под любым углом к направлению движения.

Используемый при работе на основном столе фрезерный упор имеет все необходимые регулировки и настройки. Очень важно, что предусмотрен специальный штурвал для синхронного перемещения сразу двух накладок вместе с ограждением. Вместе с цифровым механическим счетчиком, измеряющим величину перемещений, такая дополнительная регулировка значительно ускоряет и упрощает перенастройку глубины фрезерования. В дополнении к этому присутствует и отдельная настройка для одной из накладок (станок оборудован реверсом, и она может считаться как передней, так и задней). Она перемещается вращением собственной рукоятки и имеет аналогичный счетчик с ценой деления 0,01 мм. На корпусе упора смонтированы кронштейны регулируемого вертикального прижима и защитных ограждений.

Шпиндель регулируется по высоте и по углу наклона, причем в обе стороны: до 45° в сторону панели управления и до 5° в противоположную. Широкие возможности выбора режущего инструмента обеспечиваются возможностью замены шпинделя. Штатно поставляется цанговый зажим для концевых фрез с хвостовиком 8, 12 и 12,7 мм, в качестве опции доступны шпиндели 32 мм и 40 мм.



ОСОБЕННОСТИ:

- Реверс электродвигателя
- Сменный фрезерный шпиндель
- Возможность установки цангового зажима
- Регулировка высоты установки шпинделя вращающимся штурвалом
- Регулировка наклона шпинделя вращающимся штурвалом
- 5-ступенчатая регулировка скорости вращения шпинделя переустановкой ремня
- Рычаг быстрого натяжения/ослабления ремня
- Рабочий стол из чугуна
- Регулируемый фрезерный упор с рукоятками точной настройки и цифровыми индикаторами положения
- Регулируемый прижим заготовки
- Подвижный стол из чугуна
- Эксцентриковый прижим заготовки для фиксации на подвижном столе
- Регулируемый угловой упор подвижного стола

ТЕХНИЧЕСКИЕ ХАРАКТЕРИСТИКИ

Модель	TS29
Артикул (400 В)	1791284-PMRU
Потребляемая (выходная) мощность	7,5 (5,5) кВт
Частота вращения шпинделя на холостом ходу	3000, 4000, 6000, 8000 и 10000 об/мин
Диаметр шпинделя	30 мм
Ход шпинделя (подъем)	180 мм
Угол наклона фрезы	-5°/45°
Размеры рабочего стола (ДхШ)	1300x850 мм
Диаметр отверстия стола	240 мм
Максимальный диаметр фрезы	305 мм
Максимальная высота фрезы над столом	125 мм
Диаметр цангового зажима	8, 12 и 12,7 мм
Размеры подвижного стола (ДхШ)	1300x286 мм
Ход подвижного стола (каретки)	1250 мм
Диаметр вытяжного штуцера	127 мм
Габаритные размеры (ДхШхВ)	1300x1120x1350 мм
Вес	530 кг

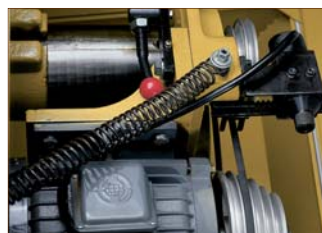

ПРИНАДЛЕЖНОСТИ

Артикул	Описание
JWS2800-442-1A	Сменный фрезерный шпиндель диаметром 32 мм
1791284-01	Сменный фрезерный шпиндель диаметром 40 мм
6293042A	Цанговый зажим 8 мм
6293043A	Цанговый зажим 12 мм

УСТРОЙСТВА АВТОПОДАЧИ ЗАГОТОВОК JPF-2 / JPF-3 / JPF-34



JPF-2

Диаметр стойки 40 мм, высота до 150 мм, выступающая часть 260 мм

Устройство автоматической подачи подходит для использования с любым фуговальным или фрезерным станком. Имеет 4 скорости движения детали. Голова с роликами может поворачиваться на 90° для вертикальной или горизонтальной подачи.

JET JPF-2 использует три белых, не оставляющих следов, ролика и может крепиться непосредственно на стол станка или устанавливаться на универсальную панель номер детали QH01.



JPF-3

Диаметр стойки 50 мм, высота до 200 мм, выступающая часть 415 мм

Устройство автоматической подачи подходит для использования на любых фуговальных или фрезерных станках. 4 скорости (230 В) и 8 скоростей (400 В) с зубчатой передачей. Голова может поворачиваться на 90° для вертикальной или горизонтальной подачи.

Три ролика шириной 50 мм обеспечивают лучшее сцепление с заготовкой и увеличивают силу подачи. Рекомендуется крепить устройство непосредственно на стол станка.

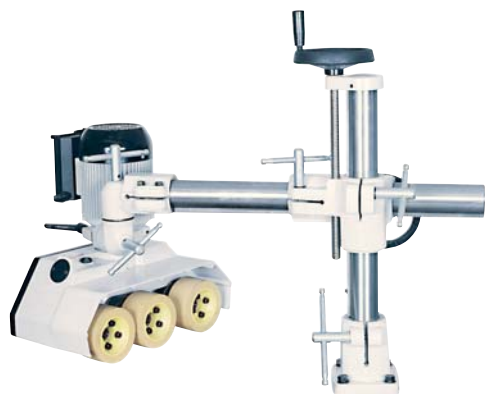

JPF-34

Диаметр опоры 58 мм, высота до 215 мм, выступающая часть 760 мм

Высоко надёжное промышленное устройство автоматической подачи для профессионального использования. Масса и производительность устройства подходят для использования на любых фуговальных, фрезерных и ленточнопильных станках.

Устройство имеет четыре скорости подачи и три тянущих ролика шириной 60 мм. При необходимости в качестве усиления подачи можно поставить износостойкий ролик (Артикул 10000273).

ТЕХНИЧЕСКИЕ ХАРАКТЕРИСТИКИ

Модель	JPF-2	JPF-3	JPF-34
Артикул (230 В)	10000256M	10000258M	-
Артикул (400 В)	-	10000258T	10000259T
Потребляемая (выходная) мощность	0,32 (0,18) кВт	0,65 (0,4) кВт	1,4 (0,75) кВт
Скорость подачи	5, 6,5, 8 и 11 м/мин	4 при 230В от 2,9 до 11,5 м/мин; 8 при 400В от 2,9 до 23 м/мин	4, 8, 12 и 22 м/мин
Количество роликов	3 / 80x30 мм	3 / 100x50 мм	3 / 120x60 мм
Макс. высота инструмента	150 мм	200 мм	215 мм
Диаметр колонн	40 мм	50 мм	58 мм
Поперечное перемещение	260 мм	415 мм	760 мм
Вес	32 кг	50 кг	60 кг



Панели для быстрого монтажа

ПРИНАДЛЕЖНОСТИ

Артикул	Описание	
10000257	QH01 панели для быстрого монтажа	JPF-2
10000272	JPF-RO / 120 ролик 120x60 мм	JPF-34 и JPF-48
10000273	JPF-RU / 120 ролик PU 120x60 мм для тяжёлых работ	JPF-34 и JPF-48
10000275	JPF-RO / 10 ролик 100x50 мм	JPF-3
10000276	JPF-RO / 08 ролик 80x30 мм	JPF-2

РОЛЬГАНГИ И УСТРОЙСТВА ДЛЯ ПЕРЕМЕЩЕНИЯ СТАНКОВ



РОЛИКОВЫЙ СТОЛ MRT-2000

Модель	MRT-2000
Артикул	52000120
Грузоподъёмность	400 кг
Регулировка по высоте	650–1000 мм
Длина стола	1950 мм
Ширина стола	450 мм
Размер роликов	ø60 x 360 мм
Количество роликов	7 шт.
Вес	40 кг



- Для работы с длинными и тяжёлыми заготовками
- Устойчивая конструкция из специального профиля
- Регулировка по высоте
- Возможность стыковки нескольких секций

РОЛИКОВЫЕ ОПОРЫ HRS / HRS-V

Модель	HRS	HRS-V
Артикул	52000140	52000100
Грузоподъёмность	200 кг	200 кг
Регулировка по высоте	600-850 мм	600-950 мм
Размер роликов	ø52 x 320 мм	ø52 x 140 мм
Количество роликов	1 шт.	2 шт.
Вес	15 кг	15 кг



- Устойчивая 3х опорная конструкция
- Изготовлена из серого чугуна
- Регулировка по высоте
- Для цилиндрических заготовок (HRS-V)

РОЛИКОВЫЕ ОПОРЫ LRS-100 / LBS-100

Модель	LRS100	LBS100
Артикул	52000170	52000180
Грузоподъёмность	100 кг	100 кг
Высота	600-950 мм	730-1192 мм
Ширина опоры	395 мм	450 мм
Сечение / диаметр несущей опоры	34 мм	48 мм
Диаметр ролика	56 мм	-
Вес	6,3 кг	8,7 кг

Принадлежности

Артикул	Наименование
LRS70-14	Ролик с внутренним подшипником для LRS-70
LRS30-16	Ролик с внутренним подшипником для LRS-30
LRS100-11	Ролик с внутренним подшипником для LRS-100



УСТРОЙСТВА ДЛЯ ПЕРЕМЕЩЕНИЯ СТАНКОВ

Артикул	708118	708119
Грузоподъёмность	250 кг	500 кг
Количество роликов	4 шт.	4 шт.
Размер основания, мин.	450 x 450 мм	610 x 610 мм
Размер основания, макс.	710 x 710 мм	860 x 860 мм
Вес	9,5 кг	14 кг



- Возможность поворота колёс в любую сторону
- Блокировка колёс
- Регулировка устройства под различные основания станков



КОМБИНИРОВАННЫЙ СТАНОК JKM-300

Hobby



СТАНДАРТНАЯ КОМПЛЕКТАЦИЯ:

- Пильный диск по дереву Z40
- Упор для пиления и фугования
- Подвижный стол (каретка)
- Упор подвижного стола
- Комплект ножей (установлен на валу)
- Ограждение ножевого вала
- Пазовальный стол в комплекте с прижимом заготовки
- Сверлильный патрон



ОСОБЕННОСТИ:

- Реверс электродвигателя
- Пиление**
- Регулировка глубины пропила при работе на боковом столе и с кареткой
- Рабочий стол из чугунного литья
- Регулируемый параллельный упор
- Съемный регулируемый стол для выпиливания пазов и шипов
- Подвижный стол (каретка)**
- Подвижный стол из стального листа
- Поворотный упор подвижного стола с угловой разметкой
- Фугование**
- Регулировка глубины строгания
- Регулируемый фуговальный упор
- Регулируемое ограждение ножевого вала
- Фуговальные столы из чугунного литья
- Фуговальный упор из алюминиевого профиля
- Пазование**
- Регулируемый прижим заготовок
- Рычаги подачи по осям «X» и «Y»
- Регулировка по оси «Z» вращающимся «барашком»
- Рабочий стол из чугунного литья

ТЕХНИЧЕСКИЕ ХАРАКТЕРИСТИКИ

Модель	JKM-300
Артикул (230 В)	10000880M
Потребляемая мощность	2,1 кВт
Частота вращения пильного диска и строгального вала на холостом ходу	4200 об/мин
Размеры рабочих столов (ДхШ)	960х380 мм
Габаритные размеры (ДхШхВ)	1070х1150х530 мм
Вес	90 кг
Пиление	
Внешний (посадочный) диаметр пильного диска	250 (30) мм
Максимальная глубина пропила	70 мм
Максимальная ширина заготовки при пилении с параллельным упором	300 мм
Подвижный стол (каретка)	
Размеры подвижного стола (ДхШ)	200х270 мм
Ход подвижного стола (каретки)	700 мм
Фугование	
Диаметр строгального вала	74 мм
Размер ножей (ДхШхТ)	210х19х3,0 мм
Количество ножей	3
Максимальная ширина заготовки	200 мм
Глубина строгания за один проход	0-3 мм
Размеры фуговального стола (ДхШ)	960х210 мм
Размеры фуговального упора (ДхВ)	1150х80 мм
Угол наклона фуговального упора	0-45°
Пазование	
Диаметр зажима патрона	до 13 мм
Величина хода подвижного стола по осям «X», «Y» и «Z»	100, 110 и 95 мм

ПРИНАДЛЕЖНОСТИ

Артикул	Описание
SP210.19.3	Строгальный нож HSS18% (аналог P18) 210х19х3 мм, 1 шт.
DS210.19.3	Строгальный нож DS (аналог 8X6НФТ) 210х19х3 мм, 1 шт.

ОПИСАНИЕ:

Комбинированный станок JKM-300 удачно сочетает в себе большую мощность, широкую функциональность, высокую точность, надёжность и долговечность. Наиболее важные части, такие как рабочие столы, кронштейны, направляющие и прочие ответственные детали сделаны из стали или литыми из чугуна. Мощный асинхронный двигатель выгодно отличает станок, не требует обслуживания и способен подолгу работать без перерывов на охлаждение. Конструкция хорошо продумана и позволяет качественно выполнять целый ряд операций по обработке древесины.

Пиление. Продольную распиловку можно производить с помощью параллельного упора. Это мощный профиль из алюминия, с двух сторон закрепленный на чугунных кронштейнах (очень жёсткая конструкция), перемещаемый вдоль миллиметровой шкалы. Максимальная ширина между упором и диском 300 мм. Распиловку поперёк и под углом выполняют на подвижном столе (каретке). Обрабатываемые на ней детали располагают на ней, прижав к регулируемому упору (он оснащён транспортной шкалой и поворачивается). Высота стола регулируется, что позволяет использовать пильный узел для выборки пазов. Отдельная операция – нарезание шипов и пазов с торца заготовки – требует подготовительных работ по переоборудованию станка, однако тоже предусмотрена его конструкцией и комплектацией.

1. ПИЛЕНИЕ



Пильный стол конструктивно объединен с кареткой и регулируется по высоте, что позволяет устанавливать нужную глубину распиловки. Угловой упор каретки снабжен точной транспортной шкалой. Распускать вдоль длинные заготовки можно по параллельному упору, при этом используется и ширина фуговальных столов. Станок оборудован мощным надёжным двигателем, который не перегревается даже при продолжительной интенсивной работе.

2. ФУГОВАНИЕ



Длинные качественно отшлифованные рабочие столы из чугуна литья обеспечивают высокое качество фугования. Ножевой вал снабжен тремя лезвиями. Доступны все основные операции: строгание по упору под углом, снятие фаски, выравнивание плоскости и фальцевание (выборка четверти).

Фугование. Ножевой вал с тремя перетачиваемыми ножами из быстрорежущей стали в сочетании со шлифованными рабочими столами длиной 960 мм позволяет качественно выполнять фугование. Отдельного внимания заслуживает точный и удобный механизм регулировки высоты переднего стола. По-разному регулируя и переустанавливая все тот же параллельный упор, можно выполнять с высокой точностью стандартные строгальные операции: строгание под углом к базовой поверхности заготовки, снятие фаски под определенным углом и выборку четверти.

Сверление и пазование. Торец ножевого вала с противоположной от циркулярного диска стороны использован для установки трехкулачкового патрона. В него можно зажимать сверла и фрезы с диаметром хвостовика до 13 мм. Для размещения и подачи заготовки предназначен чугунный стол, оборудованный прижимом. Стол установлен на крестообразных направляющих, подачу по ним производят двумя рукоятками; специальные муфты на штангах позволяют установить пределы перемещений. Также возможна подача заготовки вдоль специального упора на фрезерном столе (в данном случае он жестко фиксируется). Сверлильно-пазовальные работы выполняют с обратным вращением двигателя, соответствующий переключатель предусмотрен.

3. СВЕРЛЕНИЕ И ПАЗОВАНИЕ



Прочный и массивный стол для сверлильно-пазовальных работ имеет регулировку по высоте и рычаги подачи по осям «X» и «Y»; предусмотрены настраиваемые ограничители хода. Заготовку крепят с помощью винтового прижима или подают вдоль настраиваемого упора. Сверла и фрезы крепят в сверлильном патроне с диаметром зажима до 13 мм.



Оригинальные строгальные ножи производятся по специальному заказу и под контролем Jet в Чехии. Специализированный на режущем инструменте завод обеспечивает высокое качество и соответствие характеристик указанным маркам стали.

МНОГОФУНКЦИОНАЛЬНЫЙ КОМБИНИРОВАННЫЙ СТАНОК JKM-310PRO



Profi

NEW!



СТАНДАРТНАЯ КОМПЛЕКТАЦИЯ:

- Упор для пиления и фугования
- Подвижный стол (каретка)
- Упор подвижного стола
- Расширитель подвижного стола с телескопической опорой
- Удлинитель подвижного стола
- Прижим заготовки
- Комплект ножей (установлен на валу)
- Ограждение ножевого вала
- Фрезерный упор



ОСОБЕННОСТИ:

- Три двигателя для индивидуального привода каждого из узлов
- Отдельные вытяжные штуцеры для каждого из узлов
- Откидной кронштейн для установки механизма автоподачи
- Пиление**
- Регулировка наклона пильного диска
- Регулировка глубины пропила
- Рабочий стол из чугунного литья
- Регулируемый параллельный упор
- Подвижный стол (каретка)**
- Подвижный стол из алюминиевого профиля
- Съемный расширитель подвижного стола с телескопической опорой
- Эксцентриковый прижим для фиксации заготовки на подвижном столе
- Поворотный упор подвижного стола с угловой разметкой
- Фрезерование**
- Регулировка высоты установки шпинделя вращающимся штурвалом
- 2-ступенчатая регулировка скорости вращения шпинделя
- Рабочий стол из чугунного литья
- Регулируемый фрезерный упор
- Фугование**
- Регулировка глубины фугования
- Регулируемый фуговальный упор
- Регулируемое ограждение ножевого вала
- Фуговальные столы из чугунного литья
- Фуговальный упор из алюминиевого профиля
- Рейсмусование**
- Откидные фуговальные столы
- Отключаемый привод валов подачи
- Металлические подающие валы
- Регулировка высоты строгания вращающимся маховиком
- Пазование (опция)**
- Регулируемый эксцентриковый прижим заготовки
- Рычаги подачи по осям «X» и «Y»
- Регулировка по оси «Z» вращающимся маховиком
- Рабочий стол из чугунного литья

ТЕХНИЧЕСКИЕ ХАРАКТЕРИСТИКИ

Модель	JKM-310PRO
Артикул (230 В)	JKM-310MXPRO
Потребляемая (выходная) мощность	2,2 (1,6) кВт
Артикул (400 В)	JKM-310TXPRO
Потребляемая (выходная) мощность	3,0 (2,2) кВт
Диаметр вытяжных штуцеров	100 мм
Габаритные размеры (ДхШхВ)	1775x1718x1075 мм
Вес	539 кг
Пиление	
Частота вращения пильного диска на холостом ходу	4500 об/мин
Внешний (посадочный) диаметр пильного диска	250 (30) мм
Угол наклона пильного диска	0-45°
Максимальная глубина пропила под углом 0° и 45°	85 и 55 мм
Размеры рабочей поверхности (ДхШ)	1410x627 мм
Максимальная ширина заготовки при пилении с параллельным упором справа	640 мм
Подвижный стол (каретка)	
Размеры подвижного стола (ДхШ)	1254x320 мм
Удлинение подвижного стола (ДхШ)	224x296 мм
Расширение подвижного стола (Ш)	795 мм
Ход подвижного стола (каретки)	1450 мм
Максимальная ширина до ограничителя торцевого упора подвижного стола	2500 мм
Фрезерование	
Частота вращения шпинделя на холостом ходу	3000 и 6000 об/мин
Диаметр шпинделя	30 мм
Ход шпинделя (подъем)	140 мм
Размеры рабочей поверхности (ДхШ)	1410x627 мм
Диаметр отверстия стола	180 мм
Максимальный диаметр фрезы	120 мм
Строгание	
Частота вращения строгального вала	5500 об/мин
Диаметр строгального вала	70 мм
Размер ножей (ДхШхТ)	310x25x3,0 мм
Количество ножей	3
Максимальная ширина заготовки	310 мм
Фугование	
Глубина строгания за один проход	0-4,0 мм
Длина фуговального стола	1400 мм
Размеры фуговального упора (ДхВ)	1300x150 мм
Угол наклона фуговального упора	0-45°
Рейсмусование	
Скорость подачи	6 м/мин
Максимальная высота заготовки	230 мм
Максимальная глубина строгания за один проход	4,0 мм
Максимально допустимая глубина строгания за один проход по всей ширине	1,5 мм
Минимальная длина заготовки	120 мм
Длина рейсмусового стола	430 мм
Пазование (опция)	
Частота вращения шпинделя на холостом ходу	5500 об/мин
Диаметр пазовых фрез	до 16 мм
Величина хода подвижного стола по осям «X», «Y» и «Z»	165, 140 и 85 мм

ПРИНАДЛЕЖНОСТИ

Артикул	Описание
SP310.25.3	Строгальный нож HSS18%W (аналог P18) 310x25x3 мм, 1 шт.
DS310.25.3	Строгальный нож DS (аналог 8X6HФТ) 310x25x3 мм, 1 шт.



JET JKM-310PRO предназначен для профессиональной эксплуатации в частных мастерских и в небольших столярных цехах. Основные функции этой модели: продольная и форматная (на подвижном столе) распиловка, фугование, рейсмусование и фрезерование. За дополнительную плату возможно дооснащение пазовальным узлом. Каждый из функциональных модулей оснащен собственным двигателем, всего их три. Благодаря этому конструкция надежная и простая в эксплуатации.

Станок оборудован откидным кронштейном для установки механизма автоподачи, задействовать его или убрать можно в считанные секунды.

ПИЛЕНИЕ

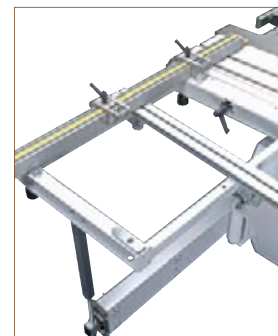
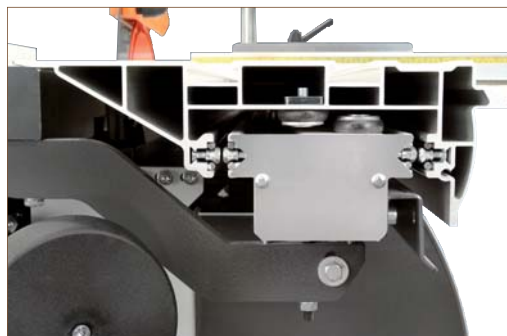

Рабочая поверхность образована несколькими чугунными столами; для перемещения параллельного упора по всей ее ширине предусмотрена жесткая стальная направляющая. Пильный диск регулируется по высоте и по наклону.

В штатную комплектацию входит подвижный стол с точными и износоустойчивыми направляющими. Он оборудован угловым упором и эксцентриковым прижимом заготовки. Для работы с габаритными деталями стол можно надставить расширением с телескопической опорой и более длинным упором (входят в стандартное оснащение).

ФРЕЗЕРОВАНИЕ



Общая с пильным модулем рабочая поверхность используется и для фрезерования. Для привода шпинделя использован собственный двигатель, установленный вертикально и имеющий две скорости вращения с переключением на панели управления. Изменение высоты инструмента производится маховиком.

Прилагаемый фрезерный упор имеет независимые регулировки передней и задней накладок при помощи винтов с барашковыми рукоятками и с фиксацией. На него же установлен регулируемый прижим. Подавать заготовку можно и на подвижном столе.

СТРОГАНИЕ



Фуговальные столы имеют независимые друг от друга регулировки высоты и откидываются вбок для более удобной работы на рейсмусе (настройки при этом не сбиваются). Высота регулируется маховиком. Валы автоподачи металлические (подающий - рифленый, а принимающий - гладкий) и установлены в подшипниках качения, что хорошо с точки зрения долговечности. Механизм отключается рукояткой для исключения холостой прокрутки.

ТОКАРНЫЙ СТАНОК ПО ДЕРЕВУ JWL-1440L

Hobby



ОСОБЕННОСТИ:

- 4-скоростная ременная передача
- Фиксация подручника и задней бабки вращающимися рукоятками
- Легкая станина из стальных профилей

ОПИСАНИЕ:

Jet JWL-1440L — токарный станок по дереву с классической надежной конструкцией, предназначенный для любительской эксплуатации. Благодаря большому межцентровому расстоянию подходит для обтачивания таких длинных деталей, как балясины, ножки стола и т.п., Набор шкивов привода шпинделя позволяет выбирать скорость вращения в зависимости от массы, габаритов и сбалансированности заготовки. Передаточное число меняют перестановкой ремня. В комплект поставки станка входит планшайба для надежного крепления изделий типа чаши.

Поскольку вес станка сосредоточен в передней бабке, рекомендуется надежно закрепить его перед началом эксплуатации.

СТАНДАРТНАЯ КОМПЛЕКТАЦИЯ:

- Подручник шириной 300 мм для токарного инструмента
- Планшайба диаметром 150 мм
- Четырехзубцовый поводковый центр
- Вращающийся упорный центр

ТЕХНИЧЕСКИЕ ХАРАКТЕРИСТИКИ

Модель	JWL-1440L
Артикул (230 В)	10000750M
Потребляемая мощность	0,35 кВт
Частота вращения шпинделя на холостом ходу	800, 1180, 1700 и 2500 об/мин
Диаметр вращения над станиной	350 мм
Диаметр вращения над опорой	310 мм
Расстояние между центрами	1000 мм
Резьба шпинделя	1" x 8 TPI
Конус задней бабки	МК-2
Ход пиноли задней баки	25 мм
Габаритные размеры (ДхШхВ)	1450x290x340 мм
Вес	27 кг

ПРИНАДЛЕЖНОСТИ

Артикул	Описание
10000450	Адаптер 1" x 8 TPI/ M33 x 3,5
Принадлежности для токарных станков, стр. 74-77	

КУРТКА ДЕРЕВООБРАБОТЧИКА JET WOODWORKING

Наименование	Артикул
 Куртка Woodworking JET размер 44-46, М	RE50713.1
Куртка Woodworking JET размер 48-50, L	RE50713.2
Куртка Woodworking JET размер 52-54, XL	RE50713.3
Куртка Woodworking JET размер 56-58, XXL	RE50713.4
Куртка Woodworking JET размер 60-62, XXXL	RE50713.5

ТОКАРНЫЙ СТАНОК ПО ДЕРЕВУ JWL-1443



Hobby



СТАНДАРТНАЯ КОМПЛЕКТАЦИЯ:

- Подручник шириной 300 мм для токарного инструмента
- Планшайба диаметром 150 мм
- Четырехзубцовый поводковый центр МК-2
- Вращающийся упорный центр
- Выбивной шток
- Полка для хранения инструментов
- Комплект опорных ног для напольной установки

ОПИСАНИЕ:

Токарный станок по дереву JWL-1443 отличается простым и удобным управлением в сочетании с большой зоной обработки и возможностью поворота передней бабки. Благодаря этим качествам JWL-1443 идеально подойдет для любительской мастерской, где приходится решать самые разные задачи.

Исполнение конструкции соответствует скорее профессиональному, чем любительскому классу. Важная часть — станина — из чугунного литья, её верхняя сторона отшлифована и представляет собой идеально-ровную плоскость, что обеспечивает удобство и точность работы. Под станиной прочный поддон из 2-миллиметровой стали с шестью отверстиями для хранения инструментов.

Размеры между центрами и над станиной достаточно велики, чтобы обрабатывать крупные заготовки. Таким задачам соответствует мощный асинхронный 750-ваттный двигатель, имеющий рёбра охлаждения и рассчитанный на продолжительную работу. Для передачи вращения использован клиноременный вариатор, имеющий 10 фиксированных скоростей для удобства переключения. Меняют их, не выключая мотор.

Полезная особенность станка — возможность поворота передней бабки вокруг вертикальной оси. Благодаря чему можно закреплять на планшайбе (входит в комплект) и обтачивать заготовки диаметром больше, чем размер над станиной. При этом ключевое значение приобретает конструкция подручника. Он имеет три степени свободы и собран из массивных литых деталей; все это позволяет пользоваться опорой и при точении сбоку станины. В некоторых случаях пригодится и возможность передвинуть переднюю бабку вдоль станины.

ОСОБЕННОСТИ:

- Массивная чугунная станина
- Поворотная и подвижная передняя бабка
- Жесткая фиксация углов поворота передней бабки через 45°
- Клиноременный вариатор (10 фиксированных скоростей)
- Эксцентриковая фиксация подручника и задней бабки



ТЕХНИЧЕСКИЕ ХАРАКТЕРИСТИКИ

Модель	JWL-1443
Артикул (230 В)	10000501M
Потребляемая мощность	0,75 кВт
Частота вращения шпинделя на холостом ходу	500-2200 об/мин
Диаметр вращения над станиной	370 мм
Диаметр вращения над опорой	280 мм
Расстояние между центрами	1100 мм
Угол поворота передней бабки	0-360°
Конус шпинделя	МК-2
Резьба шпинделя	M33 x 3,5
Конус задней бабки	МК-2
Ход пиноли задней баки	108 мм
Габаритные размеры (ДхШхВ)	1750x480x1165
Вес	103 кг



ПРИНАДЛЕЖНОСТИ

Артикул	Описание
ПА-1100	Копировальное устройство JCA-1100 (1050 мм)
	Принадлежности для токарных станков, стр. 74-77

ТОКАРНЫЙ СТАНОК ПО ДЕРЕВУ JML-1014i

Profi



ОСОБЕННОСТИ:

- Массивная чугунная станина
- 6-скоростная ременная передача
- Натяжение и ослабление приводного ремня рычагом с быстрой фиксацией
- Делительное приспособление
- Эксцентриковая фиксация подручника и задней бабки

СТАНДАРТНАЯ КОМПЛЕКТАЦИЯ:

- Подручник шириной 150 мм для токарного инструмента
- Планшайба диаметром 76 мм
- Четырехзубцовый поводковый центр МК-2
- Вращающийся упорный центр
- Выбивной шток
- Адаптер 1" x 8 TPI/ M33 x 3,5

ОПИСАНИЕ:

Токарный станок по дереву компактного класса Jet JML-1014i предназначен для использования в профессиональных и любительских целях. Небольшая по габаритам конструкция собрана целиком из литых чугунных деталей, что обеспечивает станку достаточную жесткость и массивность для комфортной работы без вибраций. Основное назначение JML-1014i — обработка небольших заготовок, таких как мебельная фурнитура, подсвечники, украшения, наконечники, блюда и небольшие чаши.

Конструкция станка продумана до мелочей: для переустановки ремня никаких инструментов не нужно, регулировки положения подручника и задней бабки производятся после ослабления эксцентриковых фиксаторов, что признано самым эргономичным решением. Предусмотрено делительное устройство, полезное не только в работе, но и для быстрой и удобной смены оснастки на шпинделе.



ТЕХНИЧЕСКИЕ ХАРАКТЕРИСТИКИ

Модель	JML-1014i
Артикул (230 В)	708375M
Потребляемая (выходная) мощность	0,5 (0,35) кВт
Частота вращения шпинделя на холостом ходу	400, 700, 1000, 1500, 2200 и 3300 об/мин
Диаметр вращения над станиной	250 мм
Диаметр вращения над опорой	190 мм
Расстояние между центрами	350 мм
Удлинение станины	660 мм (опция)
Конус шпинделя	МК-2
Резьба шпинделя	1" x 8 TPI
Конус задней бабки	МК-2
Ход пиноли задней баки	50 мм
Число позиций делительного приспособления	24
Габаритные размеры (ДхШхВ)	630x200x360 мм
Вес	30 кг



С арт. 708355

ПРИНАДЛЕЖНОСТИ

Артикул	Описание
708355	Удлинение станины станка 660 мм
	Принадлежности для токарных станков, стр. 74-77

ТОКАРНЫЙ СТАНОК ПО ДЕРЕВУ JWL-1 220



Profi



СТАНДАРТНАЯ КОМПЛЕКТАЦИЯ:

- Подручники шириной 150 и 250 мм для токарного инструмента
- Планшайба диаметром 76 мм
- Четырехзубцовый поводковый центр МК-2
- Вращающийся упорный центр
- Выбивной шток
- Адаптер 1" x 8 TPI/ M33 x 3,5
- Лампа подсветки
- Два навесных держателя для инструмента и кабеля электропитания

ОПИСАНИЕ:

Jet JWL-1220 — добротный профессиональный токарный станок по дереву, предназначенный для обработки небольших заготовок. По меркам компактного класса он очень массивен: станина, подручник, передняя и задняя бабки, литые из чугуна. Большой вес и высокая жесткость обеспечивают надежное поглощение вибраций, что делает работу точной и комфортной. Стандартная комплектация включает в себя все необходимое для работы, дополнительно можно приобрести удлинение станины.

Предусмотрено шесть скоростей вращения шпинделя, их меняют перестановкой поликлинового ремня — операция простая и не требует вспомогательного инструмента. Также проста установка планшайбы или патрона — шпиндель блокируют при помощи делительного приспособления. Для регулировки задней бабки или подручника ослабляют эксцентриковые фиксаторы. Станок укомплектован удобными выдвижными ручками для переноски и лампой подсветки рабочей области.

ТЕХНИЧЕСКИЕ ХАРАКТЕРИСТИКИ

Модель	JWL-1220
Артикул (230 В)	708376M
Потребляемая (выходная) мощность	0,77 (0,55) кВт
Частота вращения шпинделя на холостом ходу	400, 700, 1000, 1500, 2200, 3300 об/мин
Диаметр вращения над станиной	305 мм
Диаметр вращения над опорой	240 мм
Расстояние между центрами	510 мм
Удлинение станины	710 мм (опция)
Конус шпинделя	МК-2
Резьба шпинделя	1" x 8 TPI
Конус задней бабки	МК-2
Ход пиноли задней баки	50 мм
Число позиций делительного приспособления	24
Габаритные размеры (ДхШхВ)	810x300x390 мм
Вес	45 кг

ОСОБЕННОСТИ:

- Массивная чугунная станина
- 6-скоростная ременная передача
- Натяжение и ослабление приводного ремня рычагом с быстрой фиксацией
- Делительное приспособление
- Эксцентриковая фиксация подручника и задней бабки
- Лампа подсветки
- Выдвижные рукоятки для переноски станка



Арт. 708377

ПРИНАДЛЕЖНОСТИ

Артикул	Описание
708377	Удлинение станины станка 710 мм
	Принадлежности для токарных станков, стр. 74-77

ТОКАРНЫЙ СТАНОК ПО ДЕРЕВУ JWL-1221VS



Profi



ОСОБЕННОСТИ:

- Массивная чугунная станина
- Электронная система регулировки частоты вращения
- Цифровое отображение частоты вращения
- Переключатель реверса
- 3-скоростная ременная передача
- Натяжение и ослабление приводного ремня рычагом с храповой фиксацией
- Делительное приспособление
- Эксцентриковая фиксация подручника и задней бабки

ОПИСАНИЕ:

JWL-1221VS — представитель нового поколения профессиональных токарных станков Jet, сочетающий современную управляющую электронику и улучшенную механическую часть. В сравнении с предшествующей моделью (JWL-1220), значительно увеличена жёсткость: станина при схожей длине стала шире, а общая масса выросла на 10 кг; использованы более мощные подшипники шпинделя. Для станины и подставки станка можно докупить удлинения, в этом случае максимальное межцентровое расстояние увеличится до 1080 мм.

Передача вращения от двигателя на шпиндель производится 6-ручейковым поликлиновым ремнем, для выбора силового диапазона трансмиссии предусмотрено три пары шкивов. Ремень переставляют без использования вспомогательного инструмента: за натяжение отвечает рычаг с храповой фиксацией. Эксцентриковые системы крепления подручника и задней бабки делают их настройки столь же простыми и быстрыми. Станок штатно оборудован делительным приспособлением с подпружиненным штифтом фиксации шпинделя, что также упрощает монтаж / демонтаж на шпиндель планшайбы (для этого требуется всего один ключ).

Скорость вращения регулируется с помощью встроенной электроники, при этом выбранное значение отображается на цифровом дисплее. На панели управления расположен и переключатель реверса, который бывает незаменим при некоторых видах работ, например, при шлифовании и некоторых видах точения.

СТАНДАРТНАЯ КОМПЛЕКТАЦИЯ:

- Подручники шириной 150 и 250 мм для токарного инструмента
- Планшайба диаметром 76 мм
- Четырехзубцовый поводковый центр МК-2
- Вращающийся упорный центр
- Выбивной шток
- Два навесных держателя для инструмента и кабеля электропитания



ТЕХНИЧЕСКИЕ ХАРАКТЕРИСТИКИ

Модель	JWL-1221VS
Артикул (230 В)	719200M
Потребляемая (выходная) мощность	0,94 (0,73) кВт
Частота вращения шпинделя на холостом ходу	60-900, 110-1800 и 220-3600 об/мин
Диаметр вращения над станиной	318 мм
Диаметр вращения над опорой	240 мм
Расстояние между центрами	520 мм
Удлинение станины	560 мм (опция)
Конус шпинделя	МК-2
Резьба шпинделя	M33 x 3,5
Конус задней бабки	МК-2
Ход пиноли задней баки	57 мм
Число позиций делительного приспособления	24
Габаритные размеры (ДхШхВ)	853x280x450 мм
Вес	55 кг

ПРИНАДЛЕЖНОСТИ

Артикул	Описание
719201	Удлинение станины станка 560 мм
719202	Подставка для напольной установки станка
719203	Удлинение для подставки станка 560 мм
Принадлежности для токарных станков, стр. 74-77	

ТОКАРНЫЙ СТАНОК ПО ДЕРЕВУ JWL-1440VS



Profi

NEW!



Поставляется
без комплекта
опорных ног

СТАНДАРТНАЯ КОМПЛЕКТАЦИЯ:

- Подручник шириной 300 мм для токарного инструмента
- Планшайба диаметром 75 мм
- Четырехзубцовый поводковый центр МК-2
- Вращающийся упорный центр
- Выбивной шток

ОПИСАНИЕ:

Jet JWL-1440VS — массивный и устойчивый токарный станок с большой зоной обработки, вариаторным приводом шпинделя и мощным асинхронным двигателем, рассчитанным на продолжительную работу без перерывов на охлаждение. Модель является развитием хорошо себя зарекомендовавшего станка JWL-1442, популярного как у профессионалов, так и у любителей работы с деревом. Особенность новинки — плавное, бесступенчатое изменение скорости, шпиндель с резьбой M33x3,5 и настольное исполнение (массивные чугунные ноги для напольной установки предлагаются за отдельную плату). В качестве опции также поставляется и удлинение станины, причем монтировать его можно на двух уровнях, что позволяет работать с заготовками увеличенного диаметра (подразумевается их крепление без использования задней бабки). Конструкция подручника также адаптирована для такой работы.

Переднюю бабку можно перемещать вдоль станины и поворачивать на угол кратный 30°. За фиксацию подручника и положений передней и задней бабок отвечают удобные эксцентриковые зажимы. Станок оборудован деликатным приспособлением для разметки заготовки и блокировки шпинделя при замене патрона/планшайбы.

Привод шпинделя осуществляется через клиноременный вариатор с плавным (бесступенчатым) изменением числа оборотов. Крайне важно, что скорость вращения меняют прямо во время работы, не выключая станок.

ОСОБЕННОСТИ:

- Массивная чугунная станина и опорные ноги (опция)
- Поворотная и подвижная передняя бабка
- Жесткая фиксация углов поворота передней бабки через 30°
- Клиноременный вариатор
- Делительное приспособление
- Эксцентриковая фиксация подручника, передней и задней бабки



ТЕХНИЧЕСКИЕ ХАРАКТЕРИСТИКИ

Модель	JWL-1440VS
Артикул (230 В)	719400M
Потребляемая (выходная) мощность	1,3 (0,75) кВт
Частота вращения шпинделя на холостом ходу	350-2500 об/мин
Диаметр вращения над станиной	370 мм
Диаметр вращения над опорой	280 мм
Расстояние между центрами	1016 мм
Удлинение станины	500 мм (опция)
Угол поворота передней бабки	0, 30°, 60°, 90°, 120°, 180°, 270°
Конус шпинделя	МК-2
Резьба шпинделя	M33 x 3,5
Конус задней бабки	МК-2
Ход пиноли задней баки	108 мм
Число позиций делительного приспособления	36
Габаритные размеры (ДхШхВ)	1840 x 630 x 1400 мм
Вес в настольном/напольном исполнении	100/160 кг



719401



719402

ПРИНАДЛЕЖНОСТИ

Артикул	Описание
719401	Удлинение станины станка на 500 мм с опорой для увеличения высоты подручника
719402	Комплект опорных ног для напольной установки
СТР901120	Копировальное устройство для токарных станков 1000 мм
	Принадлежности для токарных станков, стр. 74-77

ТОКАРНЫЙ СТАНОК ПО ДЕРЕВУ JWL-1642

Industrial



ОСОБЕННОСТИ:

- Массивные чугунные станина и опорные ноги
- Подвижная передняя бабка
- Электронная система регулировки частоты вращения
- Цифровое отображение частоты вращения
- Переключатель реверса
- 2-скоростная ременная передача
- Натяжение и ослабление приводного ремня рычагом с быстрой фиксацией
- Делительное приспособление
- Эксцентриковая фиксация подручника и задней бабки



ОПИСАНИЕ:

Jet JWL-1642 мощный и комфортный в работе профессиональный токарный станок. Массивная конструкция (200 кг) собрана целиком из литых чугунных деталей, что гарантирует отсутствие вибраций и точную работу даже с крупными несбалансированными заготовками.

Двигатель оборудован частотным преобразователем, позволяющим плавно менять скорость вращения от нуля и до максимального значения, установленная величина при этом отображается на световом индикаторном дисплее. В зависимости от размера заготовки, её сбалансированности и типа работ можно выбрать один из двух диапазонов трансмиссии. Механическое изменение скоростей при помощи переустановки ремня позволяет разгрузить двигатель на тяжёлых работах и снизить его нагрев. Переустановка ремня производится без использования какого-либо инструмента и занимает минимум времени.

Большая, уже в базовой конфигурации, зона обработки может быть существенно расширена. Для обтачивания деталей с диаметром больше чем над станиной переднюю бабку поворачивают на 180°. Для увеличения межцентрового расстояния докупают 500-миллиметровое удлинение станины. Приобретать удлинение подставки при этом не нужно — одна пара ног переставляется на удлинитель. Кроме стандартного набора принадлежностей в базовый комплект поставки входит полка для инструмента и ограждение рабочей зоны.

ТЕХНИЧЕСКИЕ ХАРАКТЕРИСТИКИ

Модель	JWL-1642
Артикул (230 В)	708359LM
Потребляемая (выходная) мощность	2,0 (1,1) кВт
Частота вращения шпинделя на холостом ходу	0-1200 и 0-3200 об/мин
Диаметр вращения над станиной	405 мм
Диаметр вращения над опорой	305 мм
Расстояние между центрами	1090 мм
Удлинение станины	500 мм (опция)
Угол поворота передней бабки	0° и 180°
Конус шпинделя	МК-2
Резьба шпинделя	M33 x 3,5
Конус задней бабки	МК-2
Ход пиноли задней баки	100 мм
Число позиций делительного приспособления	36
Габаритные размеры (ДхШхВ)	1760x510x1450 мм
Вес	200 кг

СТАНДАРТНАЯ КОМПЛЕКТАЦИЯ:

- Подручник шириной 350 мм для токарного инструмента
- Планшайба диаметром 150 мм
- Четырёхзубцовый поводковый центр МК-2
- Вращающийся упорный центр
- Выбивной шток
- Полка для хранения инструментов
- Откидное ограждение рабочей области
- Комплект опорных ног для напольной установки

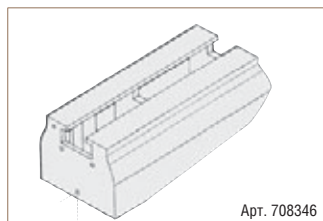

ПРИНАДЛЕЖНОСТИ

Артикул	Описание
708345	Полка для хранения инструментов
708346	Удлинение станины станка 500 мм
СТР901120	Копировальное устройство 1000 мм
	Принадлежности для токарных станков, стр. 74-77

ТОКАРНЫЙ СТАНОК ПО ДЕРЕВУ 4224B

Industrial



СТАНДАРТНАЯ КОМПЛЕКТАЦИЯ:

- Подручник шириной 355 мм для токарного инструмента
- Планшайба диаметром 76 мм
- Четырехзубцовый поводковый центр
- Вращающийся упорный центр
- Вакуумный патрон
- Продувочный пистолет с пневмошлангом
- Откидное ограждение рабочей области
- Выбивной шток
- Навесной держатель для инструмента
- Комплект опорных ног для напольной установки

ОПИСАНИЕ:

Профессиональный токарный станок тяжелого класса Powermatic 4224B сочетает наилучшие характеристики с высочайшим качеством изготовления, обширным оснащением и богатой комплектацией. Оборудование этой марки начали производить в 1921-ом году в США, за выдающиеся в своем классе характеристики Powermatic был признан «золотым стандартом», на что указывает и цветовой решение во внешнем оформлении.

Конструкция собрана из массивных чугунных деталей, её общий вес составляет почти 400 кг, что достаточно для точной без вибраций работы с крупными заготовками. Диаметр отточки над станиной 610 мм, этот параметр можно увеличить, повернув на 180° переднюю бабку. Межцентровое расстояние 1067 мм можно нарастить до 2667 мм, установив опционный удлинитель.

В штатную комплектацию Powermatic входит множество дополнительных деталей, которые или вовсе не встречаются на станках другого класса, или доступны на них только за доплату. Есть кронштейны для установки образца для копирования, ограждение рабочей области, держатели для инструмента и отсек внутри задней бабки для принадлежностей. Есть вакуумная система фиксации заготовки: специальный патрон удерживает деталь за счет разрежения воздуха, не повреждая её, он очень удобен при обтачивании тыльных поверхностей изделий типа чаши или блюда. При работе система использует энергию сжатого воздуха, поэтому требуется подключение к компрессору.

Powermatic 4224B оснащён управляющей электроникой. Это частотный преобразователь для плавной регулировки скорости вращения шпинделя, световая индикация установленного значения, электродинамический тормоз, сокращающий время выбега после выключения и переключатель реверса. Скорость вращения изменяют и перестановкой ремня: предусмотрено три силовых диапазона.

При разработке этой модели станка были учтены все возможные требования, запросы и нюансы, что позволяет рекомендовать его для самых взыскательных пользователей.

ТЕХНИЧЕСКИЕ ХАРАКТЕРИСТИКИ

Модель	4224B
Артикул (230 В)	1794224B-RU
Потребляемая (выходная) мощность	3,6 (2,2) кВт
Частота вращения шпинделя на холостом ходу	40-970, 80-2000 и 135-3500 об/мин
Диаметр вращения над станиной	610 мм
Диаметр вращения над опорой	490 мм
Расстояние между центрами	1067 мм
Удлинение станины	1650 мм (опция)
Угол поворота передней бабки	0° и 180°
Конус шпинделя	МК-2
Резьба шпинделя	M33 x 3,5
Конус задней бабки	МК-2
Ход пиноли задней баки	115 мм
Число позиций делительного приспособления	96
Габаритные размеры (ДхШхВ)	2260x710x1651 мм
Вес	395 кг



ОСОБЕННОСТИ:

- Массивные чугунные станина и опорные ноги
- Подвижная передняя бабка
- Электронная система регулировки частоты вращения
- Цифровое отображение частоты вращения
- Переключатель реверса
- Дополнительный выносной выключатель
- 3-скоростная ремённая передача
- Натяжение и ослабление приводного ремня рычагом с быстрой фиксацией
- Вакуумная система для фиксации заготовок («вакуумный патрон»)
- Делительное приспособление
- Кронштейн крепления оригинала для копирования
- Эксцентриковая фиксация подручника и задней бабки



Арт. 6294904

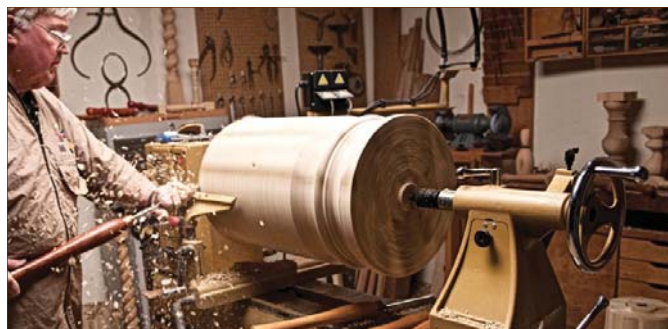

ПРИНАДЛЕЖНОСТИ

Артикул	Описание
6294904	Удлинение станины станка 1650 мм
	Принадлежности для токарных станков, стр. 74-77

ПРИНАДЛЕЖНОСТИ ДЛЯ ТОКАРНЫХ СТАНКОВ ПО ДЕРЕВУ



	<p>Описание TDC-500 прецизионный сверлильный патрон 1-13 мм/JT-6 под ключ с оправкой JT-6 / МК-2</p>	<p>Артикул 708343K</p>
	<p>SCK-2.5A 63мм 4-х кулачковый токарный патрон по дереву в наборе Токарный патрон, диаметр 63 мм, посадочная резьба 1x8" TPI, четыре комплекта кулачков, адаптер 1x8" TPI на M33x3.5, зажимной ключ под квадрат, делительное приспособление 24 позиции на патроне, винтовая вставка, ключ шестигранный, пластиковый кейс</p>	<p>59500060</p>

	<p>Описание Адаптер 1" x 8 TPI / M33 x 3.5 (к JML-1014i, JWL-1220, JWL-1440L и JWL-1442)</p>	<p>Артикул 10000450</p>
	<p>Вращающийся упорный центр МК-2</p>	<p>708331</p>
	<p>СК-3.75Z/S1 95мм 4-х кулачковый токарный патрон по дереву в наборе Токарный патрон, диаметр 95 мм, посадочная резьба M33x3.5, зажимной ключ под квадрат, винтовая вставка, пять комплектов кулачков, делительное приспособление на патроне, алюминиевый кейс</p>	<p>59500061</p>

КОПИРОВАЛЬНЫЕ УСТРОЙСТВА JCA-1100/ СТР901120



ОСОБЕННОСТИ:

- Копирование по образцу и плоскому шаблону
- Конструкция адаптируется под разные модели станка
- Прозрачный защитный щиток (JCA-1100)

ТЕХНИЧЕСКИЕ ХАРАКТЕРИСТИКИ		
Модель	JCA-1100	СТР901120
Артикул	ITA-1100	СТР901120
Максимальная длина обрабатываемой заготовки	1050 мм	1000 мм
Максимальный ход резца	35 мм	60 мм
Максимальный диаметр оригинала	80 мм	120 мм
Высота резца над станиной станка	150-210 мм	От 175 мм
Габаритные размеры (ДхШхВ)	1210x340x160 мм	1370x460x200
Вес	14 кг	27 кг
Совместимые станки Jet	JWL-1443	JWL-1443 JWL-1442 JWL-1642 JWL-1440VS

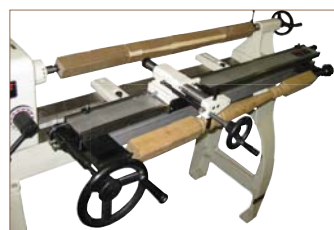
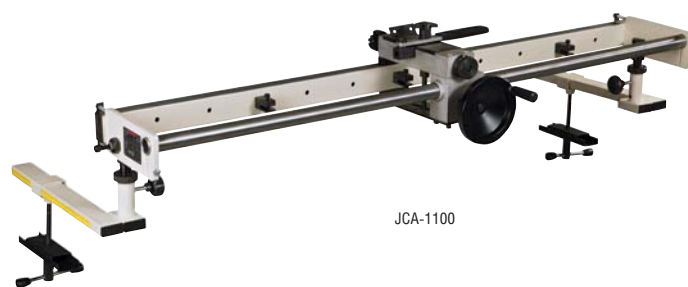

ПРИНАДЛЕЖНОСТИ ДЛЯ ТОКАРНЫХ СТАНКОВ ПО ДЕРЕВУ AXMINSTER

AXMINSTER
TOOL CENTRE



Предприятие **Axminster** было основано в 1992 году в городе Axminster, английской провинции Девоншир. В начале своей деятельности компания специализировалась на производстве аксессуаров для токарных станков.

Сегодня завод производит широкую линейку токарных патронов и принадлежностей для самых современных станков, в том числе с ЧПУ. Токарная обработка дерева в Англии очень популярна среди мастеров и любителей, которые известны своей требовательностью при выборе принадлежностей. Axminster в полной мере соответствует этим высоким стандартам.

Изображение	Описание	Артикул	Изображение	Описание	Артикул
	Токарный патрон EVOLUTION SK114 M33x3,5 мм, ø 114 мм, без кулачков	AX502668		Кулачки ø 250 мм с 8 резиновыми конусными кулачками	AX340956
	Токарный патрон Clubman SK100 M33x3,5 мм, ø 100 мм, без кулачков	AX504539		Кулачки под крепление саморезами	AX910405
	Гребёнки для токарного патрона, 4 шт.	AX951367		Крепёжное кольцо 125мм: для кулачков типа «А»	AX500166
	Кулачки типа «А» Dove A Dovetail Jaws 	AX410158		Крепёжное кольцо 100мм: для кулачков типа «С»	AX500168
	Кулачки типа «С» 	AX410161		Крепёжное кольцо 55мм: для кулачков типа «F»	AX500170
	Кулачки типа «D» Dove D 	AX410164		Крепёжная плита 100 мм, резьба M33x3,5 мм	AX500125
	Кулачки типа «F» Dove F 	AX410167		Крепёжная плита 100 мм, резьба 1" x 8 TPI с адаптером AX900499	AX500130
	Кулачки типа «G» 	AX410168		Крепёжная плита 150 мм, резьба M33x3,5 мм	AX500143
	Кулачки типа «H» 	AX410170		Крепёжная плита 150 мм, резьба 1" x 8 TPI с адаптером AX900499	AX500147
	Кулачки типа «M» 	AX410174		Четырёхзубцовый поводковый невращающийся центр МК-2 со съёмным наконечником	AX340177
				Вращающийся центр МК-2 для токарных станков по дереву со сменными центрами	AX340186
				Вращающийся упорный центр МК-2	AX340203

ПРИНАДЛЕЖНОСТИ ДЛЯ ТОКАРНЫХ СТАНКОВ ПО ДЕРЕВУ

Токарные резцы KIRSCHEN



Токарные резцы и стамески Kirschen - инструмент высокого качества, предназначенный для взыскательных и требовательных мастеров, работающих с деревом разных пород, включая твердые. Производитель - немецкая компания KIRSCHEN Werkzeuge - ведет историю с 1858 года, когда в городе Ремшайд была основана фирма-прародитель «Wilh. Schmitt & Co. KG», начавшая с изготовления стамесок вручную.

Сегодня инструмент все также производится в Германии, а к опыту и традициям добавились современные технологии. Так, наряду с углеродистой сталью используются высоколегированные быстрорежущие (так называемые HSS). Они лучше работают при высоких скоростях резания и проче в заточке, поскольку не подвержены температурному отпуску на режущей кромке.

Полную информацию об ассортименте резцов и стамесок Kirschen смотрите на сайте www.kirschen.ru



Артикул	Описание
1609016	Резец плоский, косой, двухстороннее лезвие, ширина 16 мм
1609020	Резец плоский, косой, двухстороннее лезвие, ширина 20 мм
1609022	Резец плоский, косой, двухстороннее лезвие, ширина 22 мм
1609024	Резец плоский, косой, двухстороннее лезвие, ширина 24 мм
1609026	Резец плоский, косой, двухстороннее лезвие, ширина 26 мм
1609028	Резец плоский, косой, двухстороннее лезвие, ширина 28 мм
1609030	Резец плоский, косой, двухстороннее лезвие, ширина 30 мм



Артикул	Описание
1619016	Резец желобчатый, ширина 16 мм
1619018	Резец желобчатый, ширина 18 мм
1619020	Резец желобчатый, ширина 20 мм
1619022	Резец желобчатый, ширина 22 мм
1619024	Резец желобчатый, ширина 24 мм
1619026	Резец желобчатый, ширина 26 мм
1619030	Резец желобчатый, ширина 30 мм



Артикул	Описание
1629004	Резец отрезной, ширина 4 мм
1629006	Резец отрезной, ширина 6 мм



Артикул	Описание
1649020	Резец расточной, округлый, ширина 20 мм



Артикул	Описание
1669020	Резец плоский, прямой, ширина 20 мм
1669026	Резец плоский, прямой, ширина 26 мм



Артикул	Описание
1679020	Резец плоский, округлый, ширина 20 мм
1679026	Резец плоский, округлый, ширина 26 мм



Артикул	Описание
1635000	Набор токарных резцов (3шт.) с короткой рукояткой из граба в пластиковой упаковке



Артикул	Описание
1694000	Набор токарных резцов (4шт.) с длинной рукояткой из граба в картонной коробке



Артикул	Описание
1559020	Резец плоский HSS, косой, двухстороннее лезвие, ширина 20 мм
1559026	Резец плоский HSS, косой, двухстороннее лезвие, ширина 26 мм
1559030	Резец плоский HSS, косой, двухстороннее лезвие, ширина 30 мм



Артикул	Описание
1569016	Резец желобчатый HSS, ширина 16 мм
1569020	Резец желобчатый HSS, ширина 20 мм
1569026	Резец желобчатый HSS, ширина 26 мм
1569030	Резец желобчатый HSS, ширина 30 мм



Артикул	Описание
1579005	Резец отрезной HSS, с канавкой, ширина 5 мм
1581003	Резец отрезной HSS, ширина 3 мм



Артикул	Описание
1588020	Резец расточной HSS, прямой, ширина 20 мм



Артикул	Описание
1589020	Резец расточной HSS, округлый, ширина 20 мм



Артикул	Описание
1599005	Резец отрезной HSS, форма алмаза, ширина 4 мм



Артикул	Описание
1594000	Набор токарных резцов HSS (4шт.) с длинной рукояткой из граба в картонной коробке

Стамески KIRSCHEN

NEW!



Чисто и гладко стружка отделяется от дерева, оставляя след, свидетельствующий об умении мастера.

Кованные вручную стамески выполнены с идеальной точностью. Острое как нож лезвие день за днем, год за годом врезается в волокна дерева, рука мастера и молоток точно направляют инструмент.

Специально изготовленная для завода KIRSCHEN инструментальная сталь с высоким содержанием углерода. Стамески из такой стали идеально затачиваются, и сталь не теряет своих свойств при повторной заточке.

В самых различных видах работ по дереву стамески Kirschen многие годы демонстрируют стабильное качество и профессиональные результаты по всей своей полезной длине.



Стамески Kirschen поставляются в практической упаковке с петлей и защитой лезвия



Стамеска короткая, легкая, согласно В DIN 5139 с боковыми фасками, с плоской рукояткой из граба

Артикул	Описание
1001014	Стамеска короткая, 14 мм
1001018	Стамеска короткая, 18 мм
1001024	Стамеска короткая, 24 мм
1001035	Стамеска короткая, 35 мм
1001045	Стамеска короткая, 45 мм



Ударная стамеска, короткая, легкая, согласно В DIN 5139 с боковыми фасками, с восьмигранной рукояткой из граба и ударной головкой

Артикул	Описание
1002002	Ударная стамеска, 2 мм
1002003	Ударная стамеска, 3 мм
1002004	Ударная стамеска, 4 мм
1002006	Ударная стамеска, 6 мм
1002008	Ударная стамеска, 8 мм
1002010	Ударная стамеска, 10 мм
1002012	Ударная стамеска, 12 мм
1002016	Ударная стамеска, 16 мм
1002020	Ударная стамеска, 20 мм
1002022	Ударная стамеска, 22 мм
1002026	Ударная стамеска, 26 мм
1002028	Ударная стамеска, 28 мм
1002030	Ударная стамеска, 30 мм
1002032	Ударная стамеска, 32 мм
1002040	Ударная стамеска, 40 мм
1002050	Ударная стамеска, 50 мм



Долбежное долото короткое, легкое, согласно DIN 5142, с восьмигранной рукояткой из граба и ударной головкой

Артикул	Описание
1432006	Стамеска ударная, желоб, 6 мм
1432008	Стамеска ударная, желоб, 8 мм
1432010	Стамеска ударная, желоб, 10 мм
1432012	Стамеска ударная, желоб, 12 мм
1432014	Стамеска ударная, желоб, 14 мм
1432016	Стамеска ударная, желоб, 16 мм
1432018	Стамеска ударная, желоб, 18 мм
1432020	Стамеска ударная, желоб, 20 мм
1432022	Стамеска ударная, желоб, 22 мм
1432024	Стамеска ударная, желоб, 24 мм
1432026	Стамеска ударная, желоб, 26 мм
1432028	Стамеска ударная, желоб, 28 мм
1432030	Стамеска ударная, желоб, 30 мм
1432032	Стамеска ударная, желоб, 32 мм
1432035	Стамеска ударная, желоб, 35 мм
1432040	Стамеска ударная, желоб, 40 мм
1432045	Стамеска ударная, желоб, 45 мм
1432050	Стамеска ударная, желоб, 50 мм

Описание **Артикул**
Набор стамесок 6 шт. в кофре: 1101000
 короткая, легкая, согласно В DIN 5139 с боковыми фасками, с плоской рукояткой из граба 6 шт.: 6, 10, 12, 16, 20, 26 мм



Набор стамесок, 6 шт. в кофре: 1108000
 короткая, легкая, согласно В DIN 5139 с боковыми фасками, с плоской 2-х-компонентной рукояткой 6 шт.: 6, 10, 12, 16, 20, 26 мм



Специальное масло для заточки 3708000
 По химическому составу точно подобрано для различных заточных камней. Это очень чистое специальное масло предотвращает засорение заточных брусков во время заточки. 0,12 л пластиковая бутылка.



Доводочный брусок неправильной формы, из натурального твердого камня Arkansas 3709000
 Камень для заточки с маслом для сложных работ, для получения остроты бритвенного лезвия. Он специально подходит для токарных стамесок, долот и больших стамесок для скульптурных работ, в сумке. Размер 101x35x8/2 мм



Набор доводочных брусков. 3704000
 Из природного камня Arkansas, с 4 различными профилями, для заточки в том числе внутренних поверхностей режущих инструментов. Только для заточки с маслом, в пластиковой упаковке.



Природный точильный камень Arkansas. 3706000
 Он особенно хорошо подходит для быстрой заточки лезвий. Только для заточки с маслом.



Универсальный точильный камень, 100x50 мм 3707004
 доступный по цене заточный брусок для заточки с водой, в сумке.



ОСЦИЛЛЯЦИОННЫЙ ШПИНДЕЛЬНЫЙ ШЛИФОВАЛЬНЫЙ СТАНОК JBOS-5



Profi

СТАНДАРТНАЯ КОМПЛЕКТАЦИЯ:

- Шлифовальные шпиндели с гильзами 100G 6x150 мм, 12x150 мм, 16x150 мм, 38x150 мм и 50x150 мм
- 2 вставки в стол с круглым отверстием
- 2 вставки в стол с овальным отверстием для шлифования с наклоном
- Переходник 50 в 100 мм для подключения к вытяжной установке



ОСОБЕННОСТИ:

- Вращательно-колебательное движение шлифовальной втулки
- Съёмные шлифовальные шпиндели со сменными абразивными гильзами
- Регулировка наклона рабочего стола
- Рабочий стол из чугуна

ОПИСАНИЕ:

Jet JBOS-5 — компактный станок профессионального класса для качественного и быстрого шлифования криволинейных и радиусных кромок. Шпиндель с абразивной гильзой совершает осцилляционное вращательное движение, то есть не только вокруг своей оси, но и вертикальный ход вверх-вниз 25 мм. Это позволяет более эффективно использовать абразивный материал, повышает производительность и качество шлифования.

Мощный асинхронный двигатель рассчитан на продолжительную эксплуатацию, массивный корпус на резиновых опорах и тяжёлый чугунный стол хорошо поглощают вибрации. Есть механизм наклона стола на угол до 45°, чтобы шлифовать под углом.

Станок поставляется в комплекте с набором сменных втулок, предназначенных для установки гильз разного диаметра. В зависимости от него меняется и вставка в стол, при работе с наклоном монтируют вставку с овальным отверстием.

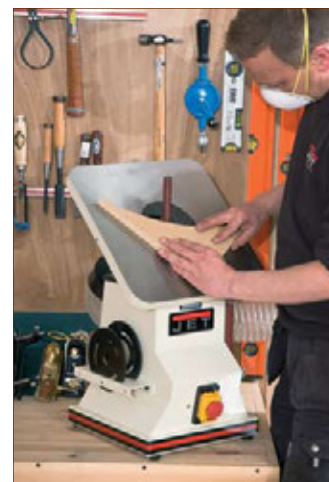

Арт. 60-0505

ТЕХНИЧЕСКИЕ ХАРАКТЕРИСТИКИ

Модель	JBOS-5
Артикул (230 В)	708404M
Потребляемая (выходная) мощность	0,7 (0,4) кВт
Частота вращения шпинделя	1400 об/мин
Частота колебаний шпинделя	30 в мин
Амплитуда колебаний шпинделя	25 мм
Диаметр шлифовальной гильзы	6-50 мм
Максимальная высота шлифовальной гильзы	150 мм
Максимальная высота заготовки	100 мм
Угол наклона стола	0-45°
Размеры рабочего стола (ДхШ)	370x370 мм
Диаметр отверстия стола	130 мм
Диаметр вытяжного штуцера	50 или 100 мм
Габаритные размеры (ДхШхВ)	370x370x500 мм
Вес	35 кг

ПРИНАДЛЕЖНОСТИ

Артикул	Описание
708597	Тумба-подставка с отсеком для хранения принадлежностей и встроенными колесами для перемещения станка
709534	Шлифовальный шпиндель 76x140 мм в сборе
709538	Резиновая втулка 76x140 мм для JBOS-5
709539	Вставка в стол с отверстием диаметром 76 мм
60-0505	Карандаш для очистки абразива

Шлифовальные материалы различной зернистости в ассортименте, стр. 93-95

ОСЦИЛЛЯЦИОННЫЙ ШПИНДЕЛЬНЫЙ ШЛИФОВАЛЬНЫЙ СТАНОК JOVS-10



Profi



ОПИСАНИЕ:

Jet JOVS-10 — профессиональный станок для шлифования криволинейных кромок. Двигатель большой мощности и осцилляционный механизм, работающий в масляной ванне, обеспечивают длительный срок службы станка.

Полнота использования ресурса абразивных гильз, производительность и качество шлифования достигаются за счет комбинированного вращательно-осциллирующего движения шпинделя. Вертикальный ход при этом составляет 38 мм. Станок имеет массивную (135 кг) конструкцию напольного исполнения с большим столом. Основные детали выполнены литыми из чугуна, что обеспечивает хорошее поглощение вибраций.

Стандартная комплектация включает в себя 10 шлифовальных шпинделей с диаметром от 6 до 100 миллиметров, а также кольцевые вставки в рабочий стол с круглым и овальным отверстием (для работы в наклонном положении стола). Расходный материал — абразивные гильзы — предлагаются со склада Jet в широком ассортименте.

ОСОБЕННОСТИ:

- Вращательно-колебательное движение шлифовальной втулки
- Съемные шлифовальные шпиндели со сменными абразивными гильзами
- Регулировка наклона рабочего стола
- Рабочий стол из чугуна литая
- Напольное исполнение

СТАНДАРТНАЯ КОМПЛЕКТАЦИЯ:

- Шлифовальные шпиндели с гильзами 100G 6x125 мм, 9x150 мм, 12x150 мм, 15x150 мм, 19x230 мм, 50x230 мм и 100x230 мм
- 3 вставки в стол с круглым отверстием
- 3 вставки в стол с овальным отверстием для шлифования с наклоном

ТЕХНИЧЕСКИЕ ХАРАКТЕРИСТИКИ

Модель	JOVS-10
Артикул (230 В)	708411M
Потребляемая (выходная) мощность	1,3 (0,8) кВт
Частота вращения шпинделя	1400 об/мин
Частота колебаний шпинделя	60 в мин
Амплитуда колебаний шпинделя	38 мм
Диаметр шлифовальной гильзы	6-100 мм
Максимальная высота шлифовальной гильзы	230 мм
Максимальная высота заготовки	160 мм
Угол наклона стола	0-45°
Размеры рабочего стола (ДxШ)	615x615 мм
Диаметр отверстия стола	150 мм
Диаметр вытяжного штуцера	100 мм
Габаритные размеры (ДxШxВ)	615x615x1150 мм
Вес	135 кг



ПРИНАДЛЕЖНОСТИ

Артикул	Описание
60-0505	Карандаш для очистки абразива
Шлифовальные материалы различной зернистости в ассортименте, стр. 93-95	

ОСЦИЛЛЯЦИОННЫЙ ШПИНДЕЛЬНЫЙ ШЛИФОВАЛЬНЫЙ СТАНОК JOSS-S



Profi

NEW!



ОСОБЕННОСТИ:

- Вращательно-колебательное движение шлифовальной втулки
- Съемные шлифовальные шпиндели со сменными абразивными гильзами
- Регулировка наклона рабочего стола
- Рабочий стол из чугунного литья
- Напольное исполнение



ОПИСАНИЕ:

JOSS-S — новая модификация профессионального станка Jet для шлифования криволинейных кромок при помощи вращательно-колебательного движения абразивной гильзы. Модель имеет обновленный дизайн, позволивший улучшить внешний вид и ряд важных эксплуатационных характеристик. Пространство под столом огорожено гофрированным пылесборным кожухом. Механизм регулировки положения рабочего стола позволяет наклонять его в обе стороны: в одну на 15 градусов, в другую на 45. Основание служит не только подставкой, но и отсеком для хранения шпинделей и гильз. Станок комплектуется двигателем большой мощности и осцилляционным (колебательным) механизмом в масляной ванне, что вкпе обеспечивает надежность и длительный срок службы.

Полнота использования ресурса абразивных гильз, производительность и качество шлифования достигаются за счет комбинированного вращательно-осциллирующего движения шпинделя. Вертикальный ход при этом составляет 38 мм. Станок имеет массивную конструкцию напольного исполнения с большим и овальным отверстием (для работы в наклонном положении стола). Расходный материал — абразивные гильзы — предлагаются со склада Jet в широком ассортименте.

Стандартная комплектация включает в себя 10 шлифовальных шпинделей с диаметром от 6 до 100 миллиметров, а также кольцевые вставки в рабочий стол с круглым и овальным отверстием (для работы в наклонном положении стола). Расходный материал — абразивные гильзы — предлагаются со склада Jet в широком ассортименте.

СТАНДАРТНАЯ КОМПЛЕКТАЦИЯ:

- Шлифовальные шпиндели с гильзами 100G 6x125 мм, 9x150 мм, 12x150 мм, 15x150 мм, 19x230 мм, 50x230 мм, 75x230 мм и 100x230 мм
- 3 вставки в стол с круглым отверстием
- 3 вставки в стол с овальным отверстием для шлифования с наклоном

ТЕХНИЧЕСКИЕ ХАРАКТЕРИСТИКИ

Модель	JOSS-S
Артикул (230 В)	723950-RU
Потребляемая (выходная) мощность	1,2 (0,75) кВт
Частота вращения шпинделя	1400 об/мин
Частота колебаний шпинделя	60 в мин
Амплитуда колебаний шпинделя	38 мм
Диаметр шлифовальной гильзы	6-100 мм
Максимальная высота шлифовальной гильзы	230 мм
Максимальная высота заготовки	160 мм
Угол наклона стола	-15/+45°
Размеры рабочего стола (ДхШ)	623x623 мм
Диаметр отверстия стола	150 мм
Диаметр вытяжного штуцера	100 мм
Габаритные размеры (ДхШхВ)	623x623x995 мм
Вес	98 кг



ПРИНАДЛЕЖНОСТИ

Артикул	Описание
60-0505	Карандаш для очистки абразива
	Шлифовальные материалы различной зернистости в ассортименте, стр. 93-95

ТАРЕЛЬЧАТЫЙ ШЛИФОВАЛЬНЫЙ СТАНОК JDS-12



Profi



СТАНДАРТНАЯ КОМПЛЕКТАЦИЯ:

- Шлифовальный круг
- Самоклеящийся диск для монтажа шлифовальных кругов
- Угловой упор
- Устройство для шлифования по кругу

ОПИСАНИЕ:

Jet JDS-12 — тарельчатый шлифовальный станок с большим чугунным 300-миллиметровым диском для профессиональной работы с деревянными заготовками. Удачный баланс характеристик: большой вес, достаточная мощность двигателя и линейная скорость абразива, лежащая в границах оптимального диапазона, обеспечивают высокую производительность шлифования, эффективное использование абразивного материала и точную комфортную работу без вибраций.

Массивный рабочий стол выполнен из чугуна, оборудован двумя перпендикулярными пазами для работы с упором или устройством шлифования по кругу. Встроенный вентилятор удаляет пыль из рабочей зоны даже без подключения к внешней вытяжной установке.

В целях безопасности и удобства смены шлифовальных кругов станок оборудован системой торможения, которая останавливает вращение тяжелой чугунной тарелки не позднее чем через 10 секунд после выключения.

ОСОБЕННОСТИ:

- Электронная система быстрого торможения двигателя
- Встроенная система пылеудаления
- Корпус шлифовальной части из чугуна
- Подвижный угловой упор с направляющей вдоль Т-образного паза
- Устройство для шлифования по кругу
- Крепление абразивных кругов на «липучке»
- Рабочий стол из чугуна
- Регулировка угла наклона рабочего стола
- Два перпендикулярных Т-образных паза для установки упора



ТЕХНИЧЕСКИЕ ХАРАКТЕРИСТИКИ

Модель	JDS-12
Артикул (230 В)	708433М
Потребляемая (выходная) мощность	1,0 (0,75) кВт
Частота вращения шлифовального круга	1400 об/мин
Диаметр шлифовального круга	300 мм
Размеры рабочего стола (ДхШ)	415х245 мм
Угол наклона рабочего стола	-15°/+45°
Диаметр вытяжного штуцера	100 мм
Габаритные размеры (ДхШхВ)	530х650х530 мм
Вес	54 кг

ПРИНАДЛЕЖНОСТИ

Артикул	Описание
SK300	«Липучка» на клейкой основе для крепления шлифовальных дисков 300 мм
708597	Тумба подставка с отсеком для хранения принадлежностей и встроенными колесами для перемещения станка
60-0505	Карандаш для очистки абразива
	Шлифовальные материалы различной зернистости в ассортименте, стр. 93-95

ТАРЕЛЬЧАТО-ЛЕНТОЧНЫЙ ШЛИФОВАЛЬНЫЙ СТАНОК JSG-64



Hobby



ОСОБЕННОСТИ:

- Корпус шлифовальной части из алюминиевого литья
- Подвижный угловой упор с направляющей вдоль Т-образного паза
- Возможность переустановки рабочего стола с тарельчатого узла на ленточный

Тарельчато-шлифовальный узел

- Крепление абразивных кругов на «липучке» (опция)
- Рабочий стол из алюминиевого литья
- Регулировка угла наклона рабочего стола

Ленточно-шлифовальный узел

- Регулировка угла установки ленточно-шлифовального узла
- Рычаг быстрого натяжения и ослабления шлифовальной ленты



ОПИСАНИЕ:

Jet JSG-64 — тарельчато-ленточный шлифовальный станок для использования в столярной мастерской при любительской работе с деревом. Спектр решаемых задач очень широк: шлифовка торцов, кромок и плоских деревянных поверхностей, скругление граней, удаление старых покрытий, возможна и заточка инструмента.

Ленточный узел JSG-64 выполнен регулируемым, его можно располагать горизонтально для выравнивания больших поверхностей. В таком положении для фиксации детали используют упор. Если же узел установлен вертикально, то кроме этого упора можно поставить регулируемый по наклону рабочий стол, обычное положение которого напротив абразивного диска.

Дискосовый шлифовальный узел используется для менее объёмных, но более точных работ: его твёрдая алюминиевая подошва создает идеальную базу. Абразивный лист к тарелке крепят на «липучке», сама же «липучка» с обратной стороны имеет клеевую основу и является сменной принадлежностью, поставляемой как опция.

СТАНДАРТНАЯ КОМПЛЕКТАЦИЯ:

- Шлифовальная лента
- Шлифовальный круг
- Угловой упор
- Упор для горизонтальных работ



ТЕХНИЧЕСКИЕ ХАРАКТЕРИСТИКИ

Модель	JSG-64
Артикул (230 В)	10000890M
Потребляемая мощность	0,4 кВт
Диаметр выпяжного штуцера	55 мм
Габаритные размеры (ДхШхВ)	525x330x390 мм
Вес	19 кг
Тарельчато-шлифовальный узел	
Частота вращения шлифовального круга	1450 об/мин
Диаметр шлифовального круга	152 мм
Размеры рабочего стола (ДхШ)	177x137 мм
Угол наклона рабочего стола	0-45°
Ленточно-шлифовальный узел	
Скорость движения шлифовальной ленты	4,8 м/с
Размеры шлифовальной ленты (ШхД)	100x914 мм
Угол наклона шлифовального узла	0°-90°

ПРИНАДЛЕЖНОСТИ

Артикул	Описание
SK150	«Липучка» на клейкой основе для крепления шлифовальных дисков 150 мм
60-0505	Карандаш для очистки абразива
	Шлифовальные материалы различной зернистости в ассортименте, стр. 93-95

ТАРЕЛЬЧАТО-ЛЕНТОЧНЫЙ ШЛИФОВАЛЬНЫЙ СТАНОК JSG-96



Profi



Поставляется без подставки



ОСОБЕННОСТИ:

- Корпус шлифовального узла из чугунного литья
- Подвижный угловой упор с направляющей вдоль Т-образного паза
- Тарельчато-шлифовальный узел**
- Устройство для шлифования по кругу
- Крепление абразивных кругов на «липучке»
- Рабочий стол из чугунного литья
- Регулировка угла наклона рабочего стола
- Два перпендикулярных Т-образных паза для установки упора
- Ленточно-шлифовальный узел**
- Рабочий стол из чугунного литья
- Регулировка угла установки ленточно-шлифовального узла
- Регулировка угла наклона рабочего стола
- Т-образный паз для установки упора
- Рычаг быстрого натяжения и ослабления шлифовальной ленты
- Графитовая подложка шлифовальной ленты

ОПИСАНИЕ:

Jet JSG-96 — компактный и мощный профессиональный станок, позволяющий выполнять широкий спектр задач по шлифованию в производственных цехах и столярных мастерских.

Тарельчато-шлифовальный узел состоит из алюминиевого диска с креплением абразивных листов на «липучке» и чугунного рабочего стола. В его поверхности предусмотрено два перпендикулярных Т-образных паза для работы с угловым упором или устройством для шлифования по кругу. Стол имеет механизм точной регулировки по углу наклона с транспортирной шкалой.

Ленточно-шлифовальный узел обеспечивает быстрый съём материала и удобен при работе с длинными заготовками. Для лёгкого скольжения ленты и минимизации нагрева от трения использована сменная графитовая подложка. Весь узел можно расположить вертикально, горизонтально или под любым промежуточным углом. Синхронно с узлом наклоняется и столик-упор; чтобы установить его под углом к плоскости ленты, используют отдельный механизм регулировки наклона.

Оба шлифовальных узла подключены к 100-миллиметровому вытяжному патрубку, который обеспечивает эффективный пылеотвод.

ТЕХНИЧЕСКИЕ ХАРАКТЕРИСТИКИ

Модель	JSG-96
Артикул (230 В)	708595M
Потребляемая (выходная) мощность	1,0 (0,6) кВт
Диаметр вытяжного штуцера	100 мм
Габаритные размеры (ДхШхВ)	390x760x700 мм
Вес	45 кг
Тарельчато-шлифовальный узел	
Частота вращения шлифовального круга	1400 об/мин
Диаметр шлифовального круга	230 мм
Размеры рабочего стола (ДхШ)	300x250 мм
Угол наклона рабочего стола	0-45°
Ленточно-шлифовальный узел	
Скорость движения шлифовальной ленты	10 м/с
Размеры шлифовальной ленты (ШхД)	150x1220 мм
Угол наклона шлифовального узла	0-90°
Размеры рабочего стола (ДхШ)	328x140 мм
Угол наклона рабочего стола	0-45°

СТАНДАРТНАЯ КОМПЛЕКТАЦИЯ:

- Шлифовальная лента
- Шлифовальный круг
- Самоклеящийся диск для монтажа шлифовальных кругов
- Угловой упор
- Упор для горизонтальных работ
- Устройство для шлифования по кругу



ПРИНАДЛЕЖНОСТИ

Артикул	Описание
SK230	«Липучка» на клейкой основе для крепления шлифовальных дисков 230 мм
708597	Тумба подставка с отсеком для хранения принадлежностей и встроенными колесами для перемещения станка
60-0505	Карандаш для очистки абразива
Шлифовальные материалы различной зернистости в ассортименте, стр. 93-95	

ТАРЕЛЬЧАТО-ЛЕНТОЧНЫЙ ШЛИФОВАЛЬНЫЙ СТАНОК Powermatic 31A



Industrial

СТАНДАРТНАЯ КОМПЛЕКТАЦИЯ:

- Шлифовальная лента
- Шлифовальный круг
- Угловой упор
- Упор для горизонтальных работ



ОСОБЕННОСТИ:

- Корпус шлифовальной части из чугунного литья
- Подвижный угловой упор с направляющей вдоль Т-образного паза
- Напольное исполнение
- Тарельчато-шлифовальный узел
- Крепление абразивных кругов на «липучке» (опция)
- Рабочий стол из чугунного литья
- Регулировка угла наклона рабочего стола
- Т-образный паз для установки упора
- Ленточно-шлифовальный узел
- Рабочий стол из чугунного литья
- Регулировка угла установки ленточно-шлифовального узла
- Регулировка угла наклона рабочего стола
- Т-образный паз для установки упора
- Рычаг быстрого натяжения и ослабления шлифовальной ленты
- Графитовая подложка шлифовальной ленты

ОПИСАНИЕ:

Деревообрабатывающие станки Powermatic, наиболее популярные в США, характеризуются как лучшие в классе, благодаря чему признаны «золотым стандартом». Модель 31A полностью соответствует марке: это мощный станок, сделанный прочно и основательно. Компоновка — напольная, в тумбе-подставке размещен мощный двигатель и 100-миллиметровый патрубок пылеотсоса. Верхняя часть корпуса станка чугунная, из этого же материала сделаны и оба рабочих стола. Каждый из них регулируется по углу наклона, причем стол тарельчатого узла поворачивается не только на 45° вниз, но и на 45° вверх, а стол ленточного можно установить продольно. Для точных работ предназначен угловой упор с направляющей вдоль Т-образного паза, который предусмотрен у обоих столов. Ленточный узел можно установить вертикально, горизонтально или в любом промежуточном положении. Запас мощности и массивная конструкция с большой жесткостью обеспечивают точность и отсутствие вибраций, даже при выполнении тяжёлых работ.



ТЕХНИЧЕСКИЕ ХАРАКТЕРИСТИКИ

Модель	31A
Артикул (230 В)	2685031-RU
Потребляемая (выходная) мощность	1,5 (1,1) кВт
Артикул (400 В)	2685033-RU
Потребляемая (выходная) мощность	2,0 (1,5) кВт
Диаметр вытяжного штуцера	100 мм
Габаритные размеры (ДхШхВ)	610х800х1380 мм
Вес	115 кг
Тарельчато-шлифовальный узел	
Частота вращения шлифовального круга	2400 об/мин
Диаметр шлифовального круга	300 мм
Размеры рабочего стола (ДхШ)	230х430 мм
Угол наклона рабочего стола	-45/+45°
Ленточно-шлифовальный узел	
Скорость движения шлифовальной ленты	12 м/с
Размеры шлифовальной ленты (ШхД)	150х1220 мм
Угол наклона шлифовального узла	0-90°
Размеры рабочего стола (ДхШ)	190х340 мм
Угол наклона рабочего стола	0-45°

ПРИНАДЛЕЖНОСТИ

Артикул	Описание
SK300	«Липучка» на клейкой основе для крепления шлифовальных дисков 300 мм
60-0505	Карандаш для очистки абразива
	Шлифовальные материалы различной зернистости в ассортименте, стр. 93-95

СТАНКИ ДЛЯ ШЛИФОВАНИЯ КАНТОВ EHVS-80 / OES-80 CS



Profi



ОСОБЕННОСТИ:

- Колебательное движение ленты (OES-80CS)
- Рабочий стол из чугунного литья
- Регулировка рабочего стола по высоте
- Т-образный паз для установки упора
- Подвижный угловой упор с направляющей вдоль Т-образного паза
- Регулируемый продольный шлифовальный упор с фиксацией в Т-образном пазу
- Выносной стол для шлифования криволинейных кромок
- Регулировка угла наклона ленточно-шлифовального узла
- Рычаг быстрого натяжения и ослабления шлифовальной ленты
- Графитовая подложка шлифовальной ленты
- Напольное исполнение

СТАНДАРТНАЯ КОМПЛЕКТАЦИЯ:

- Шлифовальная лента
- Выносной шлифовальный стол
- Угловой упор
- Продольный шлифовальный упор
- Тумба подставка

ОПИСАНИЕ:

Jet EHVS-80 и OES-80CS — ленточные станки для шлифования кантов, скругленных поверхностей, обдирки деревянных деталей и других подобных работ. Предназначены для профессионального использования в производственных цехах и частных столярных мастерских; благодаря широким возможностям переналадки очень универсальны и многофункциональны. Мощные двигатели (как в одно-, так и в трехфазном исполнении), качественно выполненная и хорошо продуманная конструкция гарантируют высокую надёжность и долговечность, даже при интенсивном использовании.

Модель OES-80CS оснащена вспомогательным механизмом, который за счет поворота узла переднего натяжного ролика обеспечивает колебания ленты в направлении перпендикулярном основному движению. Осцилляция способствует более эффективной работе абразива и повышает производительность станка. В остальном модификация идентична EHVS-80.

Ленточный узел станков выполнен поворотным вокруг продольной оси, его можно установить вертикально, горизонтально или под любым промежуточным углом, фиксация выбранного положения производится эксцентриковой рукояткой без использования инструмента. Основной рабочий стол, сделанный из литого чугуна, регулируется по высоте, что позволяет выровнять

его поверхность с плоскостью ленты при её горизонтальном положении или использовать ресурс всей её ширины при эксплуатации в вертикальном. Для фиксации заготовки предусмотрены длинный «параллельный» упор с фиксацией в Т-образном пазу и подвижный угловой.

Станки оборудованы выносным столом, расположенным напротив натяжного ролика ленты. На нём выполняют операции по шлифовке криволинейных кромок. Стол регулируется по высоте.

В зависимости от конфигурации снимают или устанавливают защитные кожухи (всего их три), играющие одновременно и роль пылесборных. Из-за высокой производительности станки нуждаются в подключении к мощной системе аспирации.

ТЕХНИЧЕСКИЕ ХАРАКТЕРИСТИКИ

Модель	EHVS-80	OES-80CS
Артикул (230 В)	708449M	708447M
Потребляемая (выходная) мощность	2,0 (1,1) кВт	2,0 (1,1) кВт
Артикул (400 В)	708449T	708447T
Потребляемая (выходная) мощность	2,9 (1,5) кВт	2,9 (1,5) кВт
Скорость движения шлифовальной ленты	16 м/с	16 м/с
Частота колебаний шлифовальной ленты	-	108 ход/мин
Амплитуда колебаний шлифовальной ленты	-	12,7 мм
Размеры шлифовальной ленты (ШхД)	150x2260 мм	150x2260 мм
Максимальная высота шлифования	125 мм	125 мм
Размеры основного рабочего стола (ДхШ)	810x180 мм	810x180 мм
Размеры выносного рабочего стола (ДхШ)	250x300 мм	250x300 мм
Размеры шлифовального упора (ДхВ)	610x110 мм	610x110 мм
Угол наклона ленты	0-90°	0-90°
Диаметр вытяжного штуцера	100 мм	100 мм
Габаритные размеры (ДхШхВ)	1300x670x1120 мм	1300x670x1120 мм
Вес	110 кг	120 кг



OES-80 CS

ПРИНАДЛЕЖНОСТИ

Артикул	Описание
60-0505	Карандаш для очистки абразива
	Шлифовальные материалы различной зернистости в ассортименте, стр. 93-95

БАРАБАННЫЙ ШЛИФОВАЛЬНЫЙ СТАНОК 10-20 Plus



Profi

NEW!



ОСОБЕННОСТИ:

- Возможность установки щеточного вала (опция)
- Консольное положение барабана/ щеточного вала
- Плавная регулировка скорости подачи
- Регулировка высоты положения барабана вращающимся маховиком
- Алюминиевый шлифовальный барабан



ОПИСАНИЕ:

Jet 10-20 Plus универсальный барабанно- и щеточно-шлифовальный станок компактного класса. Вал и щетки для браширования приобретают за отдельную плату, в стандартное оснащение входит барабан для намотки абразивной ленты. В зависимости от ее зернистости станок может выполнять самые разные работы, начиная с калибровки заготовок из дерева и заканчивая их финишным шлифованием. Подходящие полосы можно нарезать самостоятельно, фиксируются они в специальных зажимах без использования клея или «липучек». Запатентованная конструкция с пружиной упрощает плотную равномерную намотку и обеспечивает автоматическое натяжение, как в начале работы, так и по мере растяжения ленты.

Вал расположен консольно, что позволяет обрабатывать детали, ширина которых превышает его длину. Маховик сверху корпуса отвечает за регулировку просвета до транспортной ленты (настраивается в зависимости от толщины заготовок). Подача деталей производится с помощью транспортной ленты, скорость ее движения плавно регулируется в диапазоне от 0 до 3 м/мин.

Докупив опционный вал и щетки, станок можно переоборудовать в так называемый брашировальный. Он позволяет производить текстурирование дерева с различными эффектами. Важно, что станок позволяет добиться одинаковой глубины обработки (повторяемости) и, кроме того, гораздо эффективнее популярного ручного электроинструмента, предназначенного для решения схожих задач.

СТАНДАРТНАЯ КОМПЛЕКТАЦИЯ:

- Шлифовальная лента с зерном 80 G
- Транспортная лента с зерном 100 G



ПРИНАДЛЕЖНОСТИ

Артикул	Описание
SL265.820.120G	Транспортная лента с зерном 120 G
60-0505	Карандаш для очистки абразива
RB.1020	Вал для установки брашировальной щетки 250мм на JET 10-20 Plus
RB.1020.TRE	Брашировальная щетка валик Д130х250мм, ворс кордовый стальной латунированный d0,30
RB.1020.COR	Брашировальная щетка валик Д130х250мм, ворс кордовый стальной латунированный витой в жгуты d0,30
RB.1020.P46	Брашировальная щетка валик Д130х250мм, ворс полимерно-абразивный P46
RB.1020.P60	Брашировальная щетка валик Д130х250мм, ворс полимерно-абразивный P60
RB.1020.P80	Брашировальная щетка валик Д130х250мм, ворс полимерно-абразивный P80
RB.1020.P120	Брашировальная щетка валик Д130х250мм, ворс полимерно-абразивный P120
	Шлифовальные материалы различной зернистости в ассорт., стр. 93-95

ТЕХНИЧЕСКИЕ ХАРАКТЕРИСТИКИ

Модель	10-20 Plus
Артикул (230 В)	628900M
Потребляемая (выходная) мощность	1,3 (0,75) кВт
Частота вращения барабана/ щеточного вала	1400 об/мин
Щеточный вал (опция)	Ø130x250 мм
Шлифовальный барабан	Ø127x255 мм
Ширина шлифовальной ленты	75 мм
Скорость подачи	0-3 м/мин
Ширина области шлифования (в два прохода)	255 (510) мм
Толщина заготовки	0,8-75 мм
Минимальная длина заготовки	60 мм
Диаметр вытяжного штуцера	100 мм
Габаритные размеры (ДхШхВ)	510x690x510 мм
Вес	44 кг

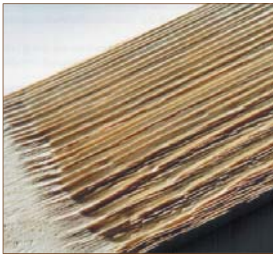

ТЕХНОЛОГИЯ БРАШИРОВАНИЯ

В основном щеточное шлифование используется в двух случаях: как альтернатива шлифованию барабаном, лентой или диском и как самостоятельный метод обработки древесины, цель которого создать (проявить) рельеф на поверхности. В любом случае выбрать тип оборудования для работы обычно не приходится: или промышленные станки для поточного производства, или ручной электроинструмент. Первые многим попросту недоступны, последний хорош своей мобильностью, но не обеспечивает повторяемости результата, к тому же в силу ряда технологических сложностей его оснастка очень быстро изнашивается (десятки квадратных метров поверхности), что ведет к существенному удорожанию работ. Компактные станки профессионального класса, такие как Jet 10-20Plus — золотая середина. Начальная цена такого оборудования и стоимость «расходников» для него ближе к ручному электроинструменту, а рабочие характеристики, включая и ресурс оснастки, почти как у промышленных станков! Щетки способны отработать не менее тысячи квадратных метров,

что достигается за счет особого крепления и увеличенной длины ворса (30 мм), он надежно держится в заделке и менее подвержен разрушению от сгибания и разгибания при работе. Важен, конечно, и режим эксплуатации, ведь станок позволяет выдерживать на оптимальном уровне как глубину съема, так и скорость автоподачи (она плавно регулируется).

ТИПЫ ЩЕТОК

На данном станке используется два основных типа щеток: с металлическим и с полимер-абразивным ворсом. Первые бывают с прямой и «жгутиковой» (крученной) структурой пучков и обеспечивают сравнительно агрессивный съем материала, необходимый на первоначальном этапе обработки для рельефного проявления структуры волокон. Вторые более универсальны, их назначение определяется зернистостью абразива, что позволяет использовать полимер-абразивные щетки на всех этапах браширования. В целом, можно сказать, что универсального рецепта подбора оснастки не существует и каждый мастер ищет свой собственный в зависимости от задач, материалов и предпочтений.

Вал для установки брашировальных щёток



Брашировальная щетка валик Ø130x250мм, ворс полимерно-абразивный P80

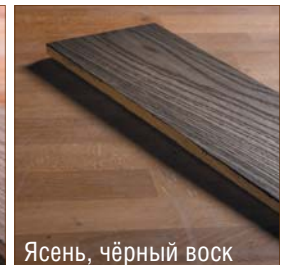
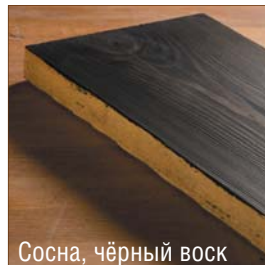

Брашировальная щетка валик Ø130x250мм, ворс кордовый стальной латунированный d0,30мм

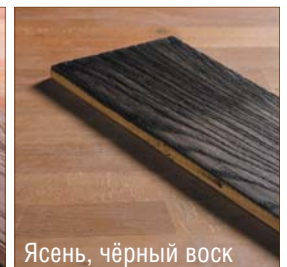
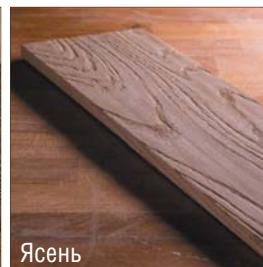

Брашировальная щетка валик Ø130x250мм, ворс кордовый стальной латунированный витой в жгуты d0,30мм

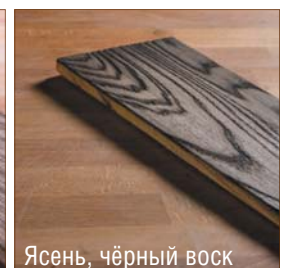
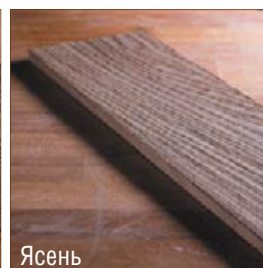

БРАШИРОВАЛЬНЫЙ (ЩЕТОЧНО-ШЛИФОВАЛЬНЫЙ) СТАНОК JBS-22



Profi



ОСОБЕННОСТИ:

- Консольное расположение щеточного вала
- Плавная регулировка скорости подачи
- ЖК-индикация высоты положения щеточного вала
- Регулировка высоты положения щеточного вала вращающимся маховиком
- Корпус из чугунного литья
- Съемные удлинения рабочего стола до 1350 мм
- Четыре колеса с тормозом для облегчения транспортировки

СТАНДАРТНАЯ КОМПЛЕКТАЦИЯ:

- Полимерно-абразивный щеточный вал 80 G
- Транспортная лента с зерном 100 G

ОПИСАНИЕ:

Компактный станок Jet JBS-22 подходит для эксплуатации в мастерской или на строительной площадке. В зависимости от того, как он настроен и какая щётка установлена, станок либо выравнивает (шлифует) поверхность древесины, либо «вычёрсывает» её, проявляя фактуру. То есть, основная сфера применения JBS-22 – подготовка деревянных изделий (в том числе профилированных) под покраску / лакировку и / или их декорирование.

Рабочий инструмент станка — щеточный вал диаметром 127 мм и длиной 515 мм — расположен консольно, что позволяет шлифовать заготовки шириной до метра. Подача осуществляется транспортной лентой, скорость бесступенчато регулируется в диапазоне от 0 до 3 м/мин. Потребляемая мощность основного двигателя — 3,5 кВт. Консоль с валом перемещается вверх-вниз при помощи штурвала, что позволяет настраивать станок под детали высотой от 2 до 100 мм; контроль производят по цифровому ЖК-индикатору. Входящий в комплект поставки полимерно-абразивный вал с зерном 80G можно заменить на полимерно-абразивные валы с зерном 120G и 240G или на металлическую щетку с толщиной проволоки 0,5 мм — они продаются отдельно.



ТЕХНИЧЕСКИЕ ХАРАКТЕРИСТИКИ

Модель	JBS-22
Артикул (230 В)	649006M
Потребляемая (выходная) мощность	3,5 (2,25) кВт
Частота вращения щеточного вала	1400 об/мин
Щеточный вал	Ø127x515 мм
Скорость подачи	0-3 м/мин
Ширина области шлифования (в два прохода)	515 (1030) мм
Толщина заготовки	2-100 мм
Минимальная длина заготовки	125 мм
Диаметр вытяжного штурвера	100 мм
Габаритные размеры (ДхШхВ)	1040x1040x1320 мм
Вес	155 кг

ПРИНАДЛЕЖНОСТИ

Артикул	Описание
SL580.1600.100G	Транспортная лента с зерном 100 G
60-6001	Полимерно-абразивный щеточный вал 80 G
60-6002	Полимерно-абразивный щеточный вал 120 G
60-6003	Полимерно-абразивный щеточный вал 240 G
60-6004	Проволочно-щеточный вал (сталь 0,5 мм)
60-6005	Полимерно-абразивный щеточный вал 46 G

БАРАБАННЫЙ ШЛИФОВАЛЬНЫЙ СТАНОК 16-32 Plus



Profi



Удлинения загрузочно-разгрузочного стола (опция)



ОСОБЕННОСТИ:

- Консольное положение барабана
- Плавная регулировка скорости подачи
- Регулировка высоты положения барабана вращающейся рукояткой
- Корпус из чугунного литья
- Алюминиевый шлифовальный барабан
- Система быстрого фиксирования и натяжения шлифовальной ленты

СТАНДАРТНАЯ КОМПЛЕКТАЦИЯ:

- Шлифовальная лента с зерном 80 G
- Транспортная лента с зерном 100 G
- Комплект опорных ног для напольной установки

ОПИСАНИЕ:

Jet 16-32 Plus — консольный барабанно-шлифовальный станок компактного класса с мощным однофазным двигателем. Благодаря удачному сочетанию характеристик модель популярна у профессионалов и у любителей работы с деревом. Основное назначение 16-32 Plus — шлифование и калибрование (выравнивание толщины) изделий из дерева. Наибольшая эффективность обеспечивается при работе с материалами лиственных пород.

Благодаря плавной бесступенчатой регулировке скорости подачи в диапазоне 0-3 м/мин станок очень гибок в настройке: оптимальный режим шлифования можно подобрать даже для тяжёлых в обработке заготовок. Высоту расположения барабана регулируют вращающейся рукояткой; центровку транспортёрной ленты производят специальными винтами (обычно только после замены).

Расходным материалом служат шлифовальные ленты шириной 75 мм, которые можно выбрать в ассортименте Jet. Запатентованное быстрозажимное устройство на внутренней стороне барабана удерживает шлифовальную ленту с одной стороны, в то время как пружинный механизм натягивает её с другой.

Для удобной и точной работы с деталями длиной более полутора метров приобретают удлинения разгрузочно-загрузочного стола. Другим обязательным дополнением должна стать высокоэффективная вытяжная установка, благодаря которой не только улучшаются условия труда, но и значительно повышается ресурс абразива и качество шлифования.



Арт. 60-0505



ТЕХНИЧЕСКИЕ ХАРАКТЕРИСТИКИ

Модель	16-32 Plus
Артикул (230 В)	629004M
Потребляемая (выходная) мощность	2,0 (1,1) кВт
Частота вращения барабана	1400 об/мин
Шлифовальный барабан	ø127x405 мм
Ширина шлифовальной ленты	75 мм
Скорость подачи	0-3 м/мин
Размер транспортёрной ленты (ШxД)	405x1105 мм
Ширина области шлифования (в два прохода)	400 (800) мм
Толщина заготовки	0,8-75 мм
Минимальная длина заготовки	60 мм
Диаметр вытяжного штуцера	100 мм
Габаритные размеры (ДxШxВ)	810x600x1200 мм
Вес	65 кг

ПРИНАДЛЕЖНОСТИ

Артикул	Описание
981601	Удлинения загрузочно-разгрузочного стола
60-0316R	Прорезиненная транспортёрная лента 405x1105 мм
SL405.1105.120G	Транспортёрная лента 405x1105 мм с зерном 120 G
60-0505	Чистящий карандаш для абразива
	Шлифовальные материалы различной зернистости в ассортименте, стр. 93-95

БАРАБАННЫЕ ШЛИФОВАЛЬНЫЕ СТАНКИ 22-44 Plus / 22-44 OSC



Profi

СТАНДАРТНАЯ КОМПЛЕКТАЦИЯ:

- Шлифовальная лента с зерном 80G
- Транспортёрная лента с зерном 100G
- Тумба подставка (только для 22-44 OSC)



ОСОБЕННОСТИ:

- Колебательное движение барабана (только для 22-44 OSC)
- Консольное положение барабана
- Плавная регулировка скорости подачи
- Регулировка высоты положения барабана вращающимся маховиком
- Корпус из чугунного литья
- Алюминиевый шлифовальный барабан
- Тумба-подставка для напольной установки



ОПИСАНИЕ:

Jet 22-44 Plus и 22-44 OSC — барабанно-шлифовальные станки с автоматической подачей заготовки на транспортёрной ленте. Основное назначение — шлифование и калибрование изделий из древесины. Жёсткая конструкция с чугунным основанием и кронштейном крепления консоли обеспечивает высокую точность и повторяемость, что особенно важно в условиях поточного производства. Поскольку вал закреплен с одной стороны, можно шлифовать широкие детали в два прохода с поворотом. При работе с длинными заготовками желательнее установить удлинения загрузочно-разгрузочного стола (арт.982202). Предусмотрены все необходимые настройки: высота установки барабана (маховиком сверху) и скорость подачи (плавная, при помощи электроники). Центровка ленты транспортера производится специальными винтами и обычно требуется только после замены. Основной расходный материал — абразивная лента шириной 75 мм, она наматывается на барабан, концы фиксируются в зажимах. Модификация Jet 22-44 OSC отличается более высокой производительностью и эффективностью — благодаря специальному механизму барабан у нее не только вращается, но и совершает колебательные движения вдоль своей оси.

Для Jet 22-44 Plus в качестве опций доступна открытая подставка под станок или закрытая тумба с устройством облегчения транспортировки (с колесами и тормозом), для 22-44 OSC она входит в базовый комплект поставки. Другим обязательным дополнением должна стать высокоэффективная вытяжная установка, благодаря которой не только улучшаются условия труда, но и значительно повышается ресурс абразива и качество шлифования. Широкий ассортимент абразивных материалов представлен в каталоге.



22-44 OSC



С арт. 609004



С арт. 982202



ТЕХНИЧЕСКИЕ ХАРАКТЕРИСТИКИ

Модель	22-44 Plus	22-44 OSC
Артикул (230 В)	649003KM	659006KM
Потребляемая (выходная) мощность	2,3 (1,3) кВт	2,3 (1,3) кВт
Частота вращения барабана	1400 об/мин	1400 об/мин
Частота колебаний барабана	-	70 ход/мин
Амплитуда колебаний барабана	-	19 мм
Шлифовальный барабан	Ø127x560 мм	Ø127x560 мм
Ширина шлифовальной ленты	75 мм	75 мм
Скорость подачи	0-3 м/мин	0-3 м/мин
Ширина области шлифования (в два прохода)	550 (1100) мм	550 (1100) мм
Толщина заготовки	0,8-100 мм	0,8-100 мм
Минимальная длина заготовки	60 мм	60 мм
Диаметр вытяжного штуцера	100 мм	100 мм
Габаритные размеры (ДхШхВ)	1050x680x600 мм	1120x680x1340мм
Вес	115 кг	166 кг

ПРИНАДЛЕЖНОСТИ

Артикул	Описание
SL560.1205.120G	Транспортёрная лента с зерном 120 G
60-0316R	Прорезиненная транспортёрная лента 405x1105 мм
982202	Удлинения загрузочно-разгрузочного стола
609004	Открытая подставка
609005	Тумба-подставка для напольной установки с устройством для облегчения транспортировки
60-0505	Чистящий карандаш для абразива
	Шлифовальные материалы различной зернистости в ассортименте, стр. 93-95

БАРАБАНЫЙ ШЛИФОВАЛЬНЫЙ СТАНОК PM2244



Profi

NEW!



ОСОБЕННОСТИ:

- Консольное расположение барабана
- Плавная регулировка скорости подачи
- Система контроля подачи Feed Logic
- ЖК-индикация скорости подачи, высоты положения барабана и уровня нагрузки
- Регулировка высоты положения барабана вращающимся маховиком
- Корпус из чугуна
- Алюминиевый шлифовальный барабан
- Система быстрого фиксирования и натяжения шлифовальной ленты
- Удлинения загрузочного стола
- Тумба-подставка с колесами для облегчения транспортировки (только арт. 1792244-RU)

ОПИСАНИЕ:

Powermatic PM2244 — барабанный шлифовальный станок для профессиональной работы в частных столярных мастерских и на производстве. Его конструкция соединяет надежные проверенные временем решения (мощный двигатель, массивные корпусные детали из чугуна) и современные высокотехнологичные, такие как уникальная система управления Feed Logic. Эти особенности вместе с удачной консольной компоновкой, дают сочетание характеристик, ставших «Золотым стандартом» Powermatic, почитаемым во всем мире.

В комплект поставки входят приемный и разгрузочный столы из стали, а у модификации арт.1792244-RU еще и тумба-подставка с отсеком для принадлежностей и колесами для облегчения транспортировки.

Для регулировки высоты положения шлифовального барабана предусмотрен массивный маховик с полированной поверхностью. Положение можно контролировать по привычной шкале на корпусе, но можно и по цифровому индикатору, так нагляднее и точнее. Он имеет переключатель режима отображения (дюймы/ миллиметры) и кнопку сброса для установки нулевого по-

ложения, что удобно как при смене толщины заготовок, так и при переходе к другой зернистости абразива. В качестве последнего используется лента шлифовальной бумаги, намотанная на алюминиевый барабан. Ее концы фиксируются в специальных зажимах, обеспечивающих простоту фиксации и автоматическое натяжение.

«Июминка» станка — система Feed Logic, помогающая оператору грамотно управлять подачей заготовок. Она не вмешивается в работу до тех пор, пока скорость движения транспортера не превышает оптимальную и только лишь отображает величину нагрузки на основной двигатель. Ориентируясь на показания, можно увеличить или уменьшить производительность подачи вращением ручки обычного регулятора. Если же нагрузка превышает допустимую (неудачная начальная установка, утолщение заготовки и т.п.), скорость транспортера автоматически снижается; если ход барабана станет легче, она опять повысится, но не сильнее, чем изначально задал оператор. Таким образом Feed Logic помогает повысить производительность и защищает станок от работы с перегрузкой.

ТЕХНИЧЕСКИЕ ХАРАКТЕРИСТИКИ

Модель	PM2244
Артикул (230 В) без подставки / с подставкой	1792244W0S-RU / 1792244-RU
Потребляемая (выходная) мощность	2,3 (1,3) кВт
Частота вращения барабана	1400 об/мин
Шлифовальный барабан	Ø127x560 мм
Ширина шлифовальной ленты	75 мм
Скорость подачи	0-3 м/мин
Размер транспортной ленты (ШхД)	553x913 мм
Ширина области шлифования (в два прохода)	560 (1120) мм
Толщина заготовки	0,8-100 мм
Минимальная длина заготовки	60 мм
Диаметр вытяжного штуцера	100 мм
Габаритные размеры (ДхШхВ)	1073x957x598 мм / 1073x957x1257 мм
Вес	91 кг / 149 кг

СТАНДАРТНАЯ КОМПЛЕКТАЦИЯ:

- Шлифовальная лента с зерном 80 G
- Транспортная лента с зерном 100 G
- Удлинения загрузочно-разгрузочного стола
- Тумба-подставка (только арт. 1792244-RU)

ПРИНАДЛЕЖНОСТИ

Артикул	Описание
PM2244-CA	Тумба-подставка
SL553.913.120G	Транспортная лента с зерном 120 G
60-0505	Чистящий карандаш для абразива
	Шлифовальные материалы различной зернистости в ассортименте, стр. 93-95

ДВУХБАРАБАННЫЕ ШЛИФОВАЛЬНО-КАЛИБРОВАЛЬНЫЕ СТАНКИ DDS-225 / DDS-237



Industrial

СТАНДАРТНАЯ КОМПЛЕКТАЦИЯ:

- Шлифовальная лента с зерном 80 G
- Шлифовальная лента с зерном 100 G
- Прорезиненная транспортная лента



ОСОБЕННОСТИ:

- 2-ступенчатая регулировка скорости подачи
- ЖК-индикация высоты положения барабана
- Регулировка высоты транспортера (толщины заготовки) вращающимся маховиком
- Точная регулировка высоты второго барабана
- Обрезиненные шлифовальные барабаны из алюминия



DDS-237

ОПИСАНИЕ:

Jet DDS-225 и DDS-237 — мощные профессиональные шлифовальные станки, предназначенные для эксплуатации на производстве. При условии небольшого съема материала подходят для калибровки изделий из дерева, клееных пустотелых фасадов, деталей из МДФ и прочих подобных, причем их сразу же можно будет оклеивать пленкой без дополнительной шлифовки.

Конструкция с двумя валами позволяет использовать абразивы с разной зернистостью, то есть за один проход производить грубую и финишную шлифовку. Для достижения наилучшего результата предусмотрена точная регулировка положения выходного вала относительно приемного, высоту которого подбирают в зависимости от зернистости абразива. Регулировка по высоте шлифовки производится независимо за счет опускания транспортёрного стола. Он размещен на четырёх опорах и регулируется с точностью до 0,2 мм по всей ширине. На практике, разброс толщины после шлифовки на хорошо настроенном DDS-225 или DDS-237 значительно меньше. При такой точности станки способны снимать за один проход до 1,5 мм по всей ширине, необходимо лишь правильно подобрать абразив и скорость подачи (2 или 3 м/мин).

Основным фактором успешной и безотказной эксплуатации этих моделей является мощный пылеотвод и правильный подбор шлифовальных лент.



DDS-225

ТЕХНИЧЕСКИЕ ХАРАКТЕРИСТИКИ

Модель	DDS-225	DDS-237
Артикул (400 В)	1791290Т	1000650Т
Потребляемая (выходная) мощность	5,7 (3,8) кВт	11,0 (7,35) кВт
Частота вращения барабанов	1400 об/мин	1400 об/мин
Шлифовальные барабаны	Два по $\varnothing 152 \times 640$ мм	Два по $\varnothing 152 \times 945$ мм
Ширина шлифовальной ленты	75 или 100 мм	75 или 100 мм
Скорость подачи	2 и 3 м/мин	2 и 3 м/мин
Ширина области шлифования	635 мм	940 мм
Толщина заготовки	0,8-133 мм	0,8-133 мм
Минимальная длина заготовки	230 мм	230 мм
Максимальная глубина съема за один проход для твердых и мягких пород древесины	1,5 и 2,5 мм	1,5 и 2,5 мм
Допустимая неточность обработки по ширине барабана	0,2 мм	0,2 мм
Диаметр вытяжных штуцеров	2x100 мм	2x100 мм
Габаритные размеры (ДхШхВ)	1090x1120x1090 мм	1090x1420x1090 мм
Вес	332 кг	440 кг

ПРИНАДЛЕЖНОСТИ

Артикул	Описание
60-0505	Чистящий карандаш для абразива
Шлифовальные материалы различной зернистости в ассортименте, стр. 93-95	

ШЛИФОВАЛЬНЫЕ КРУГИ, ЛЕНТЫ И ВТУЛКИ



Мы предлагаем широкую номенклатуру абразивных материалов для оснащения стационарных шлифовальных станков

ПРИМЕНЯЕТСЯ ДЛЯ ШЛИФОВАНИЯ:

- твёрдых, мягких пород древесины, МДФ, ДСП, фанеры, мебельного щита, шпона, паркета, паркетной доски, заготовок высокого качества, грунтованных и лакированных поверхностей
- камня, мрамора, пластика, керамики, стекла, фарфора, искусственного камня, кожи, резины, твердой плотности пористой резины, меха
- низколегированной и высоколегированной стали, нержавеющей стали, серого чугуна, литой стали, жесткой бронзы, цветных металлов, алюминиевых сплавов, титана

НОМЕНКЛАТУРА

- Узкие ленты зерном P24 - 2000
- Рулонные материалы зерном P40 - 800
- Диски на велкро (липучка) зерном P36 - 2000
- Втулки шлифовальные с навивкой зерном P40 - 800

ВАРИАНТЫ СКЛЕИВАНИЯ

БЕСКОНЕЧНЫХ ШЛИФОВАЛЬНЫХ ЛЕНТ



- От грамотного исполнения клевого шва зависит стойкость ленты и качество обработанной поверхности. Зная технические особенности вашего производства, мы можем рекомендовать оптимальную зернистость абразива.

РАЗЛИЧИЯ АБРАЗИВНЫХ МАТЕРИАЛОВ ПО ХАРАКТЕРИСТИКАМ И ЦВЕТАМ



ДЛЯ КРУГОВ:

- **Цвет коричневый** - применяется для обрабатывания твёрдых и мягких пород древесины, фанеры, паркета, лакированных поверхностей, МДФ, ДСП, мебельного щита, цветные металлы, стали. Основа – бумага велкро (липучка) с плотностью E - 250г/м². Зерно – оксид алюминия. Покрытие – полуоткрытое. Допустимые зернистости – P40, 60, 80, 100, 120, 150, 180, 240, 320.
- **Цвет чёрный** - применяется для шлифования твёрдых пород древесины, грубой обдирки всех пород древесины, фанеры, МДФ, ДСП, паркета, промежуточное шлифование лаков, удаление старого лака (реставрация), пластика, стекла, керамики, гранита, искусственного камня, мрамора, гипсокартона, штукатурки, титана, стали, стекла. Покрытие – закрытое. Основа – бумага плотностью E – 250 г/м². Допустимые зернистости: P36, 40, 60, 80, 100, 120, 150, 180, 220. Зерно – карбид кремния.
- **Цвет синий** – применяется для шлифования твёрдых пород древесины, шпона, грунтованных и лакокрасочных поверхностей и материалов, склонных к засаливанию, стали. Основа – пластик влагостойкий. Покрытие – закрытое. Зерно – Оксид алюминия со стеаратом. Допустимые зернистости: P40, 60, 80, 100, 120, 150, 180, 240, 320, 400, 600, 800, 1000, 12000, 1500, 2000.



ДЛЯ УЗКИХ ЛЕНТ, ШЛИФОВАЛЬНЫХ ВТУЛОК И РУЛОНОВ:

- **Цвет коричневый** - Применяется для шлифования твёрдых и мягких пород древесины, фанеры, шпона, мебельного щита, МДФ, ДСП, паркета, стали, нержавеющей стали, цветных металлов, кожи и резины. Зерно – оксид алюминия. Покрытие – полуоткрытое. Основа – X – ткань жёсткая и полиэстер водостойкая. Допустимые зернистости: P24, 36, 40, 50, 60, 80, 100, 120, 150, 180, 240, 320.
- **Цвет чёрный** - применяется для шлифования твердых пород древесины, грубой обдирки всех пород древесины, фанеры, МДФ, ДСП, паркета, пластика, керамики, стекла, фарфора, искусственного камня, кожи и резины, твердой плотности пористой резины, титана, стали, чугуна. Покрытие – закрытое. Основа – X – полиэстер (ткань) жесткая водостойкая. Допустимые зернистости P24, 36, 40, 50, 60, 80, 100, 120, 150, 180, 320. Зерно – карбид кремния. За счёт крепкой структуры зерна идеально подходит для снятия старого лака (реставрация).
- **Цвет синий** – применяется для шлифования низколегированной и высоколегированной стали, нержавеющей стали, серого чугуна, литой стали, жёсткой бронзы, алюминиевые сплавы, твёрдых пород древесины, фанеры, паркета, кожи и резины, меха. Основа: Y-ткань, полиэстер, водонепроницаемый. Тип зерна: Окись циркония / алюминия . Покрытие: Закрытое. Доступные зернистости: P 24, 36, 40, 60, 80, 100, 120

ШЛИФОВАЛЬНЫЕ КРУГИ

	Зернистость	Цвет круга	ø 150 мм для JSG-64 Артикул	ø 230 мм для JSG-96 Артикул	ø 300 мм для JDS-12 / 31A Артикул
	60	коричневый	SD150.60.1	SD230.60.1	SD300.60.1
	80	коричневый	SD150.80.1	SD230.80.1	SD300.80.1
	100	коричневый	SD150.100.1	SD230.100.1	SD300.100.1
	120	коричневый	SD150.120.1	SD230.120.1	SD300.120.1
	150	коричневый	SD150.150.1	SD230.150.1	SD300.150.1
	180	коричневый	SD150.180.1	SD230.180.1	SD300.180.1
	60	чёрный	SD150.60.2	SD230.60.2	SD300.60.2
	80	чёрный	SD150.80.2	SD230.80.2	SD300.80.2
	100	чёрный	SD150.100.2	SD230.100.2	SD300.100.2
	120	чёрный	SD150.120.2	SD230.120.2	SD300.120.2
	150	чёрный	SD150.150.2	SD230.150.2	SD300.150.2
	180	чёрный	SD150.180.2	SD230.180.2	SD300.180.2
	60	синий	SD150.60.3	SD230.60.3	SD300.60.3
	80	синий	SD150.80.3	SD230.80.3	SD300.80.3
	100	синий	SD150.100.3	SD230.100.3	SD300.100.3
	120	синий	SD150.120.3	SD230.120.3	SD300.120.3
	150	синий	SD150.150.3	SD230.150.3	SD300.150.3
	180	синий	SD150.180.3	SD230.180.3	SD300.180.3
	«Липучка» на клейкой основе для крепления шлифовальных дисков		SK150	SK230	SK300

ШЛИФОВАЛЬНЫЕ ЛЕНТЫ

	Зернистость	Цвет ленты	100x914 мм для JSG-64 Артикул	150x1200 мм для JSG-96 / 31A Артикул	150x2260 мм для EHVS-80 и OES-80CS Артикул
	60	коричневый	SL100.914.60.1	SL150.1220.60.1	SL150.2260.60.1
	80	коричневый	SL100.914.80.1	SL150.1220.80.1	SL150.2260.80.1
	100	коричневый	SL100.914.100.1	SL150.1220.100.1	SL150.2260.100.1
	120	коричневый	SL100.914.120.1	SL150.1220.120.1	SL150.2260.120.1
	150	коричневый	SL100.914.150.1	SL150.1220.150.1	SL150.2260.150.1
	180	коричневый	SL100.914.180.1	SL150.1220.180.1	SL150.2260.180.1
	60	чёрный	SL100.914.60.2	SL150.1220.60.2	SL150.2260.60.2
	80	чёрный	SL100.914.80.2	SL150.1220.80.2	SL150.2260.80.2
	100	чёрный	SL100.914.100.2	SL150.1220.100.2	SL150.2260.100.2
	120	чёрный	SL100.914.120.2	SL150.1220.120.2	SL150.2260.120.2
	150	чёрный	SL100.914.150.2	SL150.1220.150.2	SL150.2260.150.2
	180	чёрный	SL100.914.180.2	SL150.1220.180.2	SL150.2260.180.2
	60	синий	SL100.914.60.3	SL150.1220.60.3	SL150.2260.60.3
	80	синий	SL100.914.80.3	SL150.1220.80.3	SL150.2260.80.3
	100	синий	SL100.914.100.3	SL150.1220.100.3	SL150.2260.100.3
	120	синий	SL100.914.120.3	SL150.1220.120.3	SL150.2260.120.3
	150	синий	SL100.914.150.3	SL150.1220.150.3	SL150.2260.150.3
	180	синий	SL100.914.180.3	SL150.1220.180.3	SL150.2260.180.3

	Зернистость	Цвет ленты	432x1372 мм для OES-32 (снят с производства) Артикул
	60	чёрный	SL432.1372.60.2
	80	чёрный	SL432.1372.80.2
	100	чёрный	SL432.1372.100.2
	120	чёрный	SL432.1372.120.2
	150	чёрный	SL432.1372.150.2
	180	чёрный	SL432.1372.180.2

ШЛИФОВАЛЬНЫЕ КРУГИ, ЛЕНТЫ И ВТУЛКИ



РУЛОНЫ ШЛИФОВАЛЬНОЙ ЛЕНТЫ ДЛИНОЙ 25 М

Применяя оригинальные шлифовальные ленты в качестве шаблона, Вы можете самостоятельно нарезать из рулонов много новых шлифовальных лент.

Из рулона длиной 25 м Вы получите:

10-20Plus - 15 лент
16-32Plus - 10 лент
22-44 Plus - 7 лент

DDS-225 - 7 лент
DDS-237 - 5 лент

	Зернистость	Цвет ленты	Ширина 75 мм для 10-20Plus / 16-32Plus / 22-44Plus / PM2244 Артикул	Ширина 100 мм для DDS-225, DDS-237 Артикул
	60	коричневый	SLA140.75.60.1	SLA140.100.60.1
	80	коричневый	SLA140.75.80.1	SLA140.100.80.1
	100	коричневый	SLA140.75.100.1	SLA140.100.100.1
	120	коричневый	SLA140.75.120.1	SLA140.100.120.1
	150	коричневый	SLA140.75.150.1	SLA140.100.150.1
	60	чёрный	SLA140.75.60.2	SLA140.100.60.2
	80	чёрный	SLA140.75.80.2	SLA140.100.80.2
	100	чёрный	SLA140.75.100.2	SLA140.100.100.2
	120	чёрный	SLA140.75.120.2	SLA140.100.120.2
	150	чёрный	SLA140.75.150.2	SLA140.100.150.2
	180	чёрный	SLA140.75.180.2	SLA140.100.180.2



ШЛИФОВАЛЬНЫЕ ВТУЛКИ, ПОДХОДЯЩИЕ ДЛЯ JOVS-10 / JOSS-S (*JWS-34 KX)

Цвет втулки - чёрный	ø x В	Зернистость 60G Артикул	Зернистость 80G Артикул	Зернистость 100G Артикул	Зернистость 120G Артикул	Зернистость 150G Артикул
	6x152 мм	JE30105084C	JE30105084B	JE575800	JE575801	JE30105084A
	9x152 мм	JE575802	JE575803	JE575804	JE575805	JE30105082A
	12x152 мм	JE575806	JE575807	JE575808	JE575809	JE30105079A
	16x152 мм	VT16.152.60G	VT16.152.80G	VT16.152.100G	VT16.152.120G	VT16.152.150G
	19x230 мм	VT19.230.60G	VT19.230.80G	VT19.230.100G	VT19.230.120G	VT19.230.150G
	25x230мм*	VT25.230.60G	VT25.230.80G	VT25.230.100G	VT25.230.120G	VT25.230.150G
	38x230мм*	VT38.230.60G	VT38.230.80G	VT38.230.100G	VT38.230.120G	VT38.230.150G
	50x230мм*	VT50.8.230.60G	VT50.8.230.80G	VT50.8.230.100G	VT50.8.230.120G	VT50.8.230.150G
	75x230мм*	VT75.8.230.60G	VT75.8.230.80G	VT75.8.230.100G	VT75.8.230.120G	VT75.8.230.150G
	100x230мм*	VT101.2.230.60G	VT101.2.230.80G	VT101.2.230.100G	VT101.2.230.120G	VT101.2.230.150G

ШЛИФОВАЛЬНЫЕ ВТУЛКИ, ПОДХОДЯЩИЕ ДЛЯ JWS-5

Цвет втулки - чёрный	ø x В	Зернистость 60G Артикул	Зернистость 80G Артикул	Зернистость 100G Артикул	Зернистость 120G Артикул	Зернистость 150G Артикул
	6x152 мм	JE30105084C	JE30105084B	JE575800	JE575801	JE30105084A
	12x152 мм	JE575806	JE575807	JE575808	JE575809	JE30105079A
	16x152 мм	VT16.152.60G	VT16.152.80G	VT16.152.100G	VT16.152.120G	VT16.152.150G
	38x140 мм	VT38.140.60G	VT38.140.80G	VT38.140.100G	VT38.140.120G	VT38.140.150G
	50x140 мм	VT50.8.140.60G	VT50.8.140.80G	VT50.8.140.100G	VT50.8.140.120G	VT50.8.140.150G
	76x140 мм	VT75.8.140.60G	VT75.8.140.80G	VT75.8.140.100G	VT75.8.140.120G	VT75.8.140.150G

Наименование	Артикул
Чистящий карандаш для абразива	60-0505

НАСТОЛЬНЫЙ ДОЛБЁЖНО-ПАЗОВАЛЬНЫЙ СТАНОК JBM-5



Hobby



ОСОБЕННОСТИ:

- Реечный механизм подачи с газовым упором
- Регулируемый упор глубины долбления
- Продольный упор заготовки
- Вертикальный прижим заготовки
- Рабочий стол из чугунного литья с деревянной накладкой



СТАНДАРТНАЯ КОМПЛЕКТАЦИЯ:

- Сверлильный патрон и зажимной ключ
- Втулки для установки резцов с хвостовиком 5/8", 3/4", 13/16"
- Вертикальный прижим заготовки
- Накладка из МДФ для рабочего стола

ОПИСАНИЕ:

Jet JBM-5 — настольный долбёжно-пазовальный станок для любительской работы с деревом, но по надёжности и точности подходящий и профессионалам. Несмотря на узкую специализацию, станки этого типа востребованы мастерами, поскольку глубина и прямолинейность углублений, которые можно на них сделать, труднодостижимы при работе ручным фрезером или стамеской.

Будучи компактным и мобильным, JBM-5 оснащён всеми механизмами и системами, облегчающими работу. Есть газовая стойка для компенсации веса сверлильной части, реечный механизм подачи с длинным рычагом, продольный упор и вертикальный прижим заготовки. Простота и точность установки сверла-долота обеспечивается комплектом переходных втулок - достаточно выбрать нужную и зажать внешнюю часть винтом, предварительно сориентировав плоскость по упору заготовки. Для фиксации сверла предусмотрен трехлапчатый патрон с удлиненным ключом.



Арт. 708597

ТЕХНИЧЕСКИЕ ХАРАКТЕРИСТИКИ

Модель	JBM-5
Артикул (230 В)	708580M
Потребляемая (выходная) мощность	0,7 (0,4) кВт
Частота вращения шпинделя на холостом ходу	1450 об/мин
Максимальный диаметр зажима сверлильного патрона	10 мм
Максимальный размер резца	14 мм
Ход резца	120 мм
Максимальная высота заготовки	105 мм
Максимальная высота заготовки с удлинением колонны	155 мм (опция)
Размеры рабочего стола (ДхШ)	310x190 мм
Размеры упора заготовки (ДхВ)	320x40 мм
Максимальное расстояние от упора до центра резца	90 мм
Габаритные размеры (ДхШхВ)	370x350x800 мм
Вес	20 кг

ПРИНАДЛЕЖНОСТИ

Артикул	Описание
708579	Удлинение колонны на 50 мм для JBM-5
708597	Закрытая нижняя подставка для JBM-5
	Профессиональные сверла / долбяки Nakahashi (Япония) и принадлежности в ассортименте, стр. 99

ДОЛБЁЖНО-ПАЗОВАЛЬНЫЕ СТАНКИ 719A / 719AS



Profi



719A

719AS



ОСОБЕННОСТИ:

- Реечный механизм подачи с газовым упором
- Регулируемый упор глубины долбления
- Продольный упор заготовки
- Винтовой прижим заготовки к продольному упору
- Регулируемый торцевой упор заготовки
- Координатный рабочий стол с маховиками подачи по осям
- Регулируемые ограничители хода по осям
- Возможность наклона рабочего стола (719A)
- Рабочий стол из чугуна с накладкой из деревянной накладкой
- Возможность поворота колонны на 180° для работы с высокими заготовками над полом

ОПИСАНИЕ:

Jet 719A и 719AS — точные и удобные в работе долбежно-пазовальные станки для профессиональной работы. Обе модели имеют координатный стол с приводом по осям при помощи вращающихся маховиков. Это позволяет выполнять и продольные, и поперечные пазы, не снимая деталь и не ослабляя прижим, что обеспечивает простоту работы и высокую точность. Модификация 719AS, кроме этого, имеет механизм наклона стола с транспортирной шкалой; такой станок подойдёт для изготовления сложных (не стандартных) деревянных изделий, таких как переплеты многогранных окон (шестигранных, витражных и т.п.).

Максимальная высота заготовки на столе составляет 195 мм — этого хватает для работы с деталями переплетов и другими элементами деревянных конструкций. Если требуется сделать паз в уже готовом изделии (врезать замок в дверное полотно, установить запор в оконную раму и т.д.), колонну со сверлильной частью переустанавливают, повернув вокруг вертикальной оси на 180°. В таком положении работают «от пола», используя в качестве упора подкладки нужной толщины.

Оба станка комплектуются винтовым прижимом для надёжной фиксации деталей на рабочем столе и регулируемым торцевым упором для серийной работы с одинаковыми деталями.

СТАНДАРТНАЯ КОМПЛЕКТАЦИЯ:

- Сверлильный патрон и зажимной ключ
- Втулки для установки резцов с хвостовиком 5/8", 3/4", 13/16" и 1"
- Торцевой упор
- Винтовой прижим заготовки
- Накладка из МДФ для рабочего стола
- Закрытая подставка с отсеком для инструмента

ТЕХНИЧЕСКИЕ ХАРАКТЕРИСТИКИ

Модель	719A	719AS
Артикул (230 В)	1791263M	708572KM
Потребляемая (выходная) мощность	1,3 (0,75) кВт	1,3 (0,75) кВт
Частота вращения шпинделя на холостом ходу	1450 об/мин	1450 об/мин
Максимальный диаметр зажима сверлильного патрона	13 мм	13 мм
Максимальный размер резца (твёрдые/ мягкие породы)	19/ 25 мм	19/ 25 мм
Ход резца	200 мм	200 мм
Максимальная высота заготовки от стола	195 мм	195 мм
Ход стола по осям (продольный/ поперечный)	400/ 100 мм	400/ 100 мм
Угол наклона стола	-	0-35°
Размеры рабочего стола (ДхШ)	520x180 мм	520x180 мм
Размеры упора заготовки (ДхВ)	520x90 мм	520x90 мм
Максимальное расстояние от упора до центра резца	100 мм	100 мм
Габаритные размеры (ДхШхВ)	650x500x1760 мм	650x500x1760 мм
Вес	110 кг	125 кг



ПРИНАДЛЕЖНОСТИ

Артикул	Описание
719AMDA	Набор прижимов для обработки дверей Профессиональные сверла / долбяки Nakahashi (Япония) и принадлежности в ассортименте, стр. 99

ДОЛБЕЖНО-ПАЗОВАЛЬНЫЙ СТАНОК 720HD

Industrial



ОСОБЕННОСТИ:

- Реечный механизм подачи с газовым упором
- Регулируемый упор глубины долбления
- Продольный упор заготовки
- Винтовой прижим заготовки к продольному упору
- Регулируемый торцевой упор заготовки
- Перемещение резца по трем координатным осям
- Регулируемые ограничители хода по продольной и вертикальной осям
- Возможность наклона рабочего стола
- Рабочий стол из чугунного литья с деревянной накладкой
- Съемный рабочий стол
- Кронштейн для хранения рабочего стола
- Регулируемый нижний упор для работы с высокими заготовками

ОПИСАНИЕ:

Jet 720HD — долбежно-пазовальный станок промышленного класса; кроме надёжности, долговечности и высокой мощности его отличает универсальность применения, что обусловлено гибкостью конструкции, допускающей несколько вариантов переналадки в зависимости от типа решаемых задач.

Рабочий стол, выполненный из массивной чугунной отливки, можно установить горизонтально или наклонить вправо на произвольный угол в пределах 45° — в таком положении делаются пазы под углом к поверхности. Кроме этого стол можно повернуть влево на 90°, что позволяет работать с торцом заготовки и с готовыми изделиями типа дверного полотна или оконного переплета (нижняя сторона детали при этом «ложится» на регулируемый упор). Если стол мешает работе с габаритными изделиями, его можно снять и разместить на специальном кронштейне для хранения, расположенном сбоку тумбы.

Важно, что конструкция со съемным столом совмещается с возможностью подачи сверлильно-долбежной части по осям. Крестообразные направляющие координатного механизма располагаются в основании колонны, подача производится при помощи рычагов. Для работы с серийными изделиями предусмотрены настраиваемые ограничители хода по осям и торцевой упор заготовки.



СТАНДАРТНАЯ КОМПЛЕКТАЦИЯ:

- Сверлильный патрон и зажимной ключ
- Втулки для установки резцов с хвостовиком 5/8", 3/4", 13/16" и 1-13/16"
- Торцевой упор
- Винтовой прижим заготовки
- Нижний упор заготовки
- Накладка из МДФ для рабочего стола
- Закрытая подставка с отсеком для инструмента

ТЕХНИЧЕСКИЕ ХАРАКТЕРИСТИКИ

Модель	720HD
Артикул (230 В)	1791309M
Потребляемая (выходная) мощность	2,0 (1,1) кВт
Артикул (400 В)	1791309T
Потребляемая (выходная) мощность	2,9 (1,5) кВт
Частота вращения шпинделя на холостом ходу	1450 об/мин
Максимальный диаметр зажима сверлильного патрона	13 мм
Максимальный размер резца (твердые/ мягкие породы)	19/ 25 мм
Ход резца	155 мм
Максимальная высота заготовки от стола/ от основания	290/ 1170 мм
Ход резца по осям (продольный/ поперечный)	230/ 85 мм
Угол наклона стола	-90°/0-45°
Размеры рабочего стола (ДхШ)	370х180 мм
Размеры упора заготовки (ДхВ)	520х300 мм
Максимальное расстояние от упора до центра резца	85 мм
Габаритные размеры (ДхШхВ)	650х550х2030 мм
Вес	220 кг



ПРИНАДЛЕЖНОСТИ

Артикул	Описание
719AMDA	Набор прижимов для обработки дверей
	Профессиональные сверла / долбяки Nakahashi (Япония) и принадлежности в ассортименте, стр. 99

ПРИНАДЛЕЖНОСТИ ДЛЯ ДОЛБЕЖНО-ПАЗОВАЛЬНЫХ СТАНКОВ



NAKAHASHI for JET



Made in Japan

В качестве принадлежностей для долбежно-пазовальных станков Jet поставляются пазовые резцы Nakahashi Seisakusho, производимые в Японии. Предприятие, основанное в 1955-ом году, считается одним из лидеров в области производства режущего инструмента и поставляет свою продукцию более чем в 20 стран мира, как под собственной маркой, так и под марками других компаний. Успех Nakahashi объясняется тем, что главный приоритет предприятия — качество. Отличную стойкость и точность реза отмечают все, кто опробовал эти японские резцы, они полностью оправдывают себя и при интенсивной профессиональной, и при нечастой любительской эксплуатации.

ОСОБЕННОСТИ ЯПОНСКИХ СВЕРЛ-ДОЛОТ

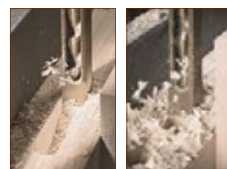

Основная особенность, присущая японским образцам — конструкция сверла с центрирующим острием и с одной режущей кромкой. Такое сверло имеет одну, но широкую и глубокую винтовую канавку для удаления стружки, которая обеспечивает надежный отвод древесных отходов и высокую производительность работы. Этот дизайн создавался с учетом специфики использования долбежных сверл в Японии, где в ходу в основном мягкие породы древесины. Несмотря на кажущееся противоречие, на твердых породах такая конструкция также ведет себя отлично. Немаловажно и то, что заточка сверл с одной режущей кромкой проще.

УСТАНОВКА СВЕРЛА-ДОЛОТА НА СТАНОК

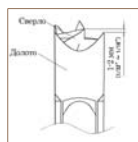

Для правильной работы важно взаимное расположение деталей сверла-долота, добиться его поможет установка в два этапа:

- установите режущую часть (долото) в станок, подложив монету так, чтобы образовался небольшой вертикальный зазор, и зафиксируйте. Теперь установите сверло в патрон, выровняв его режущие грани с гранями долота и затяните;
- ослабьте фиксацию, уберите монету и поднимите долото, выбрав зазор, ориентируйте его плоскость по упору на столе станка, окончательно зафиксируйте долото.

ЗАТОЧКА СВЕРЛА-ДОЛОТА



При заточке как самого сверла, так и его долбежной части, рекомендуется использовать напильник с мелкой насечкой/ алмазный надфиль. Инструмент изготовлен из углеродистой стали и закален, поэтому нельзя допускать его отпуска при заточке на наждачном круге.

ПРИНАДЛЕЖНОСТИ

Описание	Артикул
Профессиональное сверло/долбяк, 3 мм	10003300
Профессиональное сверло/долбяк, 6 мм	10003306
Профессиональное сверло/долбяк, 8 мм	10003308
Профессиональное сверло/долбяк, 9 мм	10003309
Профессиональное сверло/долбяк, 10 мм	10003310
Профессиональное сверло/долбяк, 11 мм	10003311
Профессиональное сверло/долбяк, 12 мм	10003312
Профессиональное сверло/долбяк, 14 мм	10003314
Профессиональное сверло/долбяк, 15 мм	10003315
Профессиональное сверло/долбяк, 16 мм	10003316
Профессиональное сверло/долбяк, 19 мм	10003319
Профессиональное сверло/долбяк, 24 мм	10003324
Сверильная голова 43 мм	10003350
Для выборки пазов в оконных рамах Расстояние между шпинделями 2x21,5, включая инструмент из твёрдого металла $\varnothing 12 / \varnothing 26 / \varnothing 12$ мм	

Описание	Артикул
Однорядная сверильная голова 32 мм Для выбора пазов в филёнке. Расстояние между шпинделями $\varnothing 4 \times 32$ мм, включая инструмент из твёрдого металла 5x5 мм и 2 стопорных штифта	10003351
Сверильная голова 38-52 мм Расстояние между шпинделями 2x19-26 мм, включая инструмент $\varnothing 2,5 / \varnothing 35 / \varnothing 2,5$ мм	10003352
Набор прижимов для обработки дверей Для работы с разворотом на 180°	719AMDA

ВЫТЯЖНАЯ УСТАНОВКА DC-850

Hobby



ОСОБЕННОСТИ:

- Асинхронный двигатель
- Матерчатый фильтрующий элемент совмещенный с накопителем мусора
- Крыльчатка из стали
- Ручка для переноски
- Подставка на роликах для транспортировки

СТАНДАРТНАЯ КОМПЛЕКТАЦИЯ:

- Матерчатый фильтр
- Кронштейн для крепления к стене

ТЕХНИЧЕСКИЕ ХАРАКТЕРИСТИКИ

Модель	DC-850
Артикул (230 В)	10001052M
Потребляемая мощность	0,75 кВт
Производительность всасывания	850 м³/ч
Разряжение	1000 Па
Объем пылесборника	55 л
Диаметр подсоединения пылесборного мешка	100 мм
Диаметр патрубка для подключения	100 мм
Тонкость фильтрации	30 мкм
Уровень шума	78 дБА
Габаритные размеры (ДхШхВ)	1100x450x510 мм
Вес	19 кг

ОПИСАНИЕ:

Jet DC-850 — компактная вытяжная установка, подходящая для регулярно использования в мастерской и для выездных работ.

Патрубок диаметром 100 мм хорошо справляется с крупной стружкой от фуговальных и рейсмусовых станков, не говоря уже об опилках. Мешок-фильтр ёмкостью 55 литров позволяет не слишком часто отвлекаться на его очистку.

Благодаря асинхронному двигателю вытяжная установка производит минимум шума, не требует профилактики (очистки коллектора и замены щёток) и способна работать без частых перерывов на охлаждение.

Для облегчения транспортировки предусмотрена платформа на роликах и рукоятка для переноса. Вытяжку можно не только установить на пол, но и закрепить на стене, для этого предусмотрены специальные кронштейны.

ПРИНАДЛЕЖНОСТИ

Артикул	Описание
DC850CB	Сменный матерчатый фильтр
Принадлежности для вытяжных установок в ассортименте, стр. 109	

ВЫТЯЖНАЯ УСТАНОВКА DC-900A

Hobby

NEW!



ОПИСАНИЕ:

Вытяжная установка Jet DC-900A — это эффективное, лёгкое и компактное решение задачи удаления стружки и опилок, возникающих при эксплуатации деревообрабатывающих станков. Модификация сделана на базе хорошо себя зарекомендовавшей модели DC-900, основные отличия от которой — более мощный двигатель и крыльчатка вентилятора из стали взамен пластиковой.

Подключение к станку производят при помощи 100-миллиметрового шланга. Асинхронный двигатель и ёмкий пылесборник способствуют надёжной и продолжительной эксплуатации без частых перерывов на обслуживание и охлаждение. Загрязнённый воздух попадает в вентилятор с металлическими лопастями и через коллектор направляется в фильтрующий мешок, который задерживает мелкие частицы, крупный же мусор сепарируется и скапливается в полиэтиленовом мешке. Тонкость фильтрации определяется характеристиками ткани, из которой сделан фильтр и в стандартной комплектации обеспечивает надёжный отсев частиц более 30 мкм. Для защиты от мелкодисперсной «взвеси» рекомендуется применять дополнительные средства индивидуальной защиты. При использовании специальных насадок (арт. 100000413 и 100000414) установка позволяет производить уборку мастерской.

ТЕХНИЧЕСКИЕ ХАРАКТЕРИСТИКИ

Модель	DC-900A
Артикул (230 В)	10001051MA
Потребляемая мощность	0,75 кВт
Производительность всасывания	900 м³/ч
Разряжение	1000 Па
Объём пылесборника	55 л
Диаметр подсоединения пылесборного мешка	380 мм
Диаметр патрубка для подключения	100 мм
Тонкость фильтрации	30 мкм
Габаритные размеры (ДхШхВ)	900x450x1600 мм
Вес	24 кг

ОСОБЕННОСТИ:

- Матерчатый фильтрующий элемент
- Сборка мусора в отдельный от фильтра мешок
- Простая установка мешка при помощи быстрозажимного хомута
- Крыльчатка из стали
- Подставка на роликах для транспортировки

СТАНДАРТНАЯ КОМПЛЕКТАЦИЯ:

- Матерчатый фильтр
- Шланг 100 мм длиной 1,5 м
- Пластиковый мешок для сбора мусора (3 шт)

ПРИНАДЛЕЖНОСТИ

Артикул	Описание
DC900-001	Сменный матерчатый фильтр 30 мкм
709565	Мешки для мусора, 5 шт.
Принадлежности для вытяжных установок в ассортименте, стр. 109	

ВЫТЯЖНЫЕ УСТАНОВКИ DC-1200 / DC-2300

Hobby



ОСОБЕННОСТИ:

- Матерчатый фильтрующий элемент
- Простая установка мешка при помощи быстрозажимного хомута
- Крыльчатка из стали
- Подставка на роликах для транспортировки

СТАНДАРТНАЯ КОМПЛЕКТАЦИЯ:

DC-1200

- Матерчатый фильтр
- Шланг 100 мм длиной 2 м
- Пластиковый мешок для сбора мусора
- Вытяжной штуцер 2x100 мм с заглушкой

DC-2300

- Два матерчатых фильтра
- Шланг 100 мм длиной 2 м
- Пластиковый мешок для сбора мусора (4 шт.)
- Вытяжной штуцер 3x100 мм с заглушками

ТЕХНИЧЕСКИЕ ХАРАКТЕРИСТИКИ

Модель	DC-1200	DC-2300
Артикул (230 В)	10001057M	10001055M
Потребляемая (выходная) мощность	1,5 (1,05) кВт	2,2 (1,7) кВт
Артикул (400 В)	10001057T	10001055T
Потребляемая (выходная) мощность	1,5 (1,05) кВт	2,2 (1,7) кВт
Производительность всасывания	1200 м³/ч	2300 м³/ч
Разряжение	1880 Па	1800 Па
Объем пылесборника	150 л	2x200 л
Диаметр подсоединения пылесборного мешка	490 мм	490 мм
Число x диаметр патрубков для подключения	2x100 мм или 1x125 мм	3x100 мм или 1x150 мм
Тонкость фильтрации	30 мкм	30 мкм
Габаритные размеры (ДxШxВ)	1000x750x2000 мм	1450x705x2200 мм
Вес	40 кг	53 кг

ОПИСАНИЕ:

Jet DC-1200 и DC-2300 — мощные вытяжные установки для эксплуатации с оборудованием, производящим большое количество древесных отходов (рейсмусовые, фуговальные, циркулярные, шлифовальные и другие станки).

Модели имеют схожую конструкцию, главное отличие DC-2300 — увеличенный вдвое объем пылесборников и возросшая пропускная способность за счет более мощного двигателя и двух, а не одного фильтров. Модель предназначена для стационарной установки в мастерской и подключения до трех деревообрабатывающих станков. Вытяжка DC-1200 имеет два патрубка для подключения и более мобильна, её легче перемещать по мастерской.

Установки комплектуются надёжным асинхронным двигателем, металлической крыльчаткой, способной пропускать сучки и щепки не разрушаясь, ёмким пылесборником (DC-2300 пылесборниками) и предназначены для продолжительной эксплуатации без частых перерывов на обслуживание и охлаждение.



ПРИНАДЛЕЖНОСТИ

Артикул	Описание
DC2300CB	Мешок для мусора, 1 шт. для DC-2300
708698	Сменный матерчатый фильтр 30 мкм
709563	Мешки для мусора, 5 шт. для DC-1200

Принадлежности для вытяжных установок в ассортименте, стр. 109



МЕНЬШЕ ЗАСОРЯЕТ. БОЛЬШЕ СОБИРАЕТ.

Вытяжные установки от Jet, спроектированные по технологии Vortex Cone, отличаются наилучшими характеристиками, в основе которых усовершенствованный процесс стружкоотделения. Принцип центробежного сепарирования, лежащий в основе работы всех вытяжных установок, у Vortex Cone доведен до совершенства, благодаря чему выходной фильтр засоряется намного реже, а ёмкость накопителя заполняется мусором более плотно.

Металлический конус-диффузор разделяет объёмы для накопления и сепарирования отходов, поэтому мелкие фракции, уже выпавшие в осадок, не подхватываются вихрем повторно.

Все установки Vortex Cone от Jet производятся по самым современным промышленным стандартам, имеют надёжную, долговечную и удобную в эксплуатации конструкцию, могут оснащаться высокоэффективными выходными фильтрами картриджного типа с тонкостью отсева 2 мкм и соответствуют запросам самых взыскательных профессионалов.

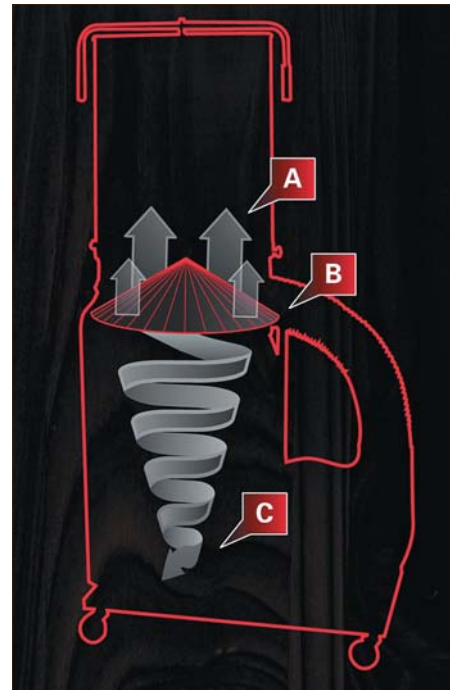

ВЗГЛЯД ИЗНУТРИ: ПРЕИМУЩЕСТВА VORTEX CONE

А. Производительность

В полость выходного фильтра попадает минимальное количество мусора, он дольше остается чистым, позволяя пропускать максимальное количество воздуха..

В. Эффективность

Большая пропускная способность выходного фильтра обеспечивает мощный поток воздуха для эффективного сепарирования мусора. Металлический конус-диффузор Vortex Cone не позволяет мусору из накопителя повторно подниматься вихрем.

С. Удобство

Объём накопителя, отделенный от вихря в сепараторе, плотно заполняется стружкой, поэтому эффективная (реальная) емкость значительно возрастает, и очистка требуется реже

ПОСЛЕ 20 МИНУТ РАБОТЫ РАЗНИЦА ОЧЕВИДНА



Без Vortex Cone

Фильтр забит мелкой стружкой и пылью. Требуется частое стряхивание, приводящие к износу картона, или продувка, отнимающая время.

Vortex Cone

Результат не требует комментария: фильтр чистый, производительность и эффективность установки на высоком уровне, обслуживания не требуется!



НАДЕЖНАЯ МЕТАЛЛИЧЕСКАЯ КРЫЛЬЧАТКА

Все вытяжные установки Vortex Cone комплектуются прочной и надёжной металлической крыльчаткой. Лопасты из толстой листовой стали способны без повреждений пропускать сучки и щепки, долго сохраняя свою форму и сбалансированность колеса в целом, принципиально важную для надёжной и тихой работы установки.

ВЫТЯЖНЫЕ УСТАНОВКИ DC-1100A / DC-1100СК

Profi



ОСОБЕННОСТИ:

Модель DC-1100A

- Технология Vortex Cone
- Фильтрующий элемент из гофрокартона 2 мкм (опция)
- Матерчатый фильтрующий элемент
- Простая установка мешка при помощи быстросъемного хомута
- Усиленная крыльчатка из стали
- Подставка на роликах для транспортировки

Модель DC-1100СК

- Технология Vortex Cone
- Фильтрующий элемент из гофрокартона 2 мкм
- Матерчатый фильтрующий элемент (опция)
- Простая установка мешка при помощи быстросъемного хомута
- Система очистки (стряхивания) фильтра без демонтажа
- Усиленная крыльчатка из стали
- Подставка на роликах для транспортировки



DC-1100A



DC-1100СК

ОПИСАНИЕ:

Jet DC-1100A и DC-1100СК — мощные и производительные вытяжные установки для длительной профессиональной эксплуатации. Обе модели оснащаются прочной металлической крыльчаткой и спроектированы по технологии Vortex Cone. Благодаря чему значительно увеличивается общая эффективность работы, что по характеристикам приближает эти компактные модели к более крупным и мощным типовой конструкции. Металлический конус, разделяющий объёмы для сепарации и накопления мусора способствует как более полной очистке воздуха, так и более плотной «укладке» мусора. В результате накопитель и фильтр требуют очистки не так часто.

Модели «А» комплектуются традиционным матерчатым фильтром, обеспечивающим очистку от частиц крупнее 30 мкм, этого достаточно для комфортной работы со строгальными станками. Модели «СК» поставляются с картонным фильтрующим картриджем, он отделяет частицы с размером от 2 мкм, то есть более 99,9% мусора. Такая тонкость отсева позволяет эффективно очищать воздух от мелкой древесной пыли, образующейся при пилении и шлифовании древесины. Ещё одно достоинство картонного фильтра – рукоятка быстрой очистки, позволяющая стряхнуть его, не открывая установку. Фильтрующим картриджем можно оснастить и модель DC-1100A, он подходит для неё по размеру и поставляется в виде опции под артикулом 708739.

СТАНДАРТНАЯ КОМПЛЕКТАЦИЯ:

DC-1100A

- Матерчатый фильтр
- Пластиковый мешок для сбора мусора (5 шт)
- Вытяжной штуцер 2x100 мм с заглушкой

DC-1100СК

- Фильтрующий картридж из гофрированного картона
- Пластиковый мешок для сбора мусора (5 шт)
- Вытяжной штуцер 2x100 мм с заглушкой

ТЕХНИЧЕСКИЕ ХАРАКТЕРИСТИКИ

Модель	DC-1100A	DC-1100СК
Артикул (230 В)	708639М	708626СКМ
Потребляемая (выходная) мощность	1,9 (1,1) кВт	1,9 (1,1) кВт
Артикул (400 В)	708639Т	708626СКТ
Потребляемая (выходная) мощность	1,9 (1,1) кВт	1,9 (1,1) кВт
Производительность всасывания	1620 м³/ч	1620 м³/ч
Разряжение	1700 Па	1700 Па
Объем пылесборника	150 л	150 л
Диаметр подсоединения пылесборного мешка	510 мм	510 мм
Число x диаметр патрубков для подключения	2x100 мм или 1x150 мм	2x100 мм или 1x150 мм
Тонкость фильтрации	30 мкм (штатно)	2 мкм (штатно)
Тонкость фильтрации	2 мкм (опция)	30 мкм (опция)
Габаритные размеры (ДхШхВ)	940x710x2000 мм	940x710x1750 мм
Вес	55 кг	71 кг



ПРИНАДЛЕЖНОСТИ

Артикул	Описание
708698	Сменный матерчатый фильтр 30 мкм
708739	Фильтрующий картридж с тонкостью очистки 2 мкм
709563	Мешки для мусора, 5 шт.
Принадлежности для вытяжных установок в ассортименте, стр. 109	

ВЫТЯЖНАЯ УСТАНОВКА DC-1900A / DC-3000A

Profi



СТАНДАРТНАЯ КОМПЛЕКТАЦИЯ:

- Два матерчатых фильтра 30 мкм и хомуты с защелками для крепления
- Пластиковый мешок для сбора мусора (10 шт) и два хомута с защелками для крепления
- Вытяжной штуцер 3x100 мм с заглушками

ОПИСАНИЕ:

Вытяжные установки Jet DC-1900A и DC-3000A имеют по два пылесборных мешка и по два фильтра, что позволяет использовать их совместно с мощными профессиональными деревообрабатывающими станками, в том числе одновременно с несколькими. Обе модели оборудованы «корпусом-улиткой» и крыльчаткой из толстой листовой стали, которые не повреждаются от щепков и крупных щепок.

Технология Vortex Cone выгодно отличает эти установки от аналогов. Специальная конструкция с отдельными объемами сепаратора и накопителя обеспечивает более плотное наполнение мешков для мусора и лучшую очистку воздуха перед поступлением в выходной фильтр. В результате очистка требуется реже, а производительность всасывания остается стабильно высокой.

В стандартной комплектации DC-1900A и DC-3000A имеют матерчатые фильтры с тонкостью отсева 30 мкм. Этого достаточно при работе со строгальными станками. В качестве опции поставляются картонные фильтрующие элементы, удаляющие частицы размером 2 мкм; такая конфигурация позволяет отделять отходы от циркулярных и шлифовальных станков. Картонные фильтры комплектуются рукояткой для стряхивания скопившейся пыли внутрь накопителя.

Модификация DC-3000A по всем рабочим параметрам идентична DC-1900A, но комплектуется двигателем с увеличенным запасом мощности и лучше подходит для особо тяжелых условий эксплуатации.

ТЕХНИЧЕСКИЕ ХАРАКТЕРИСТИКИ

Модель	DC-1900A	DC-3000A
Артикул (400 В)	708638Т	10000340Т
Потребляемая (выходная) мощность	3,8 (2,2) кВт	4,8 (3,75) кВт
Производительность всасывания	2900 м³/ч	3100 м³/ч
Разряжение	1800 Па	1810 Па
Объем пылесборника	2x150 л	2x150 л
Диаметр подсоединения пылесборного мешка	510 мм	510 мм
Число x диаметр патрубков для подключения	3x100 мм, 1x150 или 1x200 мм	3x100 мм, 1x150 или 1x200 мм
Тонкость фильтрации	30 мкм (штатно)	30 мкм (штатно)
Тонкость фильтрации	2 мкм (опция)	2 мкм (опция)
Габаритные размеры (ДxШxВ)	1550x760x2440 мм	1550x760x2440 мм
Вес	86 кг	91 кг

ОСОБЕННОСТИ:

- Технология Vortex Cone
- Возможность установки фильтрующего элемента из гофрокартона 2 мкм (опция)
- Матерчатый фильтрующий элемент
- Простая установка мешка при помощи быстрозажимного хомута
- Крыльчатка из стали
- Подставка на роликах для транспортировки



ПРИНАДЛЕЖНОСТИ

Артикул	Описание
708689	Сменный матерчатый фильтр 30 мкм
708739	Фильтрующий картридж с тонкостью очистки 2 мкм
709563	Мешки для мусора, 5 шт.

Принадлежности для вытяжных установок в ассортименте, стр. 109

ВЫТЯЖНАЯ УСТАНОВКА DC-3500

Industrial



ОСОБЕННОСТИ:

- Матерчатые фильтрующие элементы
- Простая установка мешков при помощи быстрозажимных хомутов
- Усиленная крыльчатка из стали
- Регулировочные заслонки для равномерного заполнения накопителей
- Подставка на роликах для транспортировки

СТАНДАРТНАЯ КОМПЛЕКТАЦИЯ:

- Два матерчатых фильтра 30 мкм
- Два пластиковых мешка для сбора мусора
- Вытяжной штуцер 4x100 мм с заглушками

ТЕХНИЧЕСКИЕ ХАРАКТЕРИСТИКИ

Модель	DC-3500
Артикул (400 В)	10000420Т
Потребляемая (выходная) мощность	4,8 (3,75) кВт
Производительность всасывания	5900 м³/ч
Разряжение	3050 Па
Объем пылесборника	2x330 л
Диаметр подсоединения пылесборного мешка	630 мм
Число x диаметр патрубков для подключения	4x100 мм или 1x200 мм
Тонкость фильтрации	30 мкм (штатно)
Тонкость фильтрации	5 мкм (опция)
Габаритные размеры (ДxШxВ)	2200x660x2620 мм
Вес	122 кг

ОПИСАНИЕ:

Вытяжная установка Jet DC-3500 обладает высокой производительностью и ёмкостью пылесборников, благодаря чему может использоваться в сочетании с крупными промышленными станками, обеспечивая высококачественное пылеудаление. Большой запас мощности и производительности позволяет улучшить качество работы шлифовальных и фрезерных станков, очень чувствительных к мусору в рабочей зоне.

При работе с некоторыми сортами древесины, пыль которых является канцерогеном, рекомендуется заменить штатные фильтры-мешки на опционные картриджи СК-600Т из гофрированного картона. Они обеспечат тонкость фильтрации 5 мкм практически без снижения производительности всасывания. Кроме того, у этих картриджей предусмотрена система быстрой очистки: вращающаяся специальная рукоятка, приводят в действие лопасть внутри, которая стряхивает опилки в пылесборник.

Для того чтобы все накопители заполнялись мусором равномерно, установка оборудована специальным регулируемым распределительным клапаном. Пластиковые мешки для отходов фиксируются хомутами с быстрозажимным замком. Пылесос, хотя и весит больше 100 кг, остается мобильным в пределах производственного помещения, поскольку установлен на платформе с роликами.

ПРИНАДЛЕЖНОСТИ

Артикул	Описание
10000411	Сменный фильтрующий картридж фильтр 5 мкм (СК-600Т)
DC-3500-29	Фильтр 5 микрона для DC-3500
DC-3500-30	Мешок для сбора стружки для DC-3500

Принадлежности для вытяжных установок в ассортименте, стр. 109

ВЫТЯЖНЫЕ УСТАНОВКИ ЦИКЛОН JCDC-1.5 / JCDC-3



Profi

NEW!

JCDC-1.5



JCDC-3



ОПИСАНИЕ:

Jet JCDC-1.5 и JCDC-3 — вытяжные установки циклонного типа с высокой (2 мкм) степенью фильтрации и улучшенными эксплуатационными характеристиками. Конструкция с отдельным (пыль/стружка) сбором отходов наделяет их универсальностью по отношению к типу подключаемого оборудования, способствует простоте и удобству обслуживания. Жёсткий корпус с хорошими шумоизолирующими свойствами обеспечивает комфортную работу в помещении. При этом управлять работой установки можно дистанционно при помощи пульта (только для JCDC-3).

Модели хорошо подойдут для размещения в небольшой мастерской и позволяют организовать сбор пыли как через подключение отдельных станков через патрубков-разветвитель, так и через стационарную канальную систему (для соединения с ней под съёмным патрубком есть отверстие большого диаметра).

«Циклоны» JCDC-1.5 и JCDC-3 обеспечивают постоянно высокую производительность. Их преимущества перед моделями с фильтром в виде мешка особенно заметны в сочетании с оборудованием для шлифовки, дающим много мелкой пыли. Гофрокартонные фильтры имеют большую площадь поверхности, оборудованы рукояткой для стряхивания и очень долговечны. При работе со стружкой эффективность остается на высоком уровне — контейнер для крупной фракции имеет достаточный объем и очень легко извлекается/устанавливается. Процедура проще, чем монтаж мешка с хомутом: «бак» на колесах подкатывается под крышку, после чего герметично ею накрывается; прижим производится одновременным движением двух рычагов. При утилизации крупной фракции мусора не приходится контактировать с мелкодисперсной взвесью, вредной для здоровья, пачкающей одежду, засоряющей мастерскую.

ТЕХНИЧЕСКИЕ ХАРАКТЕРИСТИКИ

Модель	JCDC-1.5	JCDC-3
Артикул (230 В)	707515M	-
Потребляемая (выходная) мощность	1,5 (1,1) кВт	-
Артикул (400 В)	-	717530KT
Потребляемая (выходная) мощность	-	3,0 (2,2) кВт
Производительность всасывания	1600 м³/ч	2600 м³/ч
Разряжение	1400 Па	1700 Па
Объем пылесборника	75 л	250 л
Диаметр подсоединения пылесборного мешка	420 мм	620 мм
Число x диаметр патрубков для подключения	2x100 мм или 1x150 мм	3x100 мм или 1x200 мм
Тонкость фильтрации	2 мкм	2 мкм
Площадь фильтрующей поверхности	2 м²	4,2 м²
Габаритные размеры (ДхШхВ)	1195x559x1715 мм	1450x772x2235 мм
Вес	65 кг	122 кг

ОСОБЕННОСТИ:

- Технология «Циклон»
- Низкий уровень шума
- Пульт дистанционного управления с таймером (только для JCDC-3)
- Фильтрующий элемент из гофрокартона
- Сборка мусора в металлический контейнер
- Быстроразъемное крепление контейнера
- Рукоятка для очистки (стряхивания) фильтра без демонтажа
- Раздельный сбор стружки/опилок и пыли
- Ролики для транспортировки мусорного контейнера и установки

СТАНДАРТНАЯ КОМПЛЕКТАЦИЯ:

- Фильтрующий картридж из гофрированного полиэстера
- Пластиковый мешок для сбора мусора и оправка для фиксации
- Вытяжной штуцер-разветвитель
- Заглушки/заглушка для неиспользуемых вытяжных штуцеров
- Пульт дистанционного управления (только для JCDC-3)



ПРИНАДЛЕЖНОСТИ

Артикул	Описание
511-G002	Мешок для сбора мусора с фильтра тонкой очистки
511-G022	Мешок для сбора мусора
CDC2200-AP	Набор принадлежностей ПК-2

Принадлежности для вытяжных установок в ассортименте, стр. 109

СИСТЕМА ФИЛЬТРАЦИИ ВОЗДУХА AFS-1000 В



Profi



ОСОБЕННОСТИ:

- Пульт дистанционного управления с таймером
- Двухступенчатая фильтрация (отсев 98% частиц размером 5 мкм и 85% частиц размером 1 мкм)
- Возможность установки угольного фильтра
- Три установки таймера выключения
- Три режима производительности

СТАНДАРТНАЯ КОМПЛЕКТАЦИЯ:

- Электростатический фильтр предварительной очистки
- Основной фильтр
- Комплект из четырех петель для монтажа к потолку
- Пульт дистанционного управления

ОПИСАНИЕ:

Система фильтрации Jet ASF-1000 В предназначена для очистки воздуха во всех производственных помещениях, где происходит загрязнение пылью или частицами лакокрасочных материалов, образующих взвесь. Предусмотрено два основных режима работы устройства: непрерывный и программируемый. Последний используют для очистки помещения в нерабочее время: при помощи ДУ-пульта устанавливают таймер на 2, 4 или 8 часов и мощность (производительность работы) — отработав программу, AFS-1000 В отключится.

Система фильтрации — двухступенчатая. В штатный комплект поставки входит наружный электростатический фильтр. Он очень эффективен и задерживает большую часть загрязнений, оставляя на долю основного встроенного фильтра лишь самую тонкую фракцию взвеси (в основном частицы менее 5 мкм). Внешний электростатический фильтр можно заменить на опционный угольный: он удаляет не только механические, но и некоторые химические загрязнители, очищая воздух от запахов.

Монтаж системы производят на высоте не менее двух метров от пола на опору, выдерживающую не менее 40 кг статической нагрузки; также предусмотрены петли для подвеса к потолку. Производительность устройства соответствует помещению объемом до 300 кубических метров.

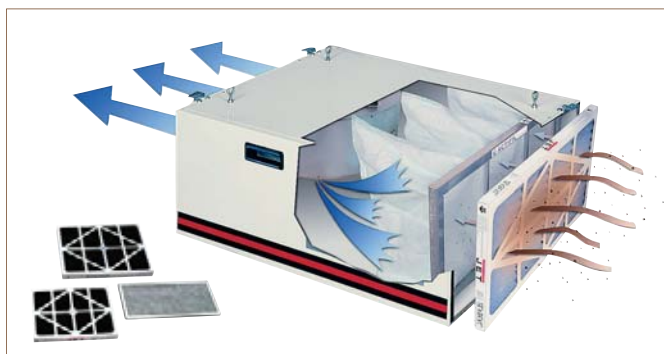

ТЕХНИЧЕСКИЕ ХАРАКТЕРИСТИКИ

Модель	AFS-1000 В
Артикул (230 В)	708620М
Потребляемая (выходная) мощность	0,2 (0,12) кВт
Производительность фильтрации	700, 900 и 1200 м³/ч
Уровень шума на первой, второй и третьей скорости	62, 66 и 68 Дб
Установки таймера выключения	2, 4 и 8 ч
Тонкость фильтрации наружным электростатическим фильтром	5 мкм
Тонкость фильтрации основным внутренним фильтром	1 мкм (опция)
Максимальный объем очищаемого помещения	300 м³
Габаритные размеры (ДхШхВ)	768х610х305 мм
Вес	25 кг

ПРИНАДЛЕЖНОСТИ

Артикул	Описание
708731	Сменный наружный электростатический фильтр
70873110	Комплект из 10 сменных наружных электростатических фильтров
708734	Наружный сменный угольный фильтр
70873405	Комплект из 5 сменных наружных угольных фильтров

ПРИНАДЛЕЖНОСТИ К ВЫТЯЖНЫМ УСТАНОВКАМ



Изображение	Описание	Артикул	Изображение	Описание	Артикул
	Серый антистатический шланг ПВХ длиной 5м, \varnothing 100мм, стенка 0,3мм длиной 10м, \varnothing 100мм, стенка 0,3мм Применение: взвесь, мелкие опилки	PVP300.100.5 PVP300.100.10		Фильтрующий картридж 2 мкм \varnothing 510x630 мм Для DC-1100A, DC-1100CK и DC-1900A	708739
	Прозрачный полиолефиновый шланг длиной 5м, \varnothing 60мм, стенка 0,5мм длиной 10м, \varnothing 60мм, стенка 0,5мм Применение: опилки, стружка	PO500.060.5 PO500.060.10		Фильтрующий картридж 5 мкм \varnothing 610x1050 мм для DC-3500 и DC-5500	10000411
	Прозрачный полиолефиновый шланг длиной 5м, \varnothing 100мм, стенка 0,5мм длиной 10м, \varnothing 100мм, стенка 0,5мм Применение: опилки, стружка	PO500.100.5 PO500.100.10		Фильтрующий картридж 2 мкм \varnothing 315x780 мм для DC-1000 и DC-1300 (сняты с производства)	10000310
	Прозрачный полиуретановый шланг длиной 5м, \varnothing 100мм, стенка 0,5мм длиной 10м, \varnothing 100мм, стенка 0,5мм Применение: стружка, щепа	PU500.100.5 PU500.100.10		Насадка для сбора стружки \varnothing 100 мм	JW-1003
	PK-2 Набор аксессуаров Мешок для сбора стружки - 5шт. Хомут проволочный 100мм - 10шт. Шланг L-3000мм - 2шт. Фланец 310x310мм - 1шт. Фланец 160x160мм - 1шт. Задвижка из пластика - 2шт. Y-образный элемент - 1шт.	CDC2200-AP		Насадка со штативом для сбора стружки \varnothing 100 мм	10000412
	Поворот 90°, \varnothing 100 мм	JW-1017		Насадка с трубой-удлинителем для уборки помещений \varnothing 100 мм	10000413
	Соединительная муфта, \varnothing 100 мм Антистатическая	JW-1019		Насадка с рукояткой и роликами для уборки помещений \varnothing 100 мм	10000414
	Y-образный разветвитель, \varnothing 100 мм Низкое сопротивление потоку	JW-1015			
	T-образный разветвитель, \varnothing 100 мм	JW-1013			
	Штуцер-адаптер 355x355 мм Для подключения гибкого шланга \varnothing 100мм	JW-1005			
	Штуцер-адаптер 210x210 мм Для подключения гибкого шланга \varnothing 100мм	JW-1001			
	Штуцер-адаптер \varnothing 100мм Для подключения гибкого шланга \varnothing 100мм	JW-1047			
	Переходная муфта, \varnothing 57/100 мм	JW-1000			
	Универсальная переходная муфта \varnothing 25, 50, 60, 75, 100, 125, 150 мм	JW-1039			
	Задвижка \varnothing 100 мм Для регулировки и перекрытия потока Алюминий	JW-1142			
	Хомут червячный \varnothing 100 мм Оцинкованная сталь	JW-1022			
	Хомут червячный с «мостиком» \varnothing50-70 мм Хомут червячный с «мостиком» \varnothing90-110 мм Оцинкованная сталь	SH050-070 SH090-110			

СМЕННЫЕ МЕШКИ ДЛЯ ВЫТЯЖНЫХ УСТАНОВОК

Наименование	Диаметр	Ширина	Высота	Артикул
Мешки для мусора (5шт.) для DC-900 / DC-900A	360 мм	555 мм	860 мм	709565
Мешок для сбора стружки для DC-2300 (1шт.)	490 мм	770 мм	1230 мм	DC2300CB
Мешки для сборки стружки (5шт.) для DC-1100A / 1100CK / 1200 / 1900A / 2300 / 3000A	510 мм	795 мм	1020 мм	709563
Мешки для сборки стружки (20шт.) для DC-1800	550 мм	865 мм	1320 мм	10000336
Мешок для сбора стружки для DC-3500 / 5500 (1шт.)	640 мм	1000 мм	1420 мм	DC-3500-30
Мешок для сбора стружки с фильтра для JCDC-1.5/ JCDC-3/ CDC-2200 (1шт.)	380 мм	595 мм	520 мм	511-G002
Мешок для сбора стружки для JCDC-1.5 / CDC-2200 (1шт.)	500 мм	785 мм	850 мм	511-G022

ЗАТОЧНЫЕ СТАНКИ JBG-150 / JBG-200

Profi



JBG-150



JBG-200



ОСОБЕННОСТИ:

- Пылеизолированные шарикоподшипники вала двигателя
- Корпус из чугуна литая
- Два регулируемых подручника
- Два регулируемых прозрачных щитка
- Лампа подсветки на гибком кронштейне

СТАНДАРТНАЯ КОМПЛЕКТАЦИЯ:

- Обдирочный круг 36G и круг для чистовой обработки 60G
- Лампа подсветки

ОПИСАНИЕ:

Jet JBG-150 и JBG-200 — профессиональные заточные станки с классическим дизайном и набором функций, востребованные в каждой мастерской. Вал двигателя посажен в пылеизолированные шариковые подшипники. Моторы имеют достаточный запас мощности, что позволяет им не перегреваться при длительной работе. Дополнительное преимущество оборудования Jet — широкий выбор качественных принадлежностей (точильных камней), представленных в фирменном каталоге.

В базовом оснащении на валу станков смонтирован камень для «обдирки» (быстрого грубого съёма материала) и для чистовой заточки инструмента. Установлены защитные ограждения кругов из листовой стали, каждое из которых оборудовано прозрачным экраном и регулируемым упором под инструмент. Для освещения рабочей зоны предусмотрена лампа на гибком кронштейне. За дополнительную плату можно приобрести напольную подставку в виде массивной чугунной стойки с полкой-кронштейном для ёмкости с водой.



ТЕХНИЧЕСКИЕ ХАРАКТЕРИСТИКИ

Модель	JBG-150	JBG-200
Артикул (230 В)	577901M	577902M
Потребляемая (выходная) мощность	0,44 (0,26) кВт	0,67 (0,37) кВт
Частота вращения шлифовального круга	2850 об/мин	2850 об/мин
Размеры шлифовальных кругов (ДхВ)	150х20 мм	200х25 мм
Посадочный диаметр шлифовальных кругов	12,7 мм (1/2")	16 мм (5/8")
Зернистость шлифовальных кругов	36G и 60G	36G и 60G
Габаритные размеры (ДхШхВ)	430х200х266 мм	440х230х290 мм
Вес	10 кг	17 кг

ПРИНАДЛЕЖНОСТИ

Артикул	Описание
PG 150.01.040	Круг 150х20х12,7 мм, 40G, белый для JBG-150
PG 150.01.060	Круг 150х20х12,7 мм, 60G, белый для JBG-150
PG 150.02.080	Круг 150х20х12,7 мм, 80G, зелёный для JBG-150
PG 150.02.120	Круг 150х20х12,7 мм, 120G, зелёный для JBG-150
PG 200.01.040	Круг 200х25х16 мм, 40G, белый для JBG-200
PG 200.01.060	Круг 200х25х16 мм, 60G, белый для JBG-200
PG 200.02.080	Круг 200х25х16 мм, 80G, зелёный для JBG-200
PG 200.02.120	Круг 200х25х16 мм, 120G, зелёный для JBG-200
577172	Чугунная стойка-подставка под станок

ЗАТОЧНОЙ СТАНОК JBG-10A

Industrial



СТАНДАРТНАЯ КОМПЛЕКТАЦИЯ:

- Обдирочный круг 24G и круг для чистовой обработки 46G

ОСОБЕННОСТИ:

- Пылеизолированные шарикоподшипники вала двигателя
- Корпус из чугуна литья
- Защитные кожухи из чугуна литья с патрубками для пылеотсоса
- Два регулируемых подручника
- Два регулируемых прозрачных щитка



ОПИСАНИЕ:

Jet JBG-10A — мощный промышленный заточной станок. Скорость вращения кругов составляет 1450 об/мин - вдвое ниже, чем обычно, что важно для качественной заточки инструмента из углеродистых сталей, подверженных отпуску на режущей кромке. Немаловажное значение при точных работах имеет и массивная конструкция станка, хорошо поглощающая вибрации. Из чугуна выполнены корпус, основание, регулируемые опоры и защитные кожухи, снабженные патрубками для подключения к системе пылеотсоса.

Благодаря высокой мощности электродвигателя (особенно в трехфазном варианте исполнения) обеспечивается уверенная производительная обдирка и возможность продолжительной работы без перегрева.

ТЕХНИЧЕСКИЕ ХАРАКТЕРИСТИКИ

Модель	JBG-10A
Артикул (230 В)	577103M
Потребляемая (выходная) мощность	1,9 (1,1) кВт
Артикул (400 В)	577103T
Потребляемая (выходная) мощность	2,8 (1,45) кВт
Частота вращения шлифовального круга	1450 об/мин
Размеры шлифовальных кругов (ДхВ)	250х25 мм
Посадочный диаметр шлифовальных кругов	25,4 мм (1")
Зернистость шлифовальных кругов	24G и 46G
Габаритные размеры (ДхШхВ)	620х330х310 мм
Вес	50 кг



ПРИНАДЛЕЖНОСТИ

Артикул	Описание
PG 250.01.040	Круг 250х25х25,4 мм, 40G, белый для JBG-10A
PG 250.01.060	Круг 250х25х25,4 мм, 60G, белый для JBG-10A
PG 250.02.080	Круг 250х25х25,4 мм, 60G, зелёный для JBG-10A
PS 250.02.120	Круг 250х25х25,4 мм, 120G, зелёный для JBG-10A
577172	Чугунная стойка-подставка под станок

ШЛИФОВАЛЬНО-ПОЛИРОВАЛЬНЫЙ СТАНОК JSSG-10



Profi



ОСОБЕННОСТИ:

- Пыле- и влагоизолированные шарикоподшипники вала двигателя
- Плавная регулировка частоты вращения
- Ёмкость с водой для смачивания абразивного диска
- Регулируемые направляющие штанги для фиксации вспомогательных приспособлений
- Рукоятка для переноски
- Выдвижной ящик для принадлежностей

ОПИСАНИЕ:

Jet JSSG-10 — шлифовально-полировальный станок для заточки, правки и доводки режущего инструмента (в основном ручного) с высокой точностью и без отпуска режущей кромки. Вал с кругами (абразивным, шлифовальным и кожаным полировальным) вращается с небольшой скоростью, которую можно регулировать при помощи рукоятки на передней панели станка. Шлифовальный камень погружен в ванну для смачивания водой.

Станок укомплектован кронштейнами-направляющими для работы с использованием вспомогательных приспособлений, большой ассортимент которых представлен под маркой JET и поставляется штатно или за дополнительную плату.

Благодаря удачному сочетанию характеристик и возможности регулирования скорости вращения станок популярен у мастеров, работающих с деревом и требовательных к инструменту с высокоточной заточкой. Дополнительное достоинство — совместимость с другими станками по приспособлениям для заточки, что существенно расширяет спектр решаемых задач.

СТАНДАРТНАЯ КОМПЛЕКТАЦИЯ:



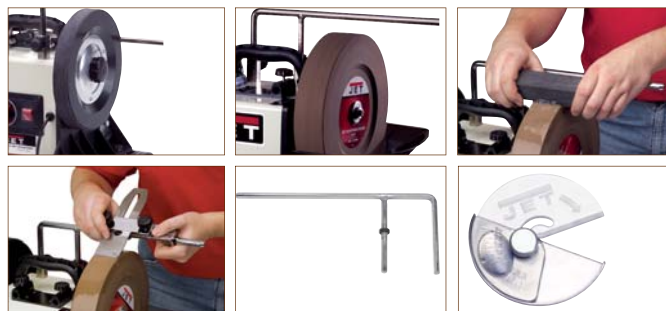

- Шлифовальный круг 220G
- Полировальный кожаный круг
- Брусочек для очистки шлифовального круга
- Приспособление для доводки столярного инструмента и ножей
- Угловой калибр для установки угла заточки и угломер для измерения угла заточки инструмента
- Полировальная паста для кожаного круга
- Направляющая штанга для опоры инструмента и крепления приспособлений
- Инструкция на DVD

ТЕХНИЧЕСКИЕ ХАРАКТЕРИСТИКИ

Модель	JSSG-10
Артикул (230 В)	708015M
Потребляемая мощность	0,2 кВт
Частота вращения шлифовального круга	90-150 об/мин
Размеры шлифовального круга (ДхВ)	250x50 мм
Размеры полировального круга (ДхВ)	230x30 мм
Посадочный диаметр кругов	12 мм
Зернистость шлифовального круга	220G
Габаритные размеры (ДхШхВ)	406x305x330 мм
Вес	15 кг



ПРИНАДЛЕЖНОСТИ И ОСНАСТКА ДЛЯ JSSG-10

	Описание	Артикул			
	Брусок для очистки шлифовального круга Два вида зернистости для преобразования зерна шлифовального круга и исправления поверхности	708017*		Профилированный съёмный кожаный круг Изготовлен из натуральной кожи, идеально подходит для полировки полукруглых стамесок и другого подобного инструмента	708028
	Алмазное приспособление Для правки шлифовального круга	708018		Приспособление для доводки столярного инструмента и ножей	708029*
	Приспособление для заточки ножей с лезвием до 10 см	708019		Приспособление для заточки топоров	708031
	Приспособление для заточки овальных стамесок с конусным и полукруглым жалом	708020		Приспособление для заточки строгальных ножей с шириной лезвия до 76 мм Возможность регулировки угла заточки	708032
	Приспособление для шлифования по длине Для доводки тонких и длинных ножей с длиной лезвия больше 10 см	708021		Угловой калибр Для регулировки угла шлифования на шлифовальном круге	708033
	Полировальная паста для кожаного круга	708023*		Упор для шлифования	708034
	Чехол для защиты станка во время хранения и транспортировки	708024		Направляющая штанга для опоры инструмента и крепления приспособлений	708039*
	Приспособление для заточки стамесок и другого режущего инструмента с полукруглой и V-образной режущей кромкой	708025		Удлинение стандартной направляющей	708040
	Приспособление для доводки ножниц и садового инструмента	708026		Угломер	708041*
	Приспособление для ручной заточки инструмента	708027		Шлифовальный абразивный круг	708042*
				Съёмный кожаный диск	708043*

*Входит в стандартную комплектацию JSSG-10

НАСТОЛЬНЫЕ СВЕРЛИЛЬНЫЕ СТАНКИ JDP-8L/ JDP-10L



Hobby



JDP-8L



JDP-10L



ОСОБЕННОСТИ:

- Регулируемый ограничитель глубины сверления (JDP-8L)
- Миллиметровая шкала для контроля глубины сверления (JDP-8L)
- Контроль глубины сверления по лимбу (JDP-10L)
- Регулировка скорости вращения шпинделя переустановкой ремней
- Рабочий стол из чугунного литья
- Регулировка высоты установки рабочего стола при помощи вращающейся рукоятки (JDP-10L)
- Регулировка наклона рабочего стола

ОПИСАНИЕ:

Jet JDP-8L и JDP-10L — сверлильные станки, предназначенные для любительской работы с деревом и другими материалами. Несмотря на ограничения по интенсивности эксплуатации, они имеют все функции и системы, присущие профессиональным аналогам.

Друг от друга модификации отличаются мощностью, размерами и незначительно оснащением. У JDP-8L есть ограничитель глубины сверления и линейная миллиметровая шкала для контроля перемещения пиноли шпинделя, у JDP-10L для этих целей предусмотрен лимб (круговая шкала), а ограничителя нет. У обоих станков — регулируемые по наклону и высоте рабочие столы, выполненные из чугунного литья. В случае необходимости стол вообще можно снять, при этом его роль исполняет основание станка, поверхность которого так же хорошо обработана и имеет пазы для крепления тисков (входят в комплект поставки).

Важное достоинство станков — надёжное исполнение с металлическими шкивами передачи и качественными ремнями, а также наличие конуса шпинделя МК2, что позволяет использовать сверла с коническим хвостовиком.

СТАНДАРТНАЯ КОМПЛЕКТАЦИЯ:

- Сверлильный патрон с оправкой
- Станочные тиски

ТЕХНИЧЕСКИЕ ХАРАКТЕРИСТИКИ

Модель	JDP-8L	JDP-10L
Артикул (230 В)	10000355M	10000375M
Потребляемая мощность	0,35 кВт	0,45 кВт
Частота вращения шпинделя на холостом ходу	580-2650 об/мин	220-2450 об/мин
Число скоростей	5	12
Максимальный диаметр зажима для сверл	13 мм	16 мм
Ход пиноли шпинделя	50 мм	60 мм
Конус шпинделя/ посадка патрона	МК2/ B16	МК2/ B16
Вылет шпинделя	104 мм	126 мм
Максимальное расстояние шпиндель-стол	200 мм	400 мм
Расстояние шпиндель основание	280 мм	520 мм
Размеры рабочего стола	160x160 мм	200x195 мм
Угол наклона рабочего стола	±0-45°	±0-45°
Габаритные размеры (ДхШхВ)	430x225x580 мм	530x300x820 мм
Вес	19 кг	38 кг



ПРИНАДЛЕЖНОСТИ

Артикул	Описание
GR35195	DPV/CI-80 сверлильные (ширина губок 80 мм)

РАДИАЛЬНО-СВЕРЛИЛЬНЫЕ СТАНКИ JDR-34 / JDR-34F



Hobby

JDR-34



JDR-34F



СТАНДАРТНАЯ КОМПЛЕКТАЦИЯ:

- Быстросажимной сверлильный патрон с оправкой
- Блок лазерной индикации оси сверления

ОПИСАНИЕ:

Jet JDR-34 и JDR-34F — радиально-сверлильные станки, предоставляющие пользователю большую свободу настройки. Сверлильная часть у этих моделей закреплена на горизонтальной колонне и может перемещаться по радиусу от основной. Это позволяет просверлить ряд отверстий вдоль одной линии или адаптировать станок для конкретной работы: увеличить вылет для сверления на большом расстоянии от края крупной заготовки или уменьшить его для повышения жёсткости и точности.

Механизм крепления сверлильной части также позволяет наклонять её на произвольный угол в пределах от 90° влево и до 45° вправо, благодаря чему возможно делать отверстия под углом к поверхности заготовки на ровно установленном столе. Сам стол регулируется по высоте установки. У модели JDR-34 он стандартный прямоугольный, у JDR-34F — круглый поворотный с возможностью дополнительной регулировки в горизонтальной плоскости.

Оба станка комплектуются лазерным устройством для отображения на поверхности заготовки центра предстоящего отверстия и удобным быстросажимным патроном.

ОСОБЕННОСТИ:

- Регулируемый ограничитель глубины сверления
- Контроль глубины сверления по лимбу
- Лазерный указатель оси сверления
- Регулировка наклона сверлильной части
- Регулировка вылета (продольный ход сверлильной части)
- Рабочий стол из чугуна литья
- Регулировка высоты установки рабочего стола при помощи вращающейся рукоятки
- Регулировка наклона рабочего стола
- Поворотный рабочий стол
- Быстросажимной сверлильный патрон



ТЕХНИЧЕСКИЕ ХАРАКТЕРИСТИКИ

Модель	JDR-34	JDR-34F
Артикул (230 В)	10000390M	10000395M
Потребляемая (выходная) мощность	0,6 (0,35) кВт	0,6 (0,35) кВт
Частота вращения шпинделя на холостом ходу	500-2500 об/мин	500-2500 об/мин
Число скоростей	5	5
Максимальный диаметр зажима для сверл	16 мм	16 мм
Ход пиноли шпинделя	80 мм	80 мм
Конус шпинделя/ посадка патрона	MK2/ B16	MK2/ B16
Вылет шпинделя	155-410 мм	155-410 мм
Максимальное расстояние шпиндель-стол	235 мм	650 мм
Расстояние шпиндель основание	350 мм	1200 мм
Размеры рабочего стола	220x230 мм	∅300 мм
Угол наклона рабочего стола	±0-90°	±0-90°
Угол наклона сверлильной части	0-90°/0-45°	0-90°/0-45°
Габаритные размеры (ДхШхВ)	830x320x760	830x320x1660
Вес	42 кг	61 кг



Арт. 10000391

ПРИНАДЛЕЖНОСТИ

Артикул	Описание
10000391	Подставка для JDR-34
Ассортимент сверлильных тисков и принадлежностей, стр. 118	

СВЕРЛИЛЬНЫЙ СТАНОК JDP-17



Profi

NEW!



ОСОБЕННОСТИ:

- Регулируемый ограничитель глубины сверления
- Контроль глубины сверления по лимбу
- Лазерный указатель оси сверления
- LED-подсветка рабочей области
- 16-ступенчатая регулировка скорости вращения шпинделя переустановкой ремней
- Рабочий стол из чугунного литья
- Регулировка высоты установки рабочего стола при помощи вращающейся рукоятки
- Регулировка наклона рабочего стола на угол до 90°
- Поворотный рабочий стол
- Два Т-образных паза в столе

ОПИСАНИЕ:

Jet JDP-17 — сверлильный станок, основная особенность которого в том, что он спроектирован специально для деревообработки. Его конструкция не исключает сверления металла, но имеет усовершенствования, важные в столярном и плотницком деле, что делает станок по-настоящему универсальным.

Прежде всего, отличается от обычной сверлильная часть. Так, ход пиноли шпинделя увеличен до 127 мм, это более чем в полтора раза больше, чем у аналогичных станков слесарного назначения. Диапазон передаточных чисел редуктора расширен в область верхних значений, благодаря чему максимальная частота вращения достигает 2900 об/мин, что важно и для сверления, и для шлифования специальными насадками. Смена диапазонов производится переустановкой поликлиновых ремней, причем один из них можно ослабить или натянуть без использования инструментов за считанные секунды. Натяжной ролик фиксируется пластиковым барашком, отвернуть его можно, не запачкав рук, что при работе с деревом немаловажно.

Подача пиноли на весь ход производится за один оборот рукоятки. На ее оси имеется лимб для отсчёта глубины сверления и регулируемый стопор-ограничитель.

Рабочий стол выполнен из чугунного литья, что привычно, но его форма и размеры адаптированы не для установки станочных тисков, а непосредственно для фиксации заготовок, что предпочтительнее с учетом того, что деревянные детали, как правило, гораздо крупнее металлических. Поворот вокруг горизонтальной оси возможен на любой угол, что позволяет сверлить в торцевой части. Стол имеет квадратное отверстие в центре, закрытое вкладышем из ДСП. Основание также может играть роль рабочего стола, его поверхность фрезерована и имеет пазы для крепёжных приспособлений.

JDP-17 оборудован лазерным указателем и светодиодной подсветкой, как и многие другие современные модели станков Jet.



СТАНДАРТНАЯ КОМПЛЕКТАЦИЯ:

- Сверлильный патрон 16 мм с оправкой



ТЕХНИЧЕСКИЕ ХАРАКТЕРИСТИКИ

Модель	JDP-17
Артикул (230 В)	716300M
Потребляемая (выходная) мощность	1,0 (0,55) кВт
Артикул (400 В)	716300T
Потребляемая (выходная) мощность	1,0 (0,55) кВт
Частота вращения шпинделя на холостом ходу	180-2900 об/мин
Максимальный диаметр зажима для сверл	16 мм
Ход пиноли шпинделя	127 мм
Конус шпинделя/ посадка патрона	MK2/ B16
Вылет шпинделя	215 мм
Расстояние шпиндель-стол	763 мм
Расстояние шпиндель-основание	1194 мм
Размеры рабочего стола	356x483 мм
Угол наклона рабочего стола	0-90°
Габаритные размеры (ДхШхВ)	723x483x1679
Вес	86 кг

ПРИНАДЛЕЖНОСТИ

Артикул	Описание
	Ассортимент сверлильных тисков и принадлежностей, стр. 118

ВЕРТИКАЛЬНО-СВЕРЛИЛЬНЫЕ СТАНКИ JDP-10 / JDP-15 / JDP-17F



Profi

СТАНДАРТНАЯ КОМПЛЕКТАЦИЯ:

- Быстрозажимной сверлильный патрон с оправкой
- Станочные тиски



JDP-10



JDP-15



JDP-17F



ОПИСАНИЕ:

Начальная серия профессиональной линейки сверлильных станков Jet включает в себя следующие модели: JDP-10, JDP-15 и JDP-17F. Они имеют схожее конструктивное исполнение и отличаются размерами, что позволяет выбрать модификацию, соответствующую решаемым задачам и наличию свободного пространства в мастерской. Благодаря качественной проработке деталей механизмов, эти модели отличаются хорошими показателями по точности и долговечности.

Все модификации укомплектованы чугунным столом, регулируемым по высоте и по углу установки. Сверлильная часть тоже выполнена литой из чугуна. Для контроля глубины сверления предусмотрена шкала с миллиметровой и дюймовой разметкой, а также регулируемый ограничитель. Станки в трехфазном исполнении имеют переключатель реверса. Скорость вращения шпинделя меняется в широких пределах перестановкой ремней в редукторе (он имеет две ступени).

Стандартная комплектация включает в себя удобный быстрозажимной патрон и станочные тиски для фиксации заготовок.

ОСОБЕННОСТИ:

- Реверс электродвигателя (в исполнении на 400В)
- Регулируемый ограничитель глубины сверления
- Миллиметровая шкала для контроля глубины сверления
- Рабочий стол из чугунного литья
- Регулировка высоты установки рабочего стола при помощи вращающейся рукоятки
- Регулировка наклона рабочего стола
- Быстрозажимной сверлильный патрон

ПРИНАДЛЕЖНОСТИ

Артикул	Описание
	Ассортимент сверлильных тисков и принадлежностей, стр. 118



ТЕХНИЧЕСКИЕ ХАРАКТЕРИСТИКИ

Модель	JDP-10	JDP-15	JDP-17F
Артикул (230 В)	10000350М	10000370М	10000380М
Потребляемая (выходная) мощность	0,4 (0,25) кВт	0,9 (0,58) кВт	1,0 (0,55) кВт
Артикул (400 В)	-	10000370Т	10000380Т
Потребляемая (выходная) мощность	-	0,9 (0,58) кВт	1,0 (0,55) кВт
Частота вращения шпинделя на холостом ходу	210-2580 об/мин	210-2580 об/мин	160-3330 об/мин
Число скоростей	12	12	16
Максимальный диаметр зажима для сверл	16 мм	16 мм	16 мм
Ход пиноли шпинделя	60 мм	85 мм	85 мм
Конус шпинделя/ посадка патрона	МК2/ В16	МК2/ В16	МК3/ В16
Вылет шпинделя	127 мм	190 мм	215 мм
Максимальное расстояние шпindel-стол	340 мм	450 мм	1060 мм
Расстояние шпindel основание	420 мм	540 мм	1170 мм
Размеры рабочего стола	210x195 мм	330x330 мм	365x365 мм
Угол наклона рабочего стола	±0-45°	±0-45°	±0-45°
Габаритные размеры (ДхШхВ)	530x320x840 мм	630x400x1000 мм	680x430x1625 мм
Вес	43 кг	74 кг	83 кг



ТИСКИ И ПРИНАДЛЕЖНОСТИ ДЛЯ СВЕРЛИЛЬНЫХ СТАНКОВ



Тиски станочные, быстрозажимные эксцентриковые

- Простое нажатие или вытягивание центральной ручки устанавливает губки в требуемом положении.
- Легкий в управлении рычаг подводит эксцентриком губки вперед на 2,4 мм, обеспечивая усилие зажима от 200 кг до 500 кг.
- Основание сконструировано для возможности сверления сквозных отверстий.
- Уникальная рукоятка, которая поднимается или опускается для зажима или разжима заготовки.



Ширина губок	Расход губок	Высота губок	Масса	Артикул
75 мм	75 мм	30 мм	4,3 кг	13400
100 мм	100 мм	33 мм	8,5 кг	13401
150 мм	150 мм	45 мм	14,5 кг	13402
200 мм	200 мм	50 мм	21,5 кг	13403

Сверильные тиски

- Стационарные тиски для сверлильных работ легко монтируются и, благодаря отшлифованной поверхности и 4 пазам для крепления, надёжно фиксируются на рабочий стол станка.
- Корпус изготовлен из чугуна.
- Удобная шарнирная ручка помогает надёжно фиксировать заготовку.



Ширина губок	Расход губок	Высота губок	Масса	Артикул
75 мм	78 мм	19 мм	2 кг	91193RU
100 мм	100 мм	22 мм	3 кг	69997RU
125 мм	125 мм	26 мм	5 кг	91195RU
150 мм	150 мм	26 мм	6 кг	91196RU



Тиски сверильные высокоточные

- Тиски общего использования для работы на сверлильных станках.
- Отшлифованные три грани тисков позволяют устанавливать их в любом необходимом положении



Ширина губок	Расход губок	Высота губок	Масса	Артикул
63 мм	63 мм	38 мм	2,8 кг	12800
75 мм	75 мм	44 мм	4,3 кг	12860

Тиски сверильные высокоточные

- Изготавливаются из серого чугуна.
- Предназначены для точных работ. Имеют шлифованное основание и направляющие.
- Горизонтальные и вертикальные V-образные канавки на неподвижной губке позволяют надёжно удерживать цилиндрические заготовки



Ширина губок	Расход губок	Высота губок	Масса	Артикул
150	150	36		91204RU

ПРИНАДЛЕЖНОСТИ ДЛЯ СВЕРЛИЛЬНЫХ СТАНКОВ

Описание	Артикул
DSA/2-1 Втулка переходная МК-2/МК-1	GR08420
DSA/3-1 Втулка переходная МК-3/МК-1	GR08421
DSA/3-2 Втулка переходная МК-3/МК-2	GR08423



G-16/M2 Дорн В16/МК-2	GR07706
G-16/M3 Дорн В16/МК-3	GR07707



16S Прецизионный быстрозажимной патрон 3-16 мм/В16	VR3302075
--	-----------



16Н Сверлильный патрон 1-16 мм/В16 под ключ	VR3303079
---	-----------



Универсальные сверильные тиски

Ширина губок	Расход губок	Высота губок	Масса	Артикул
75 мм	75 мм	31 мм		91205RU
100 мм	100 мм	31 мм		91206RU
125 мм	125 мм	31 мм		91207RU



Трёхсторонние сверильные тиски

Ширина губок	Расход губок	Высота губок	Масса	Артикул
100 мм	100 мм	35 мм		91208RU



ВЕРСТАЧНЫЕ ТИСКИ И СТРУБЦИНЫ WILTON



ТИСКИ ПРАКТИК



- Прочная и долговечная конструкция из чугунного литья с наковальней
- Возможность поворота на 180°
- Губки из закаленной инструментальной стали, покрытие порошковой краской
- Встроенные губки для зажима труб

Артикул	Модель	Ширина губок	Расход	Размер зажима труб	Масса
11126	674	115 мм	75 мм	13,5 - 63 мм	8 кг
11127	675	140 мм	100 мм	13,5 - 63 мм	12 кг
00191	656HD	150 мм	150 мм	3 - 75 мм	28,0 кг
11800	648HD	200 мм	190 мм	3 - 75 мм	36,0 кг

ТИСКИ МАСТЕРСКАЯ



- Поворотные чугунные тиски
- Поворотное основание на 360°
- Губки для зажима цилиндрических прутков, стандарт (неподвижные)
- Закалённые рифлёные губки
- Усилие зажима 1750 кг/см²
- Накováльня

Артикул	Модель	Ширина губок	Расход	Глубина	Масса
63300	WS4	100 мм	100 мм	70 мм	10,5 кг
63301	WS5	125 мм	125 мм	75 мм	14,0 кг
63302	WS6	150 мм	150 мм	88 мм	20,0 кг
63304	WS8	200 мм	200 мм	100 мм	33,0 кг

МНОГОФУНКЦИОНАЛЬНЫЕ F-ОБРАЗНЫЕ СЛЕСАРНЫЕ СТРУБЦИНЫ



- Оксидированный винт долговечный и устойчивый к коррозии.
- Жёсткая кованая рама
- Упорные площадки для эффективной передачи усилия
- Прочный и удобный вороток



Артикул	Модель	Ширина и глубина зажима	Сечение профиля	Усилие сжатия
86100	660S-8	100x200 мм	19,0x9,5 мм	2930 Н
86110	660S-12	100x300 мм	19,0x9,5 мм	2930 Н
86120	660S-18	100x450 мм	19,0x9,5 мм	2930 Н
86130	1200S-8	120x200 мм	21,4x10,5 мм	5340 Н
86140	1200S-12	120x300 мм	21,4x10,5 мм	5340 Н
86150	1200S-18	120x450 мм	21,4x10,5 мм	5340 Н
86160	1200S-24	120x600 мм	21,4x10,5 мм	5340 Н
86210	1800S-12	130x300 мм	21,4x10,5 мм	8000 Н
86220	1800S-18	120x450 мм	21,4x10,5 мм	8000 Н
86230	1800S-24	120x600 мм	21,4x10,5 мм	8000 Н

ТИСКИ МЕХАНИК



- Возможность поворота на 360°
- Сменные губки для зажима цилиндрических прутков
- Съёмные вставки губок тисков
- Стандартные рифлёные губки
- Усилие зажима 2100 кг/см²
- Массивная конструкция из чугунного литья
- Герметично закрытая конструкция
- Накováльня

Артикул	Модель	Ширина губок	Расход	Глубина	Размер зажима труб	Масса
21300	744	100 мм	115 мм	85 мм	6,5 - 85 мм	17,0 кг
21400	745	125 мм	130 мм	95 мм	6,5 - 65 мм	22,0 кг
21500	746	150 мм	150 мм	105 мм	6,5 - 90 мм	29,0 кг
21800	748A	200 мм	210 мм	115 мм	6,5 - 100 мм	37,0 кг

ТИСКИ УНИВЕРСАЛ

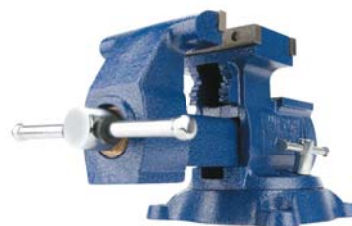

- Тиски универсальные, реверсивные, многоцелевые
- Прочная и надёжная конструкция из чугунного литья
- Поворотное основание на 360°
- Две рабочие наковальни
- Губки из закаленной инструментальной стали
- Трубные зажимы

Артикул	Модель	Ширина губок	Расход	Размер зажима труб	Масса
14500	4500	140 мм	150 / 250 мм	3 - 75 мм	22,0 кг

РЫЧАЖНЫЕ БЫСТРОЗАЖИМНЫЕ F-ОБРАЗНЫЕ СЛЕСАРНЫЕ СТРУБЦИНЫ



- Храповый механизм с эксцентриковым зажимом
- Кнопка разблокировки всегда под рукой
- Зажимной рычаг из алюминия, легкий и мощный, обеспечивает надёжную фиксацию минимальными усилиями
- Упорная площадка с шарнирной посадкой для эффективной передачи усилия даже под углом к поверхности



Артикул	Модель	Ширина зажима	Глубина зажима	Усилие сжатия
86800	LC4	60 мм	100 мм	1560 Н
86820	LC12	140 мм	300 мм	4890 Н
86830	LC20	120 мм	500 мм	5340 Н



ВАЖНО!

Губки тисков Groz имеют положительное схождение, то есть при полном смыкании соприкасаются только сверху. Такая конструкция обеспечивает надежную фиксацию заготовок из дерева и оптимальна для столярных тисков.

WWV/150 СТОЛЯРНЫЕ ТИСКИ ВИНТОВЫЕ



- Изготовлены из мелкозернистого серого чугуна.
- Губки тисков с положительным схождением.
- Стальной винт с трапециевидной упорной резьбой обеспечивает плавное перемещение и большое усилие зажима.
- В корпусе и в подвижной губке предусмотрены отверстия с резьбой для крепления деревянных накладок.
- Тиски отличаются большим расходом губок, что позволяет использовать их для работы с крупными заготовками.

Артикул	Описание	Расход	Ширина губок
GR39000	WWV/150 Тиски для деревообработки	120 мм	150 мм
GR39001	WWV/175 Тиски для деревообработки	210 мм	175 мм

WWV/D/Q БЫСТРОРАЗЖИМНЫЕ СТОЛЯРНЫЕ ТИСКИ



- Тиски оборудованы быстроразъёмным механизмом: передняя губка тисков освобождается простым нажатием на защелку, после чего её можно сдвигать без вращения зажимной рукоятки.
- Это позволяет экономить время при работе с заготовками разных размеров.
- При высвобождении защёлки механизм блокируется и деталь можно зажать, вращая рукоятку.
- Тиски изготовлены из мелкозернистого серого чугуна.

Артикул	Описание	Расход	Ширина губок
GR39007	WWV/D/Q-7 Тиски для деревообработки, быстрое действие	210 мм	175 мм

WWV/EC-175 КОМПАКТНЫЕ СТОЛЯРНЫЕ ТИСКИ



- Малогабаритная модель, востребованная как столярами-любителями для работы в домашней мастерской, так и профессионалами в качестве дополнения к большим тискам.

Артикул	Описание	Расход	Ширина губок
GR39004	WWV/EC-175 Тиски для деревообработки	160 мм	175 мм

WWV/R-9 БЫСТРОЗАЖИМНЫЕ СТОЛЯРНЫЕ ТИСКИ С АВТОМАТИЧЕСКИМ МЕХАНИЗМОМ



- Эти тиски оборудованы уникальным быстродействующим механизмом, благодаря которому очень удобны и производительны в работе.
- Фиксируют заготовку, как обычно, вращая рукоятку по часовой стрелке.
- А вот при обратном вращении перемещения губки не происходит, вместо этого механизм разблокируется, после чего губку можно сдвигать свободно.
- Чтобы зажать деталь достаточно повернуть рукоятку в соответствующую сторону — механизм заблокируется автоматически.

Артикул	Описание	Расход	Ширина губок
GR39012	WWV/R-9 Тиски для деревообработки, быстрое крепление	345 мм	225 мм

WWV/P-6 ПЕРЕНОСНЫЕ СТОЛЯРНЫЕ ТИСКИ

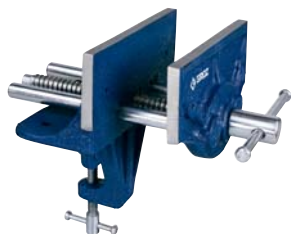

- Изготовлены из мелкозернистого литейного чугуна и оборудованы трубиной для быстрого крепления к любой рабочей поверхности, благодаря чему могут использоваться как стационарно, так и мобильно.

Артикул	Описание	Расход	Ширина губок
GR39006	WWV/P-6 Тиски для деревообработки с креплением к столу	120 мм	150 мм

HV/100 РУЧНЫЕ ТИСКИ



- Изготовлены из высококачественного чугуна.
- Губки фиксируются при помощи винта.

Артикул	Описание	Расход	Ширина губок
GR35501	HV/100 Тиски ручные	25 мм	38 мм

ВНИМАНИЕ!

- Для зажима заготовок всегда используйте тиски подходящего размера.
- Никогда не используйте молоток или удлинительную трубу для увеличения усилия зажима.
- Никогда не пытайтесь отодвинуть подвижную губку больше максимально установленного размера раствора тисков.
- Никогда не используйте тиски в качестве прессы.

CHST НАБОР ГОЛОВОК ДЛЯ СТРУБЦИН



- Комплект головок предназначен для самостоятельного изготовления струбцины нужной длины.
- В качестве штанги используется деревянная рейка или доска толщиной 25 мм, фиксация на ней производится штифтом через просверленное в дереве отверстие.
- Корпуса головок изготовлены из ковкого чугуна, штифты и зажимной винт с воротком из высококачественной стали.

Артикул	Описание	Ширина губок
GR39120	CHST/25-25 Комплект головок струбцины	100 мм

SBC ПЕРЕПЛЁТНЫЕ СТРУБЦИНЫ



- Переплётные струбцины для зажима больших секционных заготовок во время их обработки или склеивания.
- Штанги изготовлены из стального проката 32x6 мм, головки и направляющие из ковкого чугуна рассчитаны на высокие нагрузки.

Артикул	Описание	Длина	Разжим
GR39112	SBC/36 Струбцина	900 мм	750 мм
GR39115	SBC/54 Струбцина	1350 мм	1200 мм

DVC УСИЛЕННЫЕ ПЕРЕПЛЕТНЫЕ СТРУБЦИНЫ



- Усиленные переплётные струбцины с улучшенными характеристиками для зажима больших секционных заготовок во время их обработки или склеивания.
- Штанги изготовлены из стального проката 32x6 мм, головки и направляющие из ковкого чугуна рассчитаны на высокие нагрузки.

Артикул	Описание	Длина	Разжим
GR39132	DVC/36 Струбцина двойного действия	900 мм	750 мм
GR39135	DVC/54 Струбцина двойного действия	1350 мм	1200 мм

TBC СТРУБЦИНЫ С Т-ОБРАЗНЫМ ПРОФИЛЕМ НАПРАВЛЯЮЩЕЙ



- Струбцины, предназначенные для сжатия с высоким усилием, могут использоваться в качестве прессы для склейки деталей, мобильно или стационарно на верстаке.
- Направляющая повышенной жёсткости с сечением 25x40 мм имеет Т-образный профиль и изготовлена из холоднотянутой стали.

Артикул	Описание	Длина	Разжим
GR39102	TBC/5 Струбцина с Т-образным профилем	1500 мм	1350 мм
GR39103	TBC/6 Струбцина с Т-образным профилем	1800 мм	1650 мм
GR39151	TBC/7 Струбцина с Т-образным профилем	2100 мм	1950 мм
GR39152	TBC/8-11/16 Струбцина с Т-образным профилем	2650 мм	2495 мм



СТРУБЦИНЫ, ИНСТРУМЕНТ ДЛЯ ИЗМЕРЕНИЯ И РАЗМЕТКИ GROZ



КВС БЫСТРОЗАЖИМНЫЕ СТРУБЦИНЫ



- Классические F-образные струбцины с направляющей из высококачественной профилированной стали с насечками для фиксации подвижной части зажима.
- Стальные губки расположены в защитных пластиковых корпусах.
- Усилие сжатия – до 2500 кН.



Арт. GR39193

Артикул	Описание	Размеры
GR39181	КВС/24 Струбцина тип «К»	600 мм
GR39183	КВС/40 Струбцина тип «К»	1000 мм
GR39193	КВС/24-40/PCB/ST Набор корпусных струбцин: 2xКВС/24 + 2xКВС/40 + набор блоков	

SS/A УГОЛЬНИКИ СЛЕСАРНЫЕ ВЫСОКОТОЧНЫЕ



- Изготовлены из закалённой пружинной стали; все поверхности отшлифованы и имеют геометрически правильную форму.
- Используются для разметки, при работе с деревом и при наладке станков/инструментов.
- Точность на уровне 16 мкм для SS/A/4, SS/A/6 и 24 мкм для SS/A/12.

Артикул	Описание	Длина
GR01002	SS/A/4 Угольник	100x75 мм
GR01003	SS/A/6 Угольник	150x100 мм
GR01004	SS/A/8 Угольник	200x125 мм
GR01005	SS/A/9 Угольник	225x160 мм
GR01007	SS/A/12 Угольник	300x210 мм
GR01011	SS/A/2-3-4-6 Набор угольников (4 шт.)	
GR01012	SS/A/2-4-6 Набор угольников (3 шт.)	

G-ОБРАЗНЫЕ СТРУБЦИНЫ

NEW!



- Классические G-образные струбцины для работы с деталями небольших и средних размеров.
- Удачно сочетают компактность, надёжность и большое усилие сжатия.

Артикул	Описание	Расход / глубина
GR35801	GCL/13D/100C G-образная струбцина	100/ 50 мм
GR35802	GCL/13D/150C G-образная струбцина	150/ 75 мм

SS УГОЛЬНИКИ СЛЕСАРНЫЕ



- Серия стальных угольников общего назначения.
- Выполнены из высококачественной стали, закалены и отшлифованы, все поверхности имеют геометрически правильную форму.
- Используются для разметки, при работе с деревом и при наладке станков / инструментов.

Артикул	Описание	Размер	Прямолинейность кромок
GR01100	SS/2 Угольник	50x50 мм	48 мКм
GR01102	SS/4 Угольник	100x75 мм	48 мКм
GR01103	SS/6 Угольник	150x100 мм	72 мКм
GR01104	SS/8 Угольник	200x125 мм	72 мКм
GR01107	SS/12 Угольник	300x187 мм	96 мКм
GR01110	SS/2-3-4-6 Набор угольников (4 шт.)		

LED/340 СВЕТОДИОДНЫЙ АККУМУЛЯТОРНЫЙ ФОНАРЬ

NEW!



- Лампа подсветки со встроенным аккумулятором оснащена двумя крючками для подвеса и передвижным вдоль рукоятки магнитным держателем.
- Подзарядка аккумулятора производится от бытовой электросети и занимает около 3 часов; время автономной работы 3,5 ч.
- LED-технология обеспечивает яркий белый свет, экономное расходование емкости аккумулятора и продолжительный срок службы фонаря.

Артикул	Описание	Напряжение/ емкость аккумулятора
GR55024	LED/340 Аккумуляторный фонарь с подзарядкой от сети, 60 светодиодов	3,7 В/ 2,7 А*ч

AB/10 РЕГУЛИРУЕМЫЙ УГЛОМЕР / МАЛКА



- Идеальны для разметки соединений типа «ласточкин хвост», для измерения и переноса нестандартных углов.
- Выступающее лезвие позволяет наносить разметку по всей длине, при этом рукоятка не мешает.
- Фиксация и разблокировка производятся от руки при помощи барашковой гайки.
- Полированная деревянная рукоятка крепится при помощи толстых латунных прокладок, защищающих края от повреждений.

Артикул	Описание	Длина
GR39400	AB/10 Малка	250 мм

triton

ТОЧНОСТЬ. МОЩНОСТЬ. ИННОВАЦИИ.

ЭКСПЕРТ ПО РАБОТЕ С ДЕРЕВОМ

Более 35 лет опыта в области производства электроинструмента для работы с деревом позволили компании Triton стать настоящим экспертом своего дела и предложить инструмент, по-настоящему достойный ваших рук



ООО «ИТА-СПб» - российский представитель австралийско-британской компании Triton, обеспечивает импорт, техническое обслуживание и всестороннюю поддержку

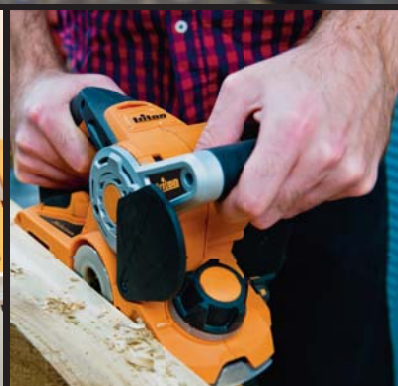

www.tritontools.ru

Адреса представительств JPW Tool AG по продаже станков и оборудования JET

РОССИЯ

ООО «ИТА-СПб»
РФ, 105082, г. Москва
Переведеновский пер., д. 17
тел.: +7 495 626 71 00
факс: +7 495 660 38 83
info@jettools.ru
www.jettools.ru

РОССИЯ

ООО «ИТА-СПб»
РФ, 192236, г. Санкт-Петербург
Софийская ул., д. 14
тел.: +7 812 334 33 28
факс: +7 812 334 33 28
info-spb@jettools.ru
www.jettools.ru

УКРАИНА

ООО «ТД «МЕТА ГРУП»
РУ, Киевская обл., Киево-Святошинский р-н,
с. Петровское, Ул Зоряна 22
тел.: +38 044 200 50 71
факс: +38 044 200 50 72
info@metagroup.com.ua
www.metagroup.com.ua

БЕЛАРУСЬ

ООО «ЮрТайм»
РБ, 220073, г. Минск
пр. Пушкина, 70а
тел.: +375 44 771 86 82 (83)
тел./факс: +375 17 202 40 34 (35)
100101103@mail.ru
www.jetstan.by

БЕЛАРУСЬ

ЧУП «Энергоинвестсервис»
РБ, 220073, г. Минск
ул. Кальварийская, д. 33, оф. 304
тел.: +375 17 252 69 53
факс: +375 17 204 73 78
ei-service@mail.ru
www.eistools.ru

КАЗАХСТАН

Группа компаний
СТАНКОгрупп
KZ, г. Астана, пр. Туран, 16-13
тел.: +7 495 961 84 66
тел.: +7 702 999 81 12
jet@stankogroup.kz
www.stankogroup.kz

ФРАНЦИЯ

TOOL France/PROMAC Sarl
ZI du bois Chaland –
57 rue du Bois Chaland
91029 EVRY / LISSES
tel: + 33 01 69 11 37 37
fax: + 33 01 60 86 32 39
www.promac.fr

ЧЕШСКАЯ ЧЕСПУБЛИКА

IGM Nástroje a Stroje, s.r.o.
V Kněživce 201, Tuchověřice, 252 67
tel: +420 220 950 910
fax: +420 220 950 911
sales@igm.cz
www.igm.cz
www.igmtools.com
www.FACHSHOP.cz

ШВЕЙЦАРИЯ

JPW (Tool) AG
Taemperlistrasse 5
CH-8117 Faellanden, Schweiz
tel. +41 44 806 47 48
fax +41 44 806 47 58
info@jettools.com
www.jettools.com

США

JET Tools North America
427 New Sanford Road
37086 La Vergne TN
tel: +1 800 274 6848
info@jettools.com
www.jettools.com

Наш представитель в Вашем регионе

JET-центр МОСКВА

ООО «ИТА-СПб»
Переведеновский пер., д. 17
(м. Бауманская)
(495) 626-71-00
neo@jettools.ru

JET-центр САНКТ-ПЕТЕРБУРГ

ООО «ИТА-СПб»
Софийская ул., д. 14
(м. Международная)
(812) 334-33-28
neo@jettools.ru

ЮФО - КРАСНОДАР

Региональный менеджер
ООО «ИТА-СПб»
ул. Лизы Чайкиной, 20
(918) 371-22-74
(961) 587-23-77
info-iug@jettools.ru
sborisov@jettools.ru

Южный Урал - МИАСС

Региональный менеджер
ООО «ИТА-СПб»
ул. 8-е Июля, д. 10а
(912) 809-23-30
(909) 090-97-97
info-ural@jettools.ru
ajakovlev@jettools.ru



Горячая линия JET
8 (800) 555-91-82

www.jettools.ru